

- D
- GB
- F
- NL
- I
- E
- P
- DK
- S
- N
- FIN
- H
- PL
- CZ
- SK
- RUS
- GR
- TR
- SLO
- HR

463 952

abc def

2007

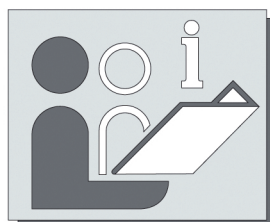

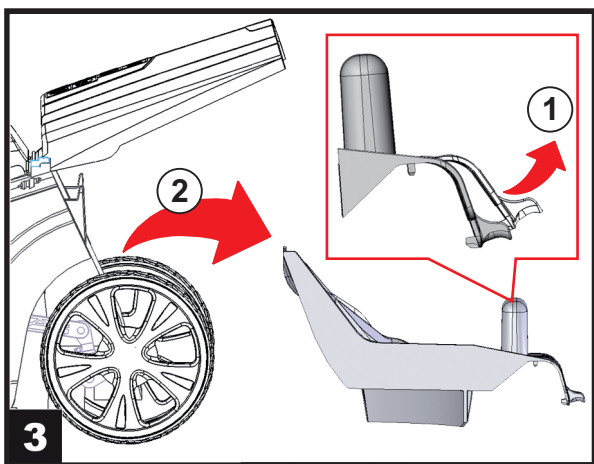
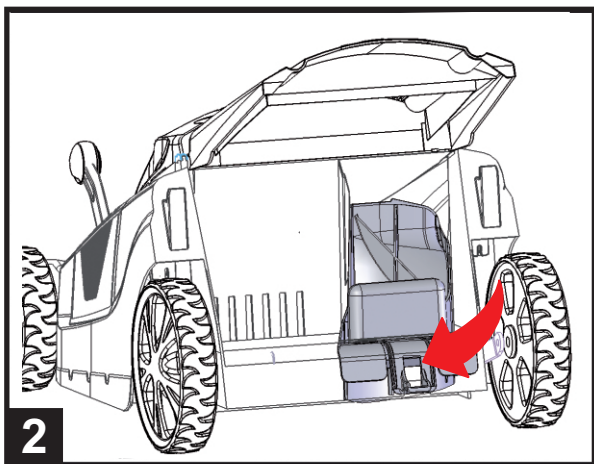
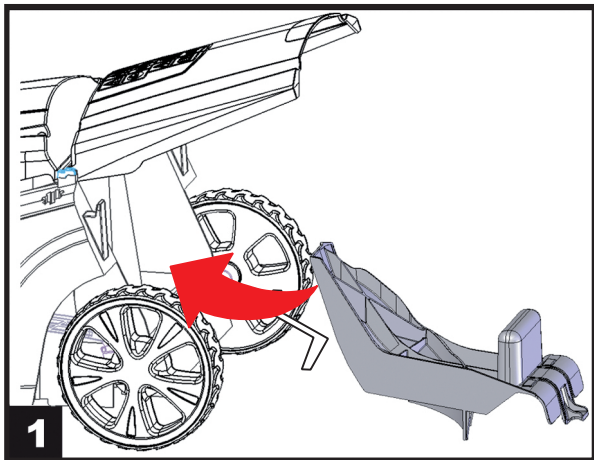



Verwendung als Mulchmäher

Dieser Mäher ist sowohl als **Mulchmäher** (Recycling-Mäher), sowie auch als klassisch **herkömmlicher Rasenmäher** mit Hintenauswurf einsetzbar.

Was ist mulchen?

Durch das speziell geformte Mähmesser wird das Gras abgeschnitten, in eine feine Grasmasse zerhackt und in die Grasfläche zur Verrottung zurückgeblasen.

Das Schnittgut muß deshalb nicht aufgesammelt werden - ein Grasfangkorb wird nicht benötigt. Mulchen ist also Mähen, Grasschnitt entsorgen und Düngen in einem Arbeitsgang. Die Mulchschicht schützt den Boden vor dem Austrocknen und versorgt ihn mit Nährstoffen.

Hinweise und Tipps zum Mulchmähen

Wie beim normalen Mähen wird auch beim Mulchen ein scharfes Messer vorausgesetzt.

Die zu schneidende Grashöhe sollte **8 cm** nicht überschreiten. Die besten Ergebnisse beim Mulchmähen werden durch **regelmäßigen Rückschnitt** um ca. **2 cm** von **6** auf **4 cm** erzielt. Öfteres Mähen gegenüber dem herkömmlichen Mähen kann deswegen erforderlich sein. Denn nur junges Gras mit weichem Blattgewebe verrottet schnell. Deshalb nicht tiefer als **4 cm** Grashöhe mähen!

Das Mulchmähen empfiehlt sich besonders während den Sommermonaten.

Die Schrittgeschwindigkeit dem Mulchen anpassen - nicht zu schnell gehen - und max. Motordrehzahl einstellen, damit das Mulchmesser das Gras optimal zerhackeln kann.

Inbetriebnahme

Zum Mulchmähen muß die Grasfangbox abgenommen und der Verschußkeil in den Auswurfkanal eingeschoben werden.



Nie die Auswurfklappe öffnen, oder den Verschußstopfen herausnehmen, solange der Motor läuft.

1. Motor abstellen und Stillstand des Messers abwarten - Netzstecker bzw. Zündkerzenstecker ziehen.
2. Auswurfklappe anheben. Verschußkeil in den Auswurfkanal einschieben (Abbildung 1). Verschußkeil mit Gehäuse verriegeln.
Die Nase an der Griffunterseite des Verschußkeiles muß in die Aussparung am Gehäuse einrasten (Abbildung 2).
Auswurfklappe absenken lassen.



Bei nicht eingerastetem Verschußkeil kann dieser in ungünstiger Stellung vom Mähmesser gestreift werden.

Nach jedem Mulchmähen das Gehäuseinnere, insbesondere den Auswurfkanal und den Verschußstopfen von Grasresten und anhaftendem Schmutz reinigen.

Anhaftender Schmutz im Gehäuseinneren verändern den Luftstrom und beeinträchtigen das Mulchen.

Mähen mit der Grasfangbox.

Durch Herausnehmen des Verschußkeiles und Einhängen der Grasfangbox kann der Mäher auch als normaler Rasenmäher verwendet werden.

1. Motor abstellen und Stillstand des Messers abwarten - Netzstecker bzw. Zündkerzenstecker ziehen.
2. Auswurfklappe anheben. Verschußkeil durch Anheben am Gehäuse entriegeln und herausnehmen (Abbildung 3).
3. Grasfangbox einhängen - Auswurfklappe verriegeln.



Use as a mulch mower

This mower can be used both as a **mulch mower** (recycling mower) and also as a classical, **conventional lawnmower** with discharge at the back.

What is mulching?

The specially shaped mower blades cut the grass, shred it into a fine grass mass and blow it back onto the grassed surface to decompose.

The cuttings do not need to be collected - a grass box is not needed. Mulching is therefore mowing, disposal of the cuttings and fertiliser in one course of work. The mulch layer protects the ground against drying out and also provides it with nutrients.

Information and tips about mulch mowing

As in normal mowing, a sharp blade is a prerequisite for mulching.

The grass to be cut should not be more than **8 cm** high.

The best results in mulch mowing are achieved by regular cutting back by about **2 cm** from **6 to 4 cm**. More frequent mowing than in conventional treatment can therefore become necessary. Only young grass with soft leaf tissue decomposes quickly. Therefore, do not mow more than **4 cm**.

Mulch mowing is particularly recommended during the summer months.

Adapt your walking speed to the mulching - do not walk too quickly - and set the maximum engine speed so that the mulching blade can shred the grass as well as possible.

Operating

For mulch mowing, the grass box must be removed and the locking wedge pushed into the discharge channel.



Never open the discharge flap or remove the locking wedge while the engine is running.

1. Stop the engine and wait until the blade has come to a standstill - pull out the mains plug or the ignition plug.
2. Lift the discharge flap. Push the locking wedge into the discharge channel (Figure 1). Lock the locking wedge with the housing. The projection on the base of the handle of the locking wedge must engage with the recess on the housing (Figure 2). Allow the discharge flap to drop.



If the locking wedge is not engaged, it may be touched by the mowing blade in an unfavourable position.

After each mulch mowing, clean grass residue and dirt off the interior of the housing, in particular the discharge channel and the locking wedge.

Dirt sticking to the inside of the housing alters the flow of air and impairs the mulching.

Mowing with the grass box

After removing the locking wedge and inserting the grass box, the mower can also be used as a normal lawnmower.

1. Stop the engine and wait until the blade has come to a standstill - pull out the mains plug or the ignition plug.
2. Lift the discharge flap. Unlock the locking wedge by lifting on the housing and remove it (Figure 3).
3. Insert the grass box - lock the discharge flap.

Utilisation comme mulcheuse

Cette tondeuse peut aussi bien être utilisée comme tondeuse de mulching (tondeuse de recyclage) que comme tondeuse à gazon classique avec éjection par l'arrière.

Qu'est-ce que le mulching ?

Grâce à la forme spéciale de la lame, l'herbe est coupée, hachée en minuscules particules et réinjectée sur la pelouse pour y pourrir.

Par conséquent, il n'est pas nécessaire de ramasser l'herbe coupée, ni de fixer un bac de ramassage. Le mulching rassemble en une seule opération la tonte, l'élimination de l'herbe coupée et la fertilisation du sol. La couche d'herbes broyées protège le sol de l'assèchement et lui apporte des substances nutritives.

Remarques et conseils concernant le mulching

Comme pour une tonte normale, le mulching suppose d'avoir une lame parfaitement affûtée.

La hauteur d'herbe à couper ne doit pas dépasser **8 cm**. On obtient les meilleurs résultats par une **coupe régulière de 2 cm** (en diminuant la hauteur de **6 à 4 cm**). Aussi peut-il être nécessaire de tondre plus souvent que pour une tonte classique. En effet, pour que l'herbe pourrisse rapidement, il faut qu'elle soit jeune avec une structure très souple. Il ne faut donc jamais tondre au-dessous de **4 cm** de hauteur !

Le mulching est particulièrement recommandé durant les mois d'été.

Il faut adapter la vitesse de progression au mulching (ne pas marcher trop vite) et régler le régime moteur au maximum pour que la lame de broyage puisse hacher l'herbe de façon optimale.

Mise en service

Pour utiliser la technique de mulching, retirez le bac de ramassage et insérez la cale d'obturation dans la gaine d'éjection.



N'ouvrez jamais la trappe d'éjection et ne retirez jamais la cale d'obturation tant que le moteur tourne.

1. Arrêtez le moteur et attendez que la lame s'immobilise. Retirez la fiche de contact.
2. Soulevez la trappe d'éjection. Insérez la cale d'obturation dans la gaine d'éjection (fig.1). Verrouillez la cale d'obturation avec le carter.
Le tenon figurant sous la partie inférieure de la poignée de la cale doit s'enclencher dans l'orifice du carter (fig.2).
Laissez la trappe retomber.



Si la cale d'obturation n'est pas correctement enclenchée, elle peut éventuellement être touchée par la lame.

Après chaque tonte de mulching, nettoyez l'intérieur du carter, notamment la gaine d'éjection et la cale d'obturation pour enlever les restes d'herbe et les saletés agglutinées.

Les saletés agglutinées dans l'intérieur du carter modifient la circulation du flux d'air et altèrent la qualité du mulching.

Tondre avec le bac de ramassage

Après avoir retiré la cale d'obturation et avoir accroché le bac de ramassage de l'herbe, on peut utiliser la tondeuse comme tondeuse à gazon classique.

1. Arrêtez le moteur et attendez que la lame s'immobilise. Retirez la fiche de contact.
2. Soulevez la trappe d'éjection. Déverrouillez la cale d'obturation en la soulevant au niveau du carter et retirez-la (fig. 3).
3. Accrochez le bac de ramassage - verrouillez la trappe d'éjection.



Gebruik als mulchmaaier

Deze maaier is niet alleen als mulchmaaier (recyclemaaier) maar ook als klassieke, traditionele gazonmaaier met achteruitworp te gebruiken.

Wat is mulchen?

Door het speciaal gevormde maaimes wordt het gras afgesneden, tot een fijne grasmassa gehakt en weer op het gras teruggeblazen om te rotten.

Het afgesneden gras hoeft daarom niet te worden verzameld - een grasopvangbak is niet nodig. Mulchen is dus maaien, afgesneden gras opruimen en mesten, alles in één bewerking. De mulchlaag beschermt de grond tegen uitdroging en voorziet hem van voedingsstoffen.

Instructies en tips voor het mulchmaaien

Net zoals bij het normale maaien wordt ook bij het mulchen uitgegaan van een scherp mes.

Het gras mag niet hoger dan **8 cm** zijn. De beste resultaten bij het mulchmaaien worden behaald als men regelmatig met ca. **2 cm** terugmaait van **6 naar 4 cm**. Het kan dus nodig zijn dat men vaker moet maaien dan bij het traditionele maaien. Want alleen maar jong gras met een zacht bladweefsel rot snel. Daarom niet lager dan **4 cm** hoog maaien!

Mulchmaaien is bijzonder aan te bevelen in de zomermaanden!

De loopsnelheid aan het mulchen aanpassen - niet te snel lopen - en een max. motortoerental instellen zodat het mulchmes het gras optimaal kan fijnhakken.

Inbedrijfstelling

Om te kunnen mulchmaaien moet de grasopvangbak worden weggenomen en moet de sluitwig in het uitworpkanaal worden geschoven.



Maak nooit de uitworpklep open, of haal de sluitdop eruit zolang de motor loopt.

1. Motor afzetten en wachten totdat het mes stilstaat - stekker resp. bougiestekker uit stopcontact trekken.
2. Uitworpklep optillen. Sluitwig in het uitworpkanaal schuiven (afbeelding 1). Sluitwig vergrendelen met huis. De neus aan de onderkant van de sluitwig moet in de uitsparing op het huis inklikken (afbeelding 2). Uitworpklep laten zakken.



Als de sluitwig niet ingeklikt is, kan hij bij een ongunstige positie door het maaimes worden geraakt.

Reinig na het mulchmaaien het binnenste van het huis, vooral het uitworpkanaal en de sluitdoppen, van grasresten en eraan plakkend vuil.

Vastplakend vuil binnen in het huis verandert de luchtstroom en beïnvloedt het mulchen nadelig.

Maaien met de grasopvangbak.

Door de sluitwig eruit te nemen en de grasopvangbak erin te hangen kan de maaier ook als normale gazonmaaier worden gebruikt.

1. Motor afzetten en wachten totdat het mes stilstaat - stekker resp. bougiestekker uit stopcontact trekken.
2. Uitworpklep optillen. Sluitwig ontgrendelen door het huis op te tillen en heruit halen (afbeelding 3).
3. Grasopvangbak erin hangen - uitworpklep vergrendelen.



Impiego come falciatrice per pacciami

Questo tosaerba è utilizzabile sia come **falciatrice per pacciami** (falciatrice di riciclaggio) che come classica **tosaerba tradizionale** con espulsione sul retro.

Che cosa è la pacciamatura?

Grazie alla speciale forma della lama l'erba viene tagliuzzata e trinciata formando una massa erbosa e soffiata nuovamente sulla superficie del prato per decomporla.

Il materiale tagliato non deve quindi essere raccolto né occorre il sacco raccogliherba. La pacciamatura è quindi falciatura, eliminazione dell'erba tagliata e concimatura in un'unica fase di lavoro. Lo strato di pacciami protegge il terreno dall'essiccazione e gli fornisce le sostanze nutritive.

Indicazioni e suggerimenti per la pacciamatura

Come nella normale falciatura, anche nella pacciamatura occorre usare una lama ben affilata.

L'altezza di taglio non dovrebbe superare gli **8 cm**. I migliori risultati nella pacciamatura si ottengono riducendo regolarmente l'altezza di **2 cm** da **6 a 4 cm**. Quindi si consiglia di eseguire la falciatura più spesso del solito, infatti l'erba fresca con foglie tenere si decompone più velocemente. Si raccomanda, quindi, di non falciare più di **4 cm** di erba!

La pacciamatura si consiglia particolarmente durante i mesi estivi. Adeguare la velocità di taglio al pacciami - non andare troppo veloci - e impostare la velocità max. del motore affinché la lama possa trinciare l'erba in modo ottimale.

Messa in funzione

Per la pacciamatura dell'erba si deve togliere il sacco raccogliherba e inserire il cuneo di chiusura nel canale di espulsione.



Non aprire mai lo sportello di espulsione né estrarre il tappo finché gira il motore.

1. Spegnerne il motore e attendere che si fermi la lama - staccare la spina dalla presa di corrente.
2. Sollevare lo sportello d'espulsione. Inserire il cuneo di chiusura sul canale d'espulsione (figura 1).
Bloccare il cuneo di chiusura con il carter.
La sporgenza che si trova sul lato inferiore del manico del cuneo di chiusura deve innestarsi nella cavità del carter (figura 2).
Lasciare scendere lo sportello di espulsione.



Un cuneo di chiusura non innestato correttamente e in posizione non favorevole potrebbe essere sfiorato dalla lama.

Dopo la pacciamatura si deve pulire sempre l'interno del carter, togliendo in particolare i residui d'erba e lo sporco aderente al canale di espulsione e al tappo di chiusura.

Lo sporco aderente nelle pareti interne del carter modifica il flusso d'aria pregiudicando la pacciamatura.

Falciatura con il sacco raccogliherba

Estraendo il cuneo di chiusura e agganciando il sacco raccogliherba si può usare la falciatrice anche come normale tosaerba.

1. Spegnerne il motore e attendere che la lama si fermi completamente - staccare la spina dalla presa di corrente.
2. Sollevare lo sportello d'espulsione. Sbloccare il cuneo di chiusura, sollevare dal carter ed estrarre (figura 3).
3. Agganciare il sacco raccogliherba - bloccare lo sportello di espulsione.

Utilización como máquina cortacésped mullidora de pajuzo

Este cortacésped se puede utilizar como mullidora de pajuzo (segadora de reciclaje) y también como cortacésped convencional con expulsión trasera.

¿Qué significa mullir?

Gracias a las cuchillas segadoras de perfil especial se corta la hierba, se tritura hasta conseguirse una masa fina de hierba y se expulsa mediante soplado al terreno con hierba o césped para que se descomponga.

Por eso no es necesario recoger el material cortado - y no se requiere recogedor. Mullir significa, por tanto, cortar la hierba o el césped, eliminar el material cortado y abonar el terreno en un solo proceso de trabajo. La capa del material mullido protege el suelo contra la desecación y lo abastece con sustancias nutritivas.

Indicaciones y consejos para mullir

Igual que para segar de forma convencional, para mullir es necesario que las cuchillas estén afiladas.

La altura de la hierba que se desea cortar no debería ser superior a los **8 cm**. Los mejores resultados al mullir se consiguen con el **recorte regular** de aproximadamente **2 cm**, es decir, con la reducción de **6 a 4 cm**. En comparación con el segado convencional, aquí se puede hacer necesario cortar con más frecuencia. Porque sólo la hierba tierna, con tejido de hoja blando, puede descomponerse con rapidez. ¡Por eso no se deberá segar la hierba a una altura inferior a los **4 cm**!

La velocidad de corte deberá adaptarse al proceso de mullido - que no deberá ser demasiado rápido - y, asimismo, se ajustarán las revoluciones máximas del cortacésped a fin de que la cuchilla mullidora pueda triturar de forma óptima la hierba.

Puesta en servicio

Para mullir se deberá sacar el recogedor y se deberá introducir la cuña de cierre en el canal de salida.



Nunca se deberá abrir la tapa ni sacar el tapón de cierre mientras el motor esté en marcha.

1. Parar el motor y esperar hasta que la cuchilla de corte esté quieta - sacar el enchufe de la red o de la bujía.
2. Levantar un poco la tapa del canal de salida. Girar la cuña de cierre e introducirla en el canal de salida (figura 1).
Bloquear la cuña de cierre con la carcasa.
El talón o saliente que se encuentra en la parte inferior de la cuña de cierre deberá enclavarse en la escotadura de la carcasa (figura 2).
Dejar que descienda la tapa del canal de salida.



Si la cuña de cierre no está enclavada, la cuchilla de corte puede tocarla, si la posición del aparato es inadecuada.

Después de cada trabajo de mullido se deberá limpiar de restos de hierba y suciedad aglomerada el interior de la carcasa, especialmente el canal de salida y el tapón de cierre.

La suciedad incrustada en el interior de la carcasa modifica el caudal de aire e influye en el comportamiento del mullido.

Segar con recogedor

Sacando la cuña de cierre y colocando el recogedor también se puede utilizar esta segadora como cortacésped convencional.

1. ¡Parar el motor y esperar hasta que la cuchilla de corte esté quieta - sacar el enchufe de la red o de la bujía!
2. Levantar un poco la tapa del canal de salida. Desbloquear la cuña de cierre y sacar (figura 3).
3. Colocar el recogedor - bloquear la tapa del canal de salida.



Utilização como cortador de relva com decomposição das aparas no local (cortador de relva de reciclagem)

Este cortador pode ser utilizado como **cortador de relva com decomposição das aparas no local** (cortador de relva de reciclagem), ou também como um **cortador de relva tradicional** com ejeção pela parte traseira.

Como funciona o corte de relva de reciclagem ?

A relva é cortada pela faca de corte especialmente formada, de seguida, a relva é triturada, sendo criado do material cortado uma massa fina, que é soprada de novo para o relvado, para decomposição.

Por isso, o material cortado não precisa de ser apanhado – o cesto apanha-relva fica obsoleto. Portanto, o corte de relva de reciclagem compreende o próprio corte, a eliminação da relva cortada e a fertilização num único processo de trabalho. A camada das aparas em decomposição protege o solo contra a seca e alimenta-o com nutrientes.

Sugestões e dicas para o corte de relva de reciclagem

Tanto como no corte normal, também no corte de relva de reciclagem é necessária como condição prévia uma faca afiada.

A altura da relva a cortar nunca deve ultrapassar os **8 cm**. Os melhores resultados no corte de relva de reciclagem são atingidos, **cortando a relva regularmente em cerca de 2 cm, de 6 para 4 cm**. Consequentemente, pode tornar-se necessário, cortar a relva com mais frequência do que o habitual. Apenas ervas jovens com o seu tecido ainda macio decompõem-se rapidamente. Por isso, nunca corte o relvado com uma altura inferior a **4 cm**.

Recomenda-se o corte de relva de reciclagem em especial durante os meses de Verão. Adapte a velocidade do seu passo ao corte da relva de reciclagem - não avance rápido de mais - e regule o motor para o número máximo de rotações, para que a faca especial possa triturar as ervas de forma óptima.

Colocação em funcionamento

Para o corte de relva de reciclagem deve retirar-se o cesto apanha-relva e o cunho de fecho deve ser inserido no canal de ejeção.



Nunca abrir a tampa de ejeção ou retirar o bujão de fecho enquanto o motor estiver a trabalhar.

1. Desligar o motor e esperar até que a faca fique imobilizada – Retirar a ficha de rede ou o conector da vela de ignição.
2. Levantar a tampa de ejeção. Inserir o cunho de fecho no canal de ejeção (Figura 1). Trancar o cunho de fecho mediante a caixa.
A lingueta no lado inferior da pega deve encaixar no entalhe da caixa (Figura 2).
Deixar descer a tampa de ejeção desça.



Com o cunho de fecho não encaixado, e em caso de uma posição desvantajosa, o cunho pode ser tocado pela faca de corte.

Limpar os restos de relva e sujidades sedimentadas no interior da caixa, especialmente do canal de ejeção e o bujão de fecho após cada corte de relva de reciclagem.

As sujidades sedimentadas no interior da caixa alteram o fluxo de ar e limitam o corte de reciclagem.

Cortar a relva com o cesto apanha-relva

Retirando o cunho de fecho e montando o cesto apanha-relva, o cortador pode ser utilizado como um cortador de relva tradicional.

1. Desligar o motor e esperar até que a faca fique imobilizada – Retirar a ficha de rede ou o conector da vela de ignição.
2. Levantar a tampa de ejeção. Destrançar o cunho de fecho, levantando-o da caixa e retirá-lo (Figura 3).
3. Montar o cesto apanha-relva – Trancar a tampa de ejeção.



Hvis plæneklipperen benyttes som klipper med BIO skjold

Denne plæneklipper kan benyttes både som en **klipper med BIO skjold, der finklipper det afklippede græs** og som en ganske **almindelig plæneklipper** med bagudkast.

BIO klip - græsset snittes fint og efterlades på plænen

Knivene har en særlig udformning, som gør, at græsset snittes fint og efterlades på plænen. Græsset skal derfor **ikke** samles sammen – der er ikke brug for et græsfang. En klipper med BIO skjold sikrer, at græsset snittes fint, inden det efterlades på plænen. Herved fremmes den proces, hvor græsset indgår i havens økologiske kredsløb, og man kan begrænse brugen af gødning. Det afklippede græs beskytter jorden mod at udtørre og tilfører jorden næringsstoffer.

Henvisninger og tips i forbindelse med BIO klip

Klipperen skal, lige som ved normal græsslåning, være forsynet med en meget skarp kniv. Græsset må ikke være højere end 8 cm, når det slås. Det bedste resultat opnås ved at klippe græsset **ca. 2 cm** fra **6 til 4 cm med regelmæssige mellemrum**. Det kan derfor være, at plænen skal slås noget oftere end med en normal plæneklipper. Kun ungt græs med bløde blade rådner nemlig hurtigt. Plænen skal derfor ikke klippes kortere end 4 cm!
BIO klip anbefales især i sommermånederne.
Skridttempoet tilpasses arbejdet – gå derfor ikke for hurtigt. Indstil motorens hastighed på max., så knivene kan snitte græsset rigtigt i små stykker.

Ibrugtagning

Til BIO klip fjernes græsboksen og lukkekilen skubbes ind i udkastningskanalen.



Forsøg aldrig at åbne udkastningsklappen eller tage lukkeproppen ud, så længe motoren går.

1. Sluk for motoren og vent til knivene står stille – træk stikket eller tændrørsstikket ud.
2. Løft udkastningsklappen op. Skub lukkekilen ind i udkastningskanalen (fig. 1).
Lås lukkekilen fast til huset.
Næsen på grebets underside på lukkekilen skal falde i hak i udsparingen på huset (fig. 2).
Sænk udkastningsklappen ned.



Hvis lukkekilen ikke er faldet i hak, kan den rammes af kniven, hvis kilen har en ugunstig position.

Rengør efter hver klipning husets indre, især udkastningskanalen og lukkeproppen, for græsrester og fastsiddende snavs.

Fastsiddende snavs inde i huset ændrer luftstrømmen og forringer klippearbejdet.

Klipning med græsboks

Plæneklipperen kan også benyttes som en helt almindelig græsslåmaskine. Dette sker ved at tage lukkekilen ud og anbringe græsboksen.

1. Sluk for motoren og vent til knivene står stille - træk stikket eller tændrørsstikket ud.
2. Løft udkastningsklappen op. Løft huset op og tag lukkekilen ud (fig.3).
3. Sæt græsboksen på plads – og lås udkastningsklappen fast.



Användning som Bioclip

Denna gräsklippare är både en **bioklippare** (recycling-klippare) och en **konventionell gräsklippare** med utkast baktill.

Vad är bioklippning?

Gräset klippas med hjälp av speciellt utformade knivar, sedan hackas det i mycket små bitar och de avklippta grässtråna finfördelas i marken där de förmultnar och blir ny näring åt gräset.

Dessutom slipper man samla upp gräsklipppet - man behöver alltså ingen uppsamlare. Bioklippning är en optimal kombination av att klippa gräsmattan, ta hand om gräsklipppet och samtidigt gödsla gräsmattan. Gräsklipppet skyddar marken för att torka ut och ger den de näringsämnen som den behöver.

Anvisningar och tips för bioklippning

Precis som på konventionella gräsklippare är det viktigast även här en riktigt vass kniv.

Gräset bör inte vara högre än **8 cm**. Det bästa resultatet får du, om du **regelbundet** klipper gräsmattan ca. **2 cm**, dvs. från **6 cm** ner till **4 cm**. I jämförelse med konventionella gräsklippare kan man alltså behöva klippa gräsmattan lite oftare, eftersom endast relativt „ungt“ gräs har en god förmåga att förmultna. Därför är det också viktigt att inte klippa gräset mer än att man har en gräshöjd på ca. **4 cm** kvar efter klippningen. Bioklippningen rekommenderas speciellt på sommaren. Anpassa steghastigheten till bioklippningen - gå alltså inte för fort - och ställ in max. motorvarvtal, så att bioklipp-kniven kan hacka gräset på optimalt sätt.

Användning

Om man vill använda gräsklipparen som Bioklippare måste man ta bort uppsamlaren och skjuta in förslutningsproppen i utkastarkanalen.



Öppna aldrig utkastarluckan resp. ta aldrig ur förslutningsproppen medan motorn är i gång.

1. Stäng av motorn och vänta tills knivarna har stannat - drag ur nätkontakten resp. tändstiftskontakten.
2. Lyft upp utkastarluckan något. Skjut förslutningsproppen in den i utkastarkanalen (fig.1). Lås förslutningsproppen i huset. Klacken på handgreppets undersida på förslutningsproppen måste gå i lås i husets ursparing (fig. 2). Låt utkastarluckan sänka sig igen.



Om förslutningsproppen inte har gått i lås ordentligt kan den i ogynnsamt läge vidröras av kniven.

Efter varje bioklippning är det viktigt att man rengör kåpan noga från gräsrester och annan smuts på insidan, i synnerhet utkastarkanalen och förslutningsproppen.

Om det sitter smuts kvar på kåpans insida kan detta leda till att luftströmmen förändras och du får sämre bioklippningsresultat.

Klippa gräsmattan med uppsamlare

Om man sedan tar ur förslutningsproppen och fäster uppsamlaren har man en konventionell gräsklippare igen.

1. Stäng av motorn och vänta tills knivarna har stannat - drag ur nätkontakten resp. tändstiftskontakten.
2. Lyft upp utkastarluckan något. Upphäv förslutningsproppens låsning genom att lyfta upp den något och sedan tag ur (fig. 3)
3. Fäst uppsamlaren och lås utkastarluckan.



Bruk som bioklipper

Denne gressklipperen kan brukes både som **bioklipper** (resirkulerings-klipper) og som klassisk **tradisjonell gressklipper** med bakutkast.

Hva er biologisk klipping?

Med den spesielt formede kniven klippes gresset, hakkes til en fin gressmasse og blåses tilbake til plenen for forråttelse.

Det klippede gresset må derfor ikke samles opp – gressoppsamleren er **ikke** nødvendig. Biologisk klipping er altså slåing av gress, fjerning av gress og gjødsling i en arbeidsgang. Gresslaget beskytter jordbunnen mot uttørring og forsørger den med næringsstoffer.

Henvisninger og tips for biologisk klipping

Som ved normal klipping forutsettes også ved biologisk klipping at kniven er skarp.

Gresshøyden som skal klippes bør ikke overskride **8 cm**. De beste resultater ved biologisk klipping oppnår man ved **regelmessig tilbakeklipping** med ca. **2 cm** fra **6** til **4 cm**. Det kan derfor være nødvendig å klippe oftere enn ved tradisjonell klipping. Kun ungt gress med mykt bladvev råtner raskt. Klipp derfor ikke lavere enn **4 cm** gresshøyde!

Biologisk klipping er spesielt gunstig om sommeren.

Skrifthastigheten tilpasses biologisk klipping – gå ikke for fort – og maks. motorturtall stilles inn slik at kniven kan hakke gresset optimalt.

Igangsetting

For bioklipping må gressoppsamleren tas av og låsekilen skyves inn i utkastkanalen.



Åpne aldri bakluken eller ta ut låsepluggen så lenge motoren går.

1. Slå av motoren og vent til kniven står stille – trekk nettstøpslet hhv. tennpluggforbinder!
2. Løft bakluken. Skyv låsekilen inn i utkastkanalen (bilde 1).
Lås låsekile med hus.
Haken på låsekilens grepunderside må gripe inn i utsparingen på huset (bilde 2).
La bakluken senkes ned.



Hvis låsekilen ikke har grepet inn kan den i ugunstig stilling streifes av kniven.

Etter hver biologisk klipping rengjøres husets indre, spesielt utkastkanalen og låsepluggen for gressrester og smuss som hefter ved.

Smuss i husets indre forandrer luftstrømmen og påvirker biologisk klipping negativt.

Klipping med gressoppsamleren

Ved å ta ut låsekilen og henge inn gressoppsamleren kan bioklipperen også benyttes som normal gressklipper.

1. Slå motoren av og vent til kniven står stille – trekk nettstøpslet hhv. tennpluggforbinder!
2. Løft bakluken. Løsne låsekile ved å løfte den på huset og ta den ut (bilde 3).
3. Heng inn gressoppsamleren – lås bakluken.



Käyttö haketusruohonleikkurina

Tätä ruohonleikkuria voidaan käyttää sekä haketusruohonleikkurina (kierrätysruohonleikkurina) että myös klassiseen tapaan tavanomaisena takaheittoaukolla varustettuna ruohonleikkurina.

Mitä on haketus?

Erikoismuotoiltu leikkuuterä leikkaa ruohon ja silppuaa hienoksi ruohomassaksi, joka puhaltuu leikkurin takaheittoaukosta ruohikolle maatumaan.

Leikattua ruohoa ei siis kerätä - ruohokoppaa ei tarvita. Haketus tarkoittaa siis samalla ruohon leikkaamista, hävitystä ja lannoittamista yhdessä työvaiheessa. Haketuskerros suojaa maaperää kuivumiselta ja toimittaa samalla ravintoaineita.

Haketusleikkausta koskevia ohjeita ja vihjeitä

Kuten normaali ruohon leikkaaminen myös haketusleikkaaminen edellyttää terävää leikkuuterää.

Leikattavan ruohon ei tulisi olla korkeampaa kuin **8 cm**. Parhaimmat tulokset saadaan haketusleikkauksessa **lyhentämällä** ruohikkoa säännöllisesti n. **2 cm** eli **6 cm**:stä **4 cm**:iin. Ruohikon leikkaaminen useammin verrattuna tavanomaiseen leikkaamiseen saattaa olla täten tarpeen. Sillä vain nuori ruoho, jonka lehdet ovat pehmeitä, maatuu nopeasti. Tästä syystä ruohoa ei saa leikata lyhyemmäksi kuin **4 cm**!

Haketusleikkaus on suositeltavaa erityisesti kesäkuukausien aikana.

Kävelynopeus on sovitettava haketuksen mukaan - ei saa kulkea liian nopeasti - ja moottorin maksimikierros on säädettävä siten, että haketusleikkuri voi silputa ruohon optimaalisesti.

Käyttöönotto

Haketusleikkausta varten ruohokoppa on irrotettava ja poistokanavaan työnnettävä sulkukiila.



Älä koskaan avaa heittoläppää tai poista sulkukiilaa moottorin käydessä.

1. Pysäytä moottori ja odota, kunnes terä on pysähtynyt - vedä verkkopistoke tai sytytystulpan pistoke irti!
2. Nosta takaheittoläppä yläasentoon. Työnnä sulkukiila poistokanavaan (ks. kuva 1). Lukitse sulkukiila kotelon kanssa.
Sulkukiilan kahvan alaosassa olevan nokan on lukituttava kotelon koloon (ks. kuva 2). Anna takaheittoläpän laskeutua.



Jos sulkukiila ei ole lukittunut paikalleen, leikkuuterä voi hangata siihen epäedullisessa asennossa.

Puhdista aina haketusleikkueen jälkeen kotelon sisäosa, erityisesti poistokanava ja sulkutulppa, ruohonjäänteistä ja kiinni tarttuneesta liasta.

Kotelon sisään tarttunut lika muuttaa ilmavirtaa ja haittaa haketusta.

Leikkaaminen ruohokopan kanssa

Poistamalla sulkukiila ja kiinnittämällä ruohokoppa ruohonleikkuria voidaan käyttää myös normaalina ruohonleikkurina.

1. Pysäytä moottori ja odota, kunnes terä on pysähtynyt - vedä verkkopistoke tai sytytystulpan pistoke irti!
2. Nosta takaheittoläppä yläasentoon. Poista sulkukiila kotelosta kohottamalla sitä ja vetämällä sitä ulos (ks. kuva 3).
3. Kiinnitä ruohokoppa - lukitse takaheittoläppä.



Alkalmazás talajtakaró (mulch) fűnyíróként

Ez a fűnyíró gép **talajtakaró gépként** (recycling-fűnyíró), illetve hátsó kiadású **hagyományos fűnyíró gépként** egyaránt alkalmazható.

Mi a talajtakarás (mulch)?

A speciális kialakítású vágókések levágják, finoman összeaprítják a fűvet, majd a rothadás érdekében a fűfelületre terítik.

A levágott fűvet ezért nem kell összegyűjteni – fűgyűjtő kosárra nincs szükség. A talajtakarás tehát fűvágás, fűgyűjtés és trágyázás egyben. A talajtakarás védi a talajt a kiszáradástól, illetve tápanyaggal látja el.

Tanácsok és tippek a talajtakaráshoz

A hagyományos fűvágáshoz hasonlóan a talajtakarás is éles késsel történik.

A levágandó fű magassága lehetőleg ne haladja meg a **8 cm-t**. A legjobb talajtakarási eredmény kb. 2 cm-es, **6 cm-ről 4 cm-re** történő **rendszeres visszavágással** érhető el. A hagyományos fűvágással ellentétben ezért gyakrabbi vágás válhat szükségessé. Ugyanis csak a lágy szövetű, fiatal fű rothad el gyorsan. Ezért nem szabad **4 cm-es** fűmagasságnál alacsonyabban vágni!

A talajtakarásos módszer különösen ajánlott a nyári hónapokban.

A vágási sebességet a talajtakarásnak megfelelően – nem túl gyorsan – kell kialakítani, illetve a motor fordulatszámot úgy kell beállítani, hogy a vágókés optimálisan aprítsa fel a fűvet.

Üzembevétel

A talajtakarás előtt a fűgyűjtő kosarat el kell távolítani, és a zárókupakot a kivezető csőbe kell helyezni.



A kivezető nyílást kinyitni, vagy a zárókupakot eltávolítani tilos, amíg a motor fut.

1. Állítsa le a motort, és várja meg, míg a kések leállnak – húzza ki a vezetékét a csatlakozóból.
2. Emelje fel a kimeneti nyílást. Helyezze be a zárókupakot a kivezető csőbe (1. ábra), és rögzítse a házhoz.
A zárórész markolatának alsó részén található bütyöknek a borítás mélyedésébe kell illeszkednie (2. ábra).
Helyezze be a zárókupakot.



Amennyiben a bütyök nem megfelelően illeszkedik, kedvezőtlen helyzetben a vágókés hozzáérhet.

Minden talajtakarást követően a készülék belsejét, különösen a kivezető csövet és a zárórészt meg kell tisztítani a lerakódott fűmaradványoktól és szennyeződésektől.

A készülék belsejében felhalmozódott szennyeződések ugyanis befolyásolják a levegő áramlását, ezáltal a talajtakarás hatékonyságát.

Fűvágás gyűjtőkosárral

A zárókupak eltávolítását és a gyűjtőkosár felhelyezését követően a készülék hagyományos fűnyíróként is alkalmazható.

1. Állítsa le a motort, és várja meg, míg a kések leállnak – húzza ki a vezetékét a csatlakozóból.
2. Emelje fel a kimeneti nyílást. Oldja le a zárókupakot a házról és távolítsa el (3. ábra).
3. Helyezze fel a gyűjtőkosarat – zárja le a kimeneti nyílást.



Zastosowanie jako kosiarka do cięcia mierzwy

Kosiarkę tę można użyć zarówno do cięcia mierzwy (kosiarka do recyklingu), jak również do tradycyjnego koszenia trawy po zawieszeniu wyrzutu tylnego.

Co znaczy cięcie mierzwy?

Dzięki specjalnie wyprofilowanym nożom trawa jest koszona, następnie siekana na drobną masę, po czym wdmuchiwana z powrotem do zgnicia w powierzchnię trawy.

Dlatego przycięty materiał nie musi być zbierany, a pojemnik do gromadzenia trawy nie jest potrzebny. Cięcie mierzwy oznacza więc koszenie, usuwanie przyciętej trawy oraz nawożenie w jednym procesie roboczym. Warstwa mierzwy chroni ziemię przed wysuszeniem, zaopatrując ją jednocześnie w substancje odżywcze.

Uwagi i wskazówki odnośnie cięcia mierzwy

Podobnie jak do normalnego koszenia również i do cięcia mierzwy konieczny jest ostry nóż.

Wysokość trawy nie powinna przekraczać **8 cm**. Najlepsze rezultaty w cięciu mierzwy uzyskuje się kosząc regularnie ok. **2 cm** z 6 do **4 cm**. Może się okazać, że konieczne jest częstsze cięcie, niż w przypadku zwykłego koszenia trawy. Tylko młoda trawa o miękkiej tkance liściowej gnije szybko. Dlatego nie kosić głębiej niż na wysokość **4 cm!**

Cięcie mierzwy zalecane jest szczególnie podczas miesięcy letnich.

Prędkość kroczenia należy dopasować mierzwienu – nie iść za szybko – ustawić maksymalną ilość obrotów silnika, aby nóż do cięcia mierzwy optymalnie rozdrobnił trawę.

Uruchomienie

Do cięcia mierzwy należy zdjąć pojemnik do gromadzenia trawy, a klin zamykający wsunąć w kanał wyrzutowy.



Nigdy nie otwierać kłapy wyrzutowej, ani nie wyciągać zatyczki zamykającej, dopóki silnik pracuje.

1. Wyłączyć silnik i poczekać na zatrzymanie się noża – wyciągnąć wtyczkę z sieci lub końcówkę przewodu świecy zapłonowej.
2. Podnieść klapę wyrzutową. Wsunąć klin zamykający w kanał wyrzutowy (rysunek 1). Nos dolnej strony uchwyty klina zamykającego musi whaczyć się w wyżłobienie obudowy (rysunek 2). Opuścić klapę wyrzutową.



Gdyby klin zamykający nie whaczył się, to w razie niekorzystnej pozycji może zostać ujęty przez nóż tnący.

Po każdym cięciu mierzwy wyczyścić z resztek trawy oraz przylegającego brudu wnętrze obudowy, a w szczególności kanał wyrzutowy oraz zatyczkę zamykającą.

Przywierający brud wewnątrz obudowy zmienia przepływ strumienia powietrza i ogranicza cięcie mierzwy.

Koszenie z pojemnikiem do gromadzenia trawy.

Na skutek wyjęcia klina zamykającego oraz zawieszenia zbiornika do gromadzenia trawy kosiarkę tę można użyć jak zwykłą kosiarkę do koszenia trawy.

1. Wyłączyć silnik i poczekać na zatrzymanie się noża – wyciągnąć wtyczkę z sieci lub końcówkę przewodu świecy zapłonowej.
2. Podnieść klapę wyrzutową. Odryglować klin zamykający podnosząc obudowę, po czym wyjąć go (rys. 3).
3. Zawiesić zbiornik do gromadzenia trawy – zaryglować klapę wyrzutową.



Nasazení ve funkci mulčovací sekačky

Sekačku lze nasadit jednak jako **mulčovací sekačku** (recyklační sekačku), stejně jako původní **klasickou sekačku trávy** se zadním výhozem.

Co znamená mulčování?

Díky speciálně tvarovanému žacímu noži se tráva poseče, rozseká na jemnou hmotu a vyfukuje se do trávy, aby shnila.

Posečenou trávu není třeba sbírat - nepotřebujete sběrací nádobu na trávu. Mulčování tedy znamená sečení, zbavení se posečené trávy a hnojení v jednom pracovním postupu. Vrstva mulče chrání půdu před vysoušením a dodává jí živiny.

Pokyny a typy k mulčovacímu sečení

Stejně jako u běžného sečení se při mulčování předpokládá ostrý nůž.

Výška trávy, kterou chcete séci, by neměla přesahovat **8 cm**. Nejlepších výsledků při mulčovacímu sečení dosáhnete pravidelným sečením přibl. o **2 cm** ze **6 na 4 cm**. Z tohoto důvodu je třeba séci častěji než při běžném sečení.

Neboť pouze mladá tráva s měkkými vlákny rychle setlí. Proto nesečte v nižší výšce než **4 cm!**

Mulčovací sečení se doporučuje zvláště během letních měsíců. Rychlost kroků přizpůsobte mulčování - nechoďte příliš rychle - a nastavte max. otáčky motoru, aby rozsekání trávy mulčovacím nožem bylo co nejoptimálnější.

Uvedení do provozu

Při mulčovacím sečení je třeba odejmout sběrací nádobu na trávu a zasunout uzávěr do kanálu pro výhoz trávy.



Nikdy neotvírejte záklopku výhozu ani neodnímejte uzávěr dokud motor běží.

1. Vypněte motor a počkejte, až se nůž zastaví - vytáhněte zástrčku ze zásuvky, příp. stáhněte nástrčku zapalovací svíčky.
2. Nadzvedněte záklopku výhozu. Uzavírací klín (obr. 1) zasuňte do kanálu pro výhoz trávy. Uzavírací klín zaaretujte s krytem. Výčnělek na spodní straně držadla uzavíracího klínu musí zapadnout do drážky krytu (obr. 2). Záklopku výhozu spusťte.



Není-li uzavírací klín zaaretován, může při nepříznivé poloze dojít ke kontaktu s žacím nožem.

Po každém mulčovacím sečení je třeba očistit vnitřek krytu, především kanál pro výhoz a uzavírací zátku od zbytků trávy a ulpělých nečistot.

Lpící nečistota uvnitř krytu zapříčiňuje změny proudění vzduchu a tím negativně ovlivňuje mulčování.

Sečení se sběrací nádobou

Po odejmutí uzavíracího klínu a zavěšení sběrací nádoby lze sekačku používat též jako běžnou sekačku trávy.

1. Vypněte motor a počkejte, až se nůž zastaví - vytáhněte zástrčku ze zásuvky, příp. stáhněte nástrčku zapalovací svíčky!
2. Nadzvedněte záklopku výhozu. Nadzvednutím odjistěte uzavírací klín a vyjměte jej z tělesa sekačky (obr. 3).
3. Zavěste sběrací nádobu - záklopku výhozu zaaretujte.



Nasadenie vo funkcii mulčovacej kosačky.

Kosačku je možné nasadiť jednak ako mulčovaciu kosačku (recyklačnú kosačku), rovnako ako pôvodnú klasickú kosačku trávy so zadným vyhadzovaním.

Čo znamená mulčovanie?

Vďaka špeciálne tvarovanému žaciemu nožu sa tráva pokosí, rozseká na jemnú hmotu a vyfukuje sa do trávy, aby zhnila.

Pokosenú trávu nie je potrebné zbierať - nepotrebuje zbernú nádobu na trávu. Mulčovanie teda znamená kosenie, zbavenie sa pokosenej trávy a hnojenie v jednom pracovnom postupe. Vrstva mulču chráni pôdu pred vysúšaním a dodáva jej živiny.

Pokyny a typy na mulčovacie kosenie.

Rovnako ako u bežného kosenia sa pri mulčovaní predpokladá ostrý nôž.

Výška trávy, ktorú chcete kosiť, by nemala presahovať **8 cm**. Najlepšie výsledky pri mulčovacom kosení dosiahnete pravidelným kosením pribl. o **2 cm** zo **6 cm** na **4 cm**. Z toho dôvodu je potrebné kosiť častejšie ako pri bežnom kosení.

Pretože len mladá tráva s mäkkými vláknami rýchlo zotlie. Preto nekoste v nižšej výške ako **4 cm!**

Mulčovacie kosenie sa doporučuje obzvlášť v priebehu letných mesiacov. Rýchlosť krokov prispôbte mulčovaniu – nechodte príliš rýchlo – a nastavte max. obrátky motora, aby rozsekanie trávy mulčovacím nožom bolo čo najoptimálnejšie.

Uvedenie do prevádzky

Pri mulčovacom kosení je potrebné odňať zbernú nádobu na trávu a zasunúť uzáver do kanála pre výhodz trávy.



Nikdy neotvárajte záklopku otvoru na vyhadzovanie trávy ani neodnímajte uzáver, kým motor beží.

1. Vypnite motor a počkajte, až sa nôž zastaví - vytiahnite zástrčku zo zásuvky, príp. stiahnite nástrčku zapalovacej sviečky.
2. Naddvihnite záklopku výhodzu trávy. Uzatvárací klin (obr. 1) zasunúť do kanála pre výhodz trávy.
Uzatvárací klin zaaretujte s krytom.
Výčnelok na spodnej strane držiadla uzatváracieho klinu musí zapadnúť do drážky krytu (obr. 2).
Záklopku otvoru na vyhadzovanie trávy spustte.



Pokiaľ nie je uzatvárací klin zaaretovaný, môže pri nepriaznivej polohe dôjsť ku kontaktu so žacím nožom.

Po každom mulčovacom kosení je potrebné očistiť vnútrajšok krytu, predovšetkým kanál pre vyhadzovanie trávy a uzatváraciu zátku od zvyškov trávy a prilipnutých nečistôt.

Prilipnutá nečistota vnútri krytu zapríčiňuje zmeny prúdenia vzduchu a tým negatívne ovplyvňuje mulčovanie.

Kosenie so zbernou nádobou.

Po odňatí uzatváracieho klina a zavesení zbernej nádoby je možné kosačku používať tiež ako bežnú kosačku na trávu.

1. Vypnite motor a počkajte až sa nôž zastaví - vytiahnite zástrčku zo zásuvky, príp. stiahnite nástrčku zapalovacej sviečky!
2. Naddvihnite záklopku výhodzu trávy. Naddvihnutím odistíte uzatvárací klin a vyberte ho z telesu kosačky (obr. 3)
3. Zaveste zbernú nádobu – záklopku výhodzu zaaretujte.



Применение в качестве мульчирующей косилки

Эту косилку можно использовать как в качестве **мульчирующей косилки** (косилка замкнутого цикла), так и в качестве **обычной газонокосилки** с задним выбросом.

Что можно мульчировать?

Благодаря специально сконструированным косильным ножам трава скашивается, размалывается в зелёную массу и выбрасывается на газон для сгнивания.

Поэтому сбор скошенной травы косилкой не проводится и ящик, улавливающий траву, не требуется. Таким образом, мульчировать – это значит, косить, утилизировать скошенную траву и удобрять землю, и все это - в одном рабочем процессе. Мульчирующий слой защищает землю от высыхания и снабжает её питательными веществами.

Некоторые указания и советы относительно мульчирующего кошения

Как и при нормальном кошении, для успешного мульчирования необходим остро заточенный нож. Высота скашиваемой травы не должна превышать **8 см**. Наилучшие результаты при мульчирующем кошении достигаются, когда **регулярно обрезается** трава на **2 см**, т. е. с **6-ти см** до **4-х см**. Поэтому необходимо более частое кошение при мульчировании по сравнению с обычным кошением. Ведь только молодая трава с мягкой структурой листа быстро сгнивает. Поэтому не следует скашивать более **4 см** длины травы за один раз!

Мульчирующее кошение особенно рекомендуется в летние месяцы.

Приведите в соответствие скорость Вашего передвижения со скоростью мульчирования - не идите слишком быстро - и установите число оборотов двигателя на максимум для того, чтобы мульчирующий нож мог оптимально размельчать скошенную траву.

Ввод в эксплуатацию

Для мульчирующего кошения улавливающий ящик должен быть снят, а замок автосцепки задвинут в канал выбрасывания.



Запрещено открывать задвижку выбрасывателя или вынимать заглушку до тех пор, пока двигатель работает.

1. Выключите двигатель и дождитесь, пока нож остановится – затем выньте штекер питания или свечи зажигания.
2. Приподнимите задвижку выбрасывателя. Задвиньте замок автосцепки в канал выбрасывателя (рис.1). Закрепите замок автосцепки с корпусом. Носик-фиксатор на нижней стороне замка автосцепки должен быть введён в канавку на корпусе и зафиксирован в ней (рис. 2). Опустите задвижку выбрасывателя.



Замок автосцепки, не введённый в канавку, в неудачной позиции может быть повреждён режущим ножом.

После каждого мульчирующего кошения следует проводить очистку внутренних поверхностей корпуса, в особенности, канала выбрасывания и заглушку от остатков травы и прилипшей грязи.

Прилипшая на внутренней поверхности корпуса грязь изменяет направление потока воздуха и оказывает неблагоприятное воздействие на процесс мульчирования.

Кошение с использованием улавливающего ящика.

Если вы вынете замок автосцепки и закрепите улавливающий ящик, то мульчирующая косилка превратится в обыкновенную газонокосилку.

1. Выключите двигатель и дождитесь, пока нож остановится – затем выньте штекер питания или свечи зажигания.
2. Приподнимите задвижку выбрасывателя. Деблокируйте замок автосцепки, приподняв за корпус, и выньте его (рис. 3).
3. Установите улавливающий ящик – зафиксируйте задвижку выбрасывателя.



Χρήση ως χλοοκοπτικό διασποράς

Αυτό το χλοοκοπτικό μπορεί να χρησιμοποιηθεί τόσο ως χλοοκοπτικό διασποράς (χλοοκοπτικό ανακύκλωσης) όσο και ως κλασικό συνηθισμένο χλοοκοπτικό μηχανήμα.

Τι είναι διασποράς;

Με το ειδικά διαμορφωμένο μαχαίρι κοπής κόβεται το γρασίδι, τεμαχίζεται σε μια λεπτή μάζα γρασιδιού και απορρίπτεται στην επιφάνεια της χλόης για σάπισμα.

Το κομμένο γρασίδι δεν πρέπει γι' αυτό να συλλεγεί, δε χρειάζεται κανένας κάδος συλλογής της χλόης. Η διασπορά είναι λοιπόν το κούρεμα της χλόης, η απόρριψη της κομμένης χλόης και η λίπανση σε μια εργασία. Το κόψιμο διασποράς προστατεύει το έδαφος από την ξηρασία και το τροφοδοτεί με θρεπτικά συστατικά.

Υποδείξεις και συμβουλές για το κούρεμα διασποράς

Όπως και στο κανονικό κούρεμα της χλόης, έτσι και στο κούρεμα διασποράς προϋπόθεση είναι ένα κοφτερό μαχαίρι. Το ύψος κουρέματος της χλόης δεν πρέπει να ξεπερνά τα 8 εκατοστά. Τα καλύτερα αποτελέσματα κατά το κούρεμα διασποράς επιτυγχάνονται με το τακτικό κούρεμα κατά 2 εκατοστά, από 6 σε 4 εκατοστά. Μπορεί να είναι απαραίτητο ένα συχνότερο κούρεμα σε σύγκριση με το συνηθισμένο κούρεμα της χλόης, επειδή μόνο η νεαρή χλόη με τα μαλακά φύλλα σέπεται γρήγορα. Για αυτό μην κόβετε το γρασίδι χαμηλότερα από 4 εκατοστά!

Το κούρεμα διασποράς συνίσταται ιδιαίτερα κατά τη διάρκεια του καλοκαιριού.

Προσαρμόστε την ταχύτητα κοπής στη διασπορά – μην κόβετε πολύ γρήγορα – και ρυθμίστε το μέγιστο αριθμό στροφών του κινητήρα, για να μπορεί το μαχαίρι του χλοοκοπτικού διασποράς να τεμαχίζει ιδανικά το γρασίδι.

Θέση σε λειτουργία

Για το κούρεμα διασποράς πρέπει να αφαιρεθεί ο κάδος συλλογής της χλόης και να τοποθετηθεί η σφήνα φραγής στο κανάλι απόρριψης.



Μην ανοίξετε ποτέ το κλαπέτο απόρριψης ή μην αφαιρέσετε ποτέ το πώμα φραγής, όσο λειτουργεί ο κινητήρας.

1. Θέστε τον κινητήρα εκτός λειτουργίας και περιμένετε, ώπου να ακινητοποιηθεί ο κινητήρας. Απομακρύνετε το φικ από την πρίζα ή αντίστοιχα το σύνδεσμο του αναφλεκτήρα (μπουζί).
2. Σηκώστε το κλαπέτο απόρριψης. Σπρώξτε τη σφήνα φραγής μέσα στο κανάλι απόρριψης (Εικόνα 1). Ασφαλίστε τη σφήνα φραγής με το περίβλημα. Η μύτη στην κάτω πλευρά της λαβής της σφήνας φραγής πρέπει να ασφαλίσει στην εγκοπή του περιβλήματος. Αφήστε το κλαπέτο απόρριψης να κατέβει. (2).



Όταν η σφήνα φραγής δεν είναι ασφαλισμένη, μπορεί το μαχαίρι, σε μια ορισμένη θέση, να χτυπήσει πάνω στη σφήνα.

Μετά από κάθε κούρεμα διασποράς καθαρίζετε το εσωτερικό του περιβλήματος, ιδιαίτερα το κανάλι απόρριψης και το πώμα φραγής από τα υπολείμματα της χλόης και τη ρύπανση.

Η κολλημένη ρύπανση στο εσωτερικό του περιβλήματος μεταβάλλει το ρεύμα του αέρα και επηρεάζει αρνητικά τη διασπορά του τεμαχισμένου γρασιδιού.

Κούρεμα με τον κάδο συλλογής της χλόης

Απομακρύνοντας τη σφήνα φραγής και αναρτώντας τον κάδο συλλογής της χλόης, μπορεί να χρησιμοποιηθεί το χλοοκοπτικό και ως κανονικό χλοοκοπτικό μηχανήμα.

1. Θέστε τον κινητήρα εκτός λειτουργίας και περιμένετε, ώπου να ακινητοποιηθεί ο κινητήρας. Απομακρύνετε το φικ από την πρίζα ή αντίστοιχα το σύνδεσμο του αναφλεκτήρα (μπουζί).
2. Σηκώστε το κλαπέτο απόρριψης. Απασφαλίστε τη σφήνα απόρριψης, σηκώνοντάς την από το περίβλημα, και αφαιρέστε την (Εικόνα 3).
3. Αναρτήστε τον κάδο συλλογής της χλόης και ασφαλίστε το κλαπέτο απόρριψης.



Malç biçme makinesi olarak kullaným

Bu biçme makinesi, **malç biçme makinesi** (geri dönüþüm biçme makinesi) ve arkadan fırlatmalı klasik **çim biçme makinesi** olarak kullanılabilir.

Malçlama nedir?

Ot, özel bekillendirilmemiş bir bıçakla kesilip kıyılır ve çürümesi için çim alanının üzerine atılır. Böylece, kesilen otun toplanması gerekmez, yani bir ot sepetine ihtiyaç duyulmaz. Malçlama demek, tek bir işlemde ot kesme, imha etme ve gübreleme demektir. Malç tabakası toprağı kurumaya karşı korur ve toprağı besler.

Malç biçme hakkında uyarı ve tavsiyeler

Normal ot biçmede de olduğu gibi malçlama için de keskin bir bıçak önemlidir. Kesilecek otun yüksekliği **8 cm**'yi aşmamalıdır. Malç biçmede, otun 6 cm'den **4 cm**'ye kısaltılması için **düzenli** olarak yapılan yakl. **2 cm**'lik **kesimler** sayesinde en iyi sonuç elde edilir. Bu nedenle, normal ot biçme işlemine kıyasla daha sık biçim yapılması gerekli olabilir. Çünkü sadece yumuşak yaprak dokusuna sahip olan genç ot çabuk çürür. Bu yüzden, biçme işleminde kalan çimin yüksekliği **4 cm**'nin altında olmamalıdır! Malç biçme, özellikle yaz aylarında yararlıdır. Adım hızlı malçlamaya göre ayarlanmalı, hızlı yürünmemeli ve malçlama bıçağının otu optimal şekilde kıyabilmesi için motor maksimum devirle işletilmelidir.

Makinenin çalıştırılması

Malç biçme için ot sepetinin yerinden çıkarılması ve kapatma kamasının fırlatma kanalının içine yerleştirilmesi gerekir.



Motor çalıştırdıysa önce fırlatma kapağı asla açılmamalı ve tapa çıkarılmamalıdır.

1. Motoru kapatın ve bıçağın durmasını bekleyin ve elektrik fişini ya da buji fişini çekin.
2. Fırlatma kapağını kaldırın. Kapatma kamasının kanalın içine yerleştirin (Bekil 1). Kamayı gövde ile kilitleyin. Kamanın alt tarafındaki tırmak, gövdede bulunan yuvanın içine oturmak zorundadır (Bekil 2). Fırlatma kapağını aşağıya indirin.



Kapatma kaması yerine oturmadıkça, bıçağın buna olumsuz pozisyonlarda sürmesi mümkündür.

Her malç biçmeden sonra gövdenin içi, özellikle fırlatma kanalı ve tapadaki ot artıkları ve kirlenme temizlenmelidir.

Gövdenin iç duvarlarına yapışmış olan kir sayesinde hava akımı deðişir ve malçlama olumsuz şekilde etkilendir.

Ot sepeti ile biçme

Biçme makinesi, kapatma kamasının çıkarılması ve ot sepetinin takılması sayesinde normal bir çim biçme makinesi olarak da kullanılabilir.

1. Motoru kapatın ve bıçağın durmasını bekleyin ve elektrik fişini ya da buji fişini çekin.
2. Fırlatma kapağını kaldırın. Kapatma kamasını kaldırarak kilitleme pozisyonundan kurtarın ve yerinden çıkarın (Bekil 3).
3. Ot sepetini yerine takın ve fırlatma kapağını kilitleyin.



Uporaba mulčerja

To kosilnico lahko uporabljate bodisi kot mulčer (trava se uporabi za gnojenje) bodisi kot **klasično kosilnico** z izmetom trave zadaj.

Kaj je mulčenje?

Zaradi posebne oblike noža kosilnica odreže travo, jo razreže v fino maso in nato raztrese po trati, kjer trava strohni.

Zato trave ni treba grabiti - tudi koš za travo ni potreben. Mulčenje je torej košnja, spravilo trave in gnojenje obenem. Plast razrezane trave varuje trato pred izsušitvijo in ji daje hranilne snovi.

Navodila in napotki glede mulčenja

Tako kot pri običajni košnji morajo biti noži tudi pri mulčenju zelo ostri. Višina trave naj ne bi bila večja od **8 cm**. Najboljši učinek mulčenja boste dosegli pri **rednem krašljanju** trave s **6 cm** na **4 cm**. Zato mora biti košnja z mulčenjem pogostejša od običajne košnje. Le mlada trava z nežnimi listi hitro strohni. Zato ne kosite na manj kot **4 cm**!

Košnjo z mulčenjem priporočamo zlasti v poletnih mesecih.

Hitrost hoje prilagodite mulčenju - ne hodite prehitro in nastavite največje število vrtljajev, da noži učinkovito meljejo travo.

Vzpostavitev obratovanja

Pred mulčenjem odstranite koš za travo in vstavite zaporni klin v izmetno odprtino.



Ne odprite lopute, ki pokriva izmetno odprtino, in ne odstranite iz trave odprtine, dokler motor teče.

1. Izključite motor in počakajte, da se ustavi - izvlecite vtič iz električnega omrežja oz. snemite kabel za vžig s svečke.
2. Dvignite loputo, ki pokriva izmetno odprtino. Vstavite zaporni klin (slika 1).
Klin se mora zatakni v ohišje.
Nastavek na spodnji strani ročaja na zapornem klinu se mora zaskočiti v odprtino v ohišju.
Spustite loputo navzdol. (slika 2).



Če se zaporni klin ne zaskoči, lahko nož kosilnice drsi po klinu.

Po vsaki košnji z mulčenjem očistite notranjost ohišja, odstranite ostanke trave in umazanijo zlasti iz izmetne odprtine in z zapornega klina.

Oprijeta umazanija na notranji strani ohišja preprečuje pretok zraka in zmanjšuje učinek mulčenja.

Košnja s košem za travo

Če iz kosilnice vzamete zaporni klin in nanjo obesite koš za travo, lahko kosite na povsem običajen način.

1. Izključite motor in počakajte, da se ustavi - izvlecite vtič iz električnega omrežja oz. snemite kabel za vžig s svečke.
2. Dvignite loputo, ki pokriva izmetno odprtino. Z dvigom sprostite zaporni klin na ohišju in ga odstranite (slika 3).
3. Obesite koš za travo na kosilnico - spustite loputo, da prime koš.



Primjena u malčiranju

Ova kosilica je predviđena ne samo za košenje trave kao klasična **obična kosilica kod koje se može ugraditi mogućnost za izbacivanje na spoljnoj strani**, nego i za malčiranje (recikliranje).

Što je malčiranje?

Specijalno formiranim noževima za tu svrhu, trava se reže, u jednoj finoj masi se usitnjava i izbacuje se na travnu površinu gdje će trunuti.

Izrezana masa se stoga ne mora sakupljati-za tu svrhu nije potrebna korpa za sakupljanje trave. Malčiranje je dakle košenje, uklanjanje pokošene mase i prihranjivanje u jednom. Takva masa predstavlja zaštitu za tlo od isušivanja i ujedno predstavlja način snabdijevanja tla hranjivim materijama.

Upute i načini malčiranja

Kao i kod normalnog košenja, za malčiranje je potreban jedan oštar nož.

Trava koja treba biti pokošena ne smije biti viša od 8 cm. Najbolji rezultati kod malčiranja postižu se kod **redovitoga rezanja** za oko **2 cm**, sa **6 na 4 cm**. Stoga je za razliku od normalnoga košenja, dobro češće košenje u tu svrhu, jer samo mlada trava sa mekanim tkivima trune brzo. Iz toga razloga nije dobro kositi da trava bude niža od **4 cm!**

Malčiranje se osobito preporučuje za vrijeme ljetnih mjeseci.

Brzinu kretanja je potrebno prilagoditi malčiranju-ne ići previše brzo-i podesiti maksimalni broj obrtaja motora, da bi nož za malčiranje mogao travu optimalno usitnjavati.

Stavljanje u pogon

Prilikom malčiranja mora se skinuti korpa za hvatanje trave i remen za zatvaranje se mora pomaknuti u kanal za izbacivanje.



Nikada ne otvarajte preklapnicu za izbacivanje, ili čepove za zatvaranje, za vrijeme dok radi motor.

1. Motor isključiti i sačekati da se nož za košenje zaustavi-izvući utikač ili utikač svjećica za paljenje.
2. Podići preklapnicu za izbacivanje. Ramen za zatvaranje pomaknuti u kanal za izbacivanje (slika 1).
Remen za pričvršćivanje, pričvrstiti za kućište.
Vrh na donjoj strani hvataljke remena za zatvaranje mora se uklopiti u izrez na kućištu (slika 2).
Pustiti preklapnicu za izbacivanje da pane.



Kod neuklopljenog remena za zatvaranje, može se dogoditi da se on u nepovoljnom položaju ošteti nožem.

Nakon svakoga malčiranja, potrebno je očistiti unutrašnjost kućišta od ostataka trave i ostalih nečistoća, osobito kanal za izbacivanje i čep za zatvaranje.

Nečistoće u unutrašnjosti kućišta uređaja,mijenjaju strujanje zraka i imaju utjecaj na malčiranje.

Košenje sa korpom za hvatanje trave

Odstranjivanjem remena za zatvaranje i umetanjem korpe za sakupljanje trave,može se uređaj koristiti kao obična kosilica za košenje trave.

1. Motor isključiti i sačekati da se nož za košenje zaustavi-izvući utikač ili utikač svjećica za paljenje.
2. Podići preklapnicu za izbacivanje. Remen za zatvaranje podizanjem kućišta odvojiti i skinuti (slika 3).
3. Korpu za hvatanje trave objesiti-preklapnicu za izbacivanje zatvoriti.