

Garden + Hobby
QUALITY FOR LIFE

AL-KO



INFORMATION | MANUALS | SERVICE

BALKENMÄHER BM 5001 R

Betriebsanleitung



474 102_a | 09/2010

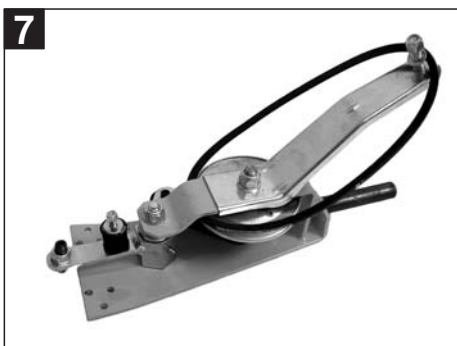
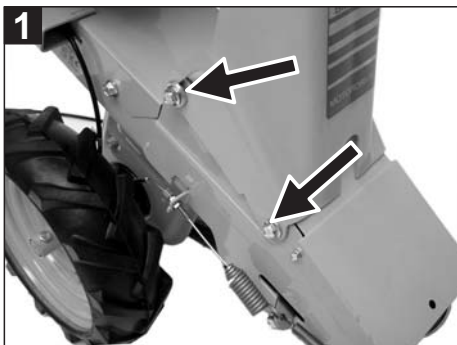

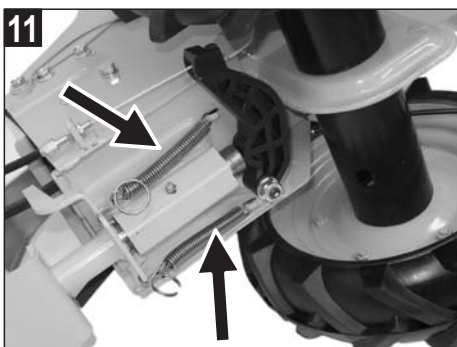
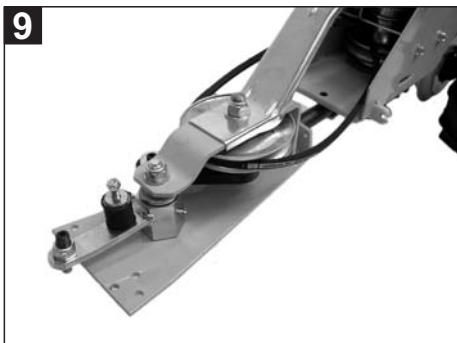

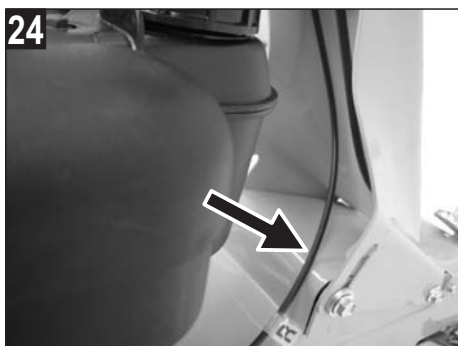
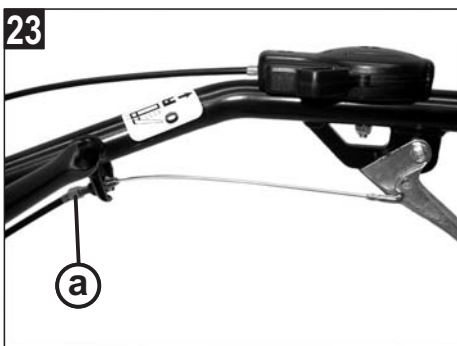
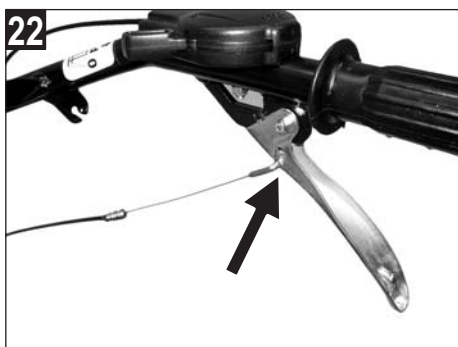
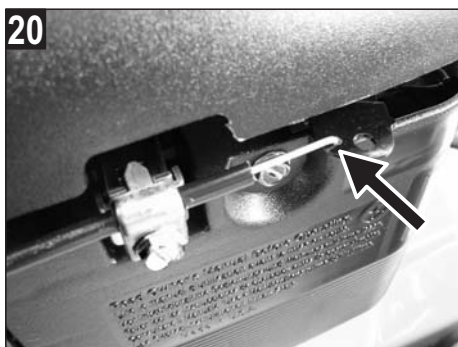
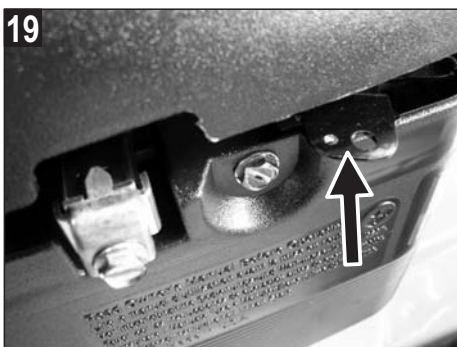
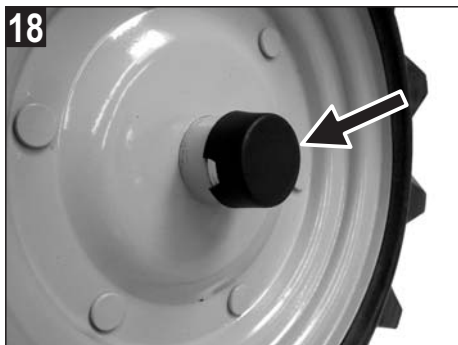

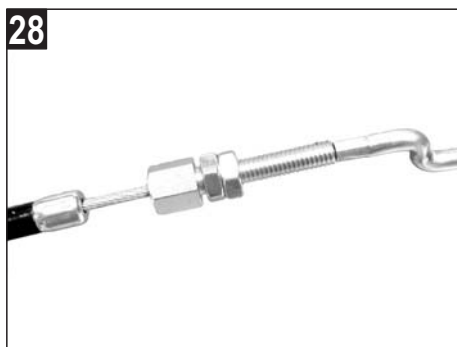
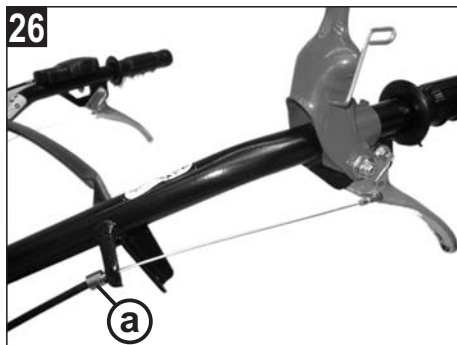

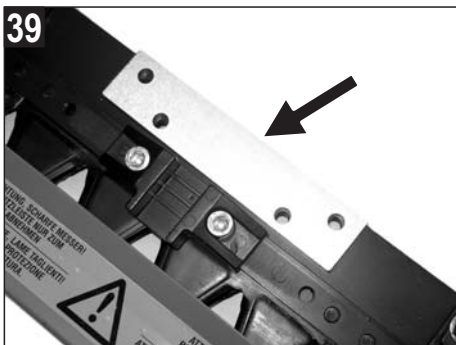
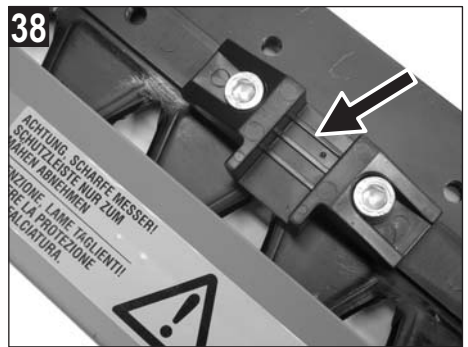
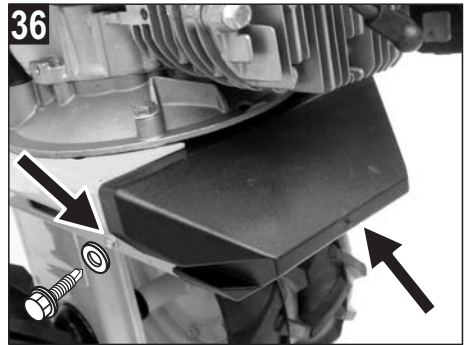
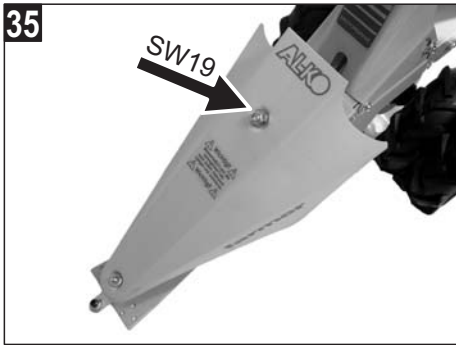
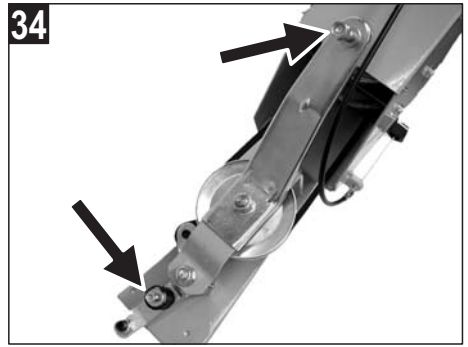
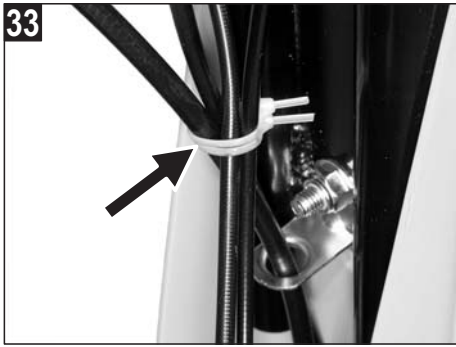

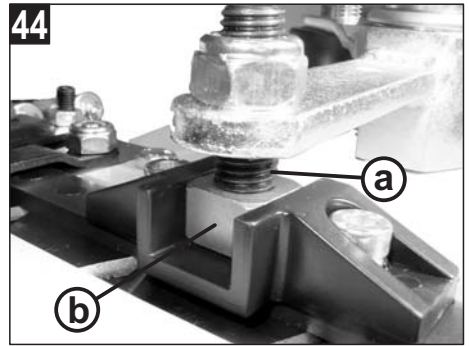
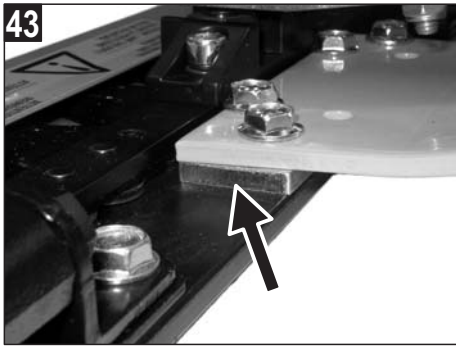
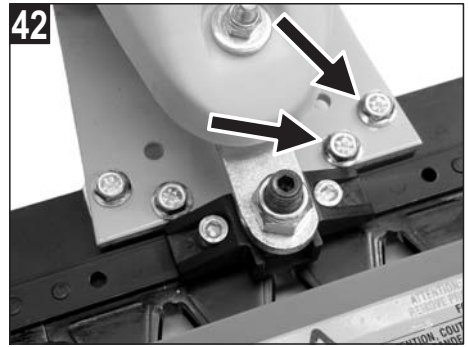
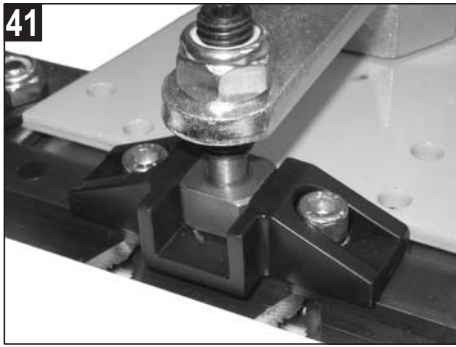

Montage

BM 5001-R



Motoröl und Benzin erst nach vollständig durchgeführt Montage einfüllen!

Vor Beginn der Montage Zündkerzenstecker abziehen!



Die links vor dem Text abgedruckte Zahl (z.B. **3**) verweist auf die Abbildungen.

- 1 2** Schrauben lösen und Holmkonsole nach oben schwenken – Schrauben wieder anziehen.

Montage Führungsholm an Holmkonsole

- 3** Führungsholm
- 4** Führungsholm an Holmkonsole montieren.
6kt-Schraube M8 x 25 - (2x)
6kt-Mutter M8 selbstsichernd - (2x)
Bowdenzugführung - (1x)
- 5** Je nach Körpergröße kann der Führungsholm in der oberen bzw. unteren Höhenposition angeschraubt werden.
- 6** An der unteren Schraube die Bowdenzugführung mit anschrauben - Muttern fest anziehen.

Montage Messerträger

- 7** Messerträger
- 8** Aufnahmebuchse für den Messerträger am Gehäuse.
- 9** Aufnahmebuchse leicht einfetten und Messerträger einsetzen.
- 10** Messerträger ganz einschieben und den Keilriemen in die Keilriemenscheiben einlegen.



Im Gehäuse den Keilriemen auf die untere Keilriemenscheibe einlegen.

Montage Rückzugsfedern

- 11 12** • Gerät seitwärts legen.
• Rückzugsfedern (2x) einhängen.

Montage Doppelbereifung



nachfolgende Arbeitsschritte an beiden Antriebsrädern vornehmen.

- 13** Schraube herausdrehen
6kt-Schraube M8 x 45
6kt-Mutter M8 selbstsichernd
- 14** • Achsverlängerung aufstecken
• Schraube wieder durchstecken und mit Mutter festziehen.
- 15** Rad auf die Achsverlängerung aufschieben
- 16** Auf die richtige Position achten – die Reifenprofile sollen in Fahrtrichtung gesehen ein **V** bilden.
- 17** Rad festschrauben
Scheibe Ø 10 x Ø 35 x 5
6kt-Mutter M10 selbstsichernd
- 18** Schutzkappe aufdrücken

Montage Bowdenzüge

a) Bowdenzug Gasverstellung

- Gashebel am rechten Führungsholm auf Position << START >> stellen.
- 19** Reglerhebel am Vergaser ganz nach rechts (= Startposition) schieben.
- 20** • Abgewinkeltes Drahtende des Bowdenzuges in die vordere Bohrung am Reglerhebel einhängen.
• Bowdenzughülle in die Klemme einlegen.
• Bowdenzughülle von Hand leicht zurückziehen, bis Widerstand spürbar wird. In dieser Position die Bowdenzughülle festklemmen.



Den Bowdenzug während der Montage nicht abknicken.

b) Bowdenzüge Fahrtrieb

i Dieses Gerät hat einen Vorwärts- und Rückwärtsgang.

1.) Bowdenzug Rückwärtsgang

21 Der Bowdenzug für den Rückwärtsgang kommt rechts (in Fahrtrichtung gesehen) aus dem Gehäuse unterhalb des Motors heraus und trägt zusätzlich die Bezeichnung **R**.

22 Den gebogenen Haken dieses Bowdenzuges **R** in die untere Bohrung am rechten Handhebel an der Innenseite einstecken.

- 23**
- Die vordere Mutter am Verstellteil „a“ abschrauben.
 - Verstellteil in den Halter einhängen und Mutter wieder aufschrauben.

24 Bowdenzug in die Innenseite der Holmkonsole einlegen.

i Richtige Einstellung des Bowdenzuges: Siehe unter: „Bowdenzüge nachstellen“ in der Bedienungs-Anleitung des Gerätes.

2.) Bowdenzug Vorwärtsgang

25 Der Bowdenzug für den Vorwärtsgang ist am Gehäuse rechts in Fahrtrichtung gesehen.

- 26**
- Den gebogenen Haken vom Bowdenzug in die untere Bohrung am linken Handhebel an der Außenseite einstecken.
 - Bowdenzughülse „a“ am Halter des Führungsholmes einsetzen.

27 Die richtige Einstellung des Bowdenzuges unten am Gehäuse vornehmen. Siehe unter: „Bowdenzüge nachstellen“ in der Bedienungs-Anleitung des Gerätes.

c) Bowdenzug Mähbalken

Der Bowdenzug für den Mähbalken ist am Gehäuse links in Fahrtrichtung gesehen.

28 Beide Muttern am oberen Verstellteil des Bowdenzuges ganz zurückdrehen.

29 Bowdenzug durch die Holmkonsole durchstecken.

30 Bowdenzug durch die Führung an der Holmkonsole durchstecken.

31 Gebogenen Haken durch die Bohrung des Halters durchstecken und Verstellteil zum Halter vorschieben. Am Halter ist kein Einlegeschlitz !

- 32**
- Gebogenen Haken am roten Handhebel einstecken.
 - Verstellteil unten am Gehäuse etwa mittig einstellen.

i Richtige Einstellung des Bowdenzuges: Siehe unter: „Bowdenzüge nachstellen“ in der Bedienungs-Anleitung des Gerätes.

33 Die Bowdenzugkabel in der Innenseite der Holmkonsole mit Kabelbinder zusammenbinden.

Schutzabdeckung

34 Muttern und Scheiben am Messerträger abnehmen.

35 Schutzabdeckung aufsetzen und verschrauben.



Die obere Mutter (SW 19) nicht ganz festziehen.

36 Schutzkappe an der Rückseite des Gehäuses einsetzen und mit 6kt-Bohrschraube Ø 4,8 x 16 (1x) und Scheibe Ø 5 (1x) sichern.

Mähbalken

Zur Montage des ESM – Mähbalkens nachfolgende Arbeitsschritte vornehmen.

Bitte auch die Sicherheitshinweise und Wartungsanleitung des Mähbalken-Herstellers beachten.

 **Schutzleiste auf den Mähbalken anbringen und Schutzhandschuhe tragen !**

37 Montageteile (im Lieferprogramm des Balkenmähers enthalten):

- 1x Führung (Kunststoff)
- 1x Mitnehmer
- 2x Inbus-Schraube M8 x 14
- 2x Scheibe Ø 8
- 2x Federring Ø 8
- 1x Anschraubleiste
- 4x 6kt-Schraube M8 x 25

38 Führungsteil an den Mähbalken mittig anschrauben.

- Inbus-Schraube M8 x 14 - (2x)
- Federring Ø 8 - (2x)
- Scheibe Ø 8 - (2x)

 Einbaurichtung beachten – vorstehende Nase zeigt zu den Messerklingen.

Den Federring unter den Schraubenkopf einlegen !

39 Anschraubleiste auf den Mähbalken auflegen.

40 Mähbalken am Messerträger in Anschraubposition bringen - Mitnehmer am Messerträger mittig stellen (am Keilriemenrad dazu drehen).

 Den Mitnehmer vor dem Einbau leicht einfetten.

41 • Balkenmäher am Messerträger anheben, dass der Mitnehmer in die Führung eingelegt werden kann.

- Gerät wieder absenken und den Gewindestift in den Mitnehmer einsetzen.

42 43 Mähbalken mit Messerträger verschrauben. 6kt-Schraube M8 x 25 (4x)

 Die Anschraubleiste muß zwischen Mähbalken und Messerträger montiert sein !

44 Zwischen dem Gewindeanfang des Gewindestiftes „a“ und dem Mitnehmer „b“ muß ein Abstand von ca. 1 mm sein. Gewindestift entsprechend einstellen.

- **Montage der Gleitkufen an den Mähbalken**
Siehe Bedienungs-Anleitung.

* * * * *

Assembly

BM 5001-R



Fill the mower with engine oil and petrol only after it has been completely assembled!

Pull off the spark plug connector before starting the assembly!



The number printed on the left before the text (e.g. **3**) refers to the diagrams.

- 1 2** Loosen screws and rotate handlebar console upwards – retighten screws.

Assembly of handlebars on console

- 3** Handlebars
- 4** Mount handlebars on console.
Hexagonal screw M8 x 25 - (2x)
Hexagonal nut M8 self-locking - (2x)
Bowden cable guide - (1x)
- 5** The handlebars can be set to the user's height by attaching them to the lower or upper position.
- 6** Mount the Bowden cable guide together with the lower screw - tighten the nuts.

Assembly of blade holder

- 7** Blade holder
- 8** Mounting bush on the housing to accommodate the blade holder.
- 9** Lightly grease the mounting bush and insert the blade holder.
- 10** Fully insert the blade holder and place the V belt around the pulley.



Place the V belt around the lower pulley in the housing.

Assembly of recoil springs

- 11 12**
- Place the mower on its side.
 - Hook in the recoil springs (2x).

Assembly of the double wheels



Carry out the following steps on both drive wheels.

- 13** Remove screw
hexagonal screw M8 x 45
hexagonal nut M8 self-locking
- 14**
- Mount axle extender
 - Re-insert screw and retighten nut.
- 15** Push the wheel onto the axle extender
- 16** Check the orientation of the wheel – the tyre profiles should form a **V** viewed in the direction of travel.
- 17** Secure wheel with nut
Washer Ø 10 x Ø 35 x 5
Hexagonal nut M10 self-locking
- 18** Press on protective cap

Assembly of Bowden cables

a) Bowden cable for throttle

- Set the throttle lever on the right-hand handlebar to the << START >> position.
- 19** Push the governor lever on the carburettor completely to the right (= start position).
- 20**
- Insert the angled end of the Bowden cable wire into the front hole on the governor lever.
 - Insert the Bowden cable sheath in the clip
 - Gently push back the Bowden cable sheath by hand until a resistance can be felt.
- Clamp the Bowden cable sheath in this position.



Do not kink the Bowden cable during assembly.

b) Bowden cables for the wheel drive

i This mower has a forward drive and a reverse drive.

1.) Bowden cable for reverse drive

21 The Bowden cable for the reverse drive comes out of the housing below the engine on the right (viewed in the direction of travel) and is additionally labelled **R**.

22 Insert the bent hook of the **R** Bowden cable into the lower hole on the inward side of the right-hand handlebar lever.

23

- Unscrew the foremost nut on the adjuster "a".
- Insert the adjuster in the holder and retighten the nut.

24 Lay the Bowden cable along the inner side of the handlebar console.

i Correct adjustment of the Bowden cable: see under: "Adjustment of Bowden cables" in the operating manual of the mower.

2.) Bowden cable for forward drive

25 The Bowden cable for the forward drive is on the right side of the housing viewed in the direction of travel.

26

- Insert the bent hook of the Bowden cable into the lower hole on the outward side of the left-hand handlebar lever.
- Insert the Bowden cable sleeve "a" into the holder on the handlebars.

27 Adjust the lower end of Bowden cable on the housing to the correct setting. See under: "Adjustment of Bowden cables" in the operating manual of the mower.

c) Bowden cable for cutter bar

The Bowden cable for the cutter bar is on the left side of the housing viewed in the direction of travel.

28 Screw back both nuts on the upper Bowden cable adjuster all the way.

29 Thread the Bowden cable through the console.

30 Thread the Bowden cable through guide on the console.

31 Thread the bent hook through the hole in the holder and push the adjuster up to the holder. There is no insertion slit on the holder!

32

- Insert the bent hook through the red handlebar lever.
- Set the lower adjuster on the housing to its middle position.

i Correct adjustment of the Bowden cable: See under: "Adjustment of Bowden cables" in the operating manual of the mower.

33 Bind the Bowden cables together with a cable tie on the inner side of the console.

Protective cover

34 Remove the nuts and washers on the blade holder.

35 Mount the protective cover and tighten the nuts.



Do not completely tighten the upper nut (width across flats 19 mm).

36 Mount the protective cap on the rear of the housing and secure with a hexagonal drilling screw Ø 4.8 x 16 (1x) and washer Ø 5 (1x).

Cutter bar

Carry out the following steps to mount the ESM cutter bar.

Please observe the safety information and maintenance instructions from the manufacturer of the cutter bar.



Mount the blade guard on the cutter bar and wear safety gloves!

37 Assembly parts (supplied with the scythe mower):

- 1x Guide (plastic)
- 1x Drive dog
- 2x Allen screw M8 x 14
- 2x Washer Ø 8
- 2x Spring washer Ø 8
- 1x Mounting plate
- 4x Hexagonal screw M8 x 25

38 Screw the guide centrally onto the cutter bar.

- Allen screw M8 x 14 - (2x)
- Spring washer Ø 8 - (2x)
- Washer Ø 8 - (2x)



Pay attention to its orientation – the protruding lug must point towards the cutting blades.

The spring washer must lie underneath the screw head!

39 Place the mounting plate on the cutter bar.

40 Align the cutter bar on the blade holder in the attachment position - align the drive dog on the centre of the blade holder (turn the V-belt pulley for this).



Lightly grease the drive dog before mounting.

- 41** • Lift the scythe mower by the blade holder so that the drive dog can be inserted into the guide.
- Lower the mower again and insert the headless screw into the drive dog.

42 43 Screw the cutter bar and blade holder together.

Hexagonal screw M8 x 25 (4x)



The mounting plate must be inserted between the cutter bar and the blade holder!

44 There must be a gap of approx. 1 mm between the start of the thread of the headless screw "a" and the drive dog "b". Adjust the headless screw correspondingly.

- **Assembly of the skids on the cutter bar**
See the Operating Manual.

Montage

BM 5001-R



Niet vullen met motorolie en benzine voordat de montage volledig is uitgevoerd!

Voor het begin van de montage bougiestekker uittrekken!



Het getal links van de tekst (bijv. **3**) verwijst naar de afbeeldingen.

- 1 2** Schroeven losmaken en stuurconsole naar boven zwenken – schroeven weer vastdraaien.

Stuurkolom aan stuurconsole monteren

- 3** Stuurkolom
- 4** Stuurkolom aan stuurconsole monteren.
Zeskantschroef M8 x 25 - (2x)
Zeskantmoer M8 borgmoer - (2x)
Doorvoer voor bowdenkabel - (1x)
- 5** Afhankelijk van de lichaamslengte kan de stuurkolom in de bovenste of onderste hoogtepositie worden geschroefd.
- 6** Bevestig aan de onderste schroef ook de doorvoer voor de bowdenkabel - moeren goed vastdraaien.

Meshouder monteren

- 7** Meshouder
- 8** Opnamebus voor de meshouder aan behuizing.
- 9** Opnamebus licht invetten en meshouder plaatsen.
- 10** Meshouder volledig inschuiven en de snaarriem in het snaarwiel leggen.
-  Leg de snaarriem in de behuizing om het onderste snaarwiel.

Terugtrekveren monteren

- 11 12**
- Leg het apparaat op de zijkant.
 - Plaats de terugtrekveren (2x).

Dubbele banden monteren



Neem de volgende stappen bij beide aandrijfwielen.

- 13** Schroef uitdraaien
Zeskantschroef M8 x 45
Zeskantmoer M8 borgmoer
- 14**
- Asverlenging plaatsen
 - Schroef weer doorsteken en met een moer vastschroeven.
- 15** Schuif het wiel op de asverlenging
- 16** Let daarbij op de juiste positie – het bandenprofiel moet in de rijrichting een  vormen.
- 17** Wiel vastschroeven
Ring Ø 10 x Ø 35 x 5
Zeskantmoer M10 borgmoer
- 18** Beschermkap plaatsen

Bowdenkabels monteren

a) Bowdenkabel gasverstelling

- Gashendel aan de rechter stuurkolom op de positie << START >> zetten.
- 19** Schuif de instelhendel aan de carburateur helemaal naar rechts (= startpositie).
- 20**
- Plaats het draadeinde van de bowdenkabel met de hoek in het voorste gaatje van de instelhendel.
 - Leg de bowdenkabel in de klem.
 - Trek de buitenmantel van de bowdenkabel met de hand voorzichtig terug tot u weerstand voelt.
- Klem de buitenmantel van de bowdenkabel in deze positie vast.
-  Zorg ervoor dat de bowdenkabel bij de montage niet knikt.

b) Bowdenkabels rijaandrijving

 Dit apparaat kan voor- en achteruit rijden.

1.) Bowdenkabel achteruit

21 De bowdenkabel voor achteruitrijden komt rechts (in rijrichting) onder de motor uit de behuizing en is bovendien gemarkeerd met een **R**.

22 Steek het gebogen haakje van deze bowdenkabel **R** in het onderste gaatje aan de binnenkant van de rechter handgreep.

23 • Schroef de voorste moer van de stelschroef „a“ af.
• Hang de stelschroef in de houder en schroef de moer weer op.

24 Leg de bowdenkabel aan de binnenkant van de stuurconsole.

 Correct instellen van de bowdenkabel: Zie hieronder: „Bowdenkabels bijstellen“ in de bedieningshandleiding van het apparaat.

2.) Bowdenkabel vooruit

25 De bowdenkabel voor vooruitrijden bevindt zich in rijrichting rechts van de behuizing.

26 • Steek het gebogen haakje van de bowdenkabel in het onderste gaatje aan de buitenkant van de linker handgreep.
• Plaats de buitenmantel van de bowdenkabel „a“ in de houder van de stuurconsole.

27 Stel de bowdenkabel aan de onderkant behuizing correct in.
Zie hieronder: „Bowdenkabels bijstellen“ in de bedieningshandleiding van het apparaat.

c) Bowdenkabel maaibalk

De bowdenkabel voor de maaibalk bevindt zich in rijrichting links van de behuizing.

28 Draai beide moeren aan de bovenste stelschroef van de bowdenkabel helemaal terug.

29 Steek de bowdenkabel door de stuurconsole.

30 Steek de bowdenkabel door de doorvoer aan de stuurconsole.

31 Steek het gebogen haakje door het gaatje van de houder en schuif de stelschroef naar voren tot de houder.
Aan de houder bevindt zich geen inleggleuf!

32 • Steek het gebogen haakje in de rode handgreep.
• Stelschroef aan onderkant van de behuizing ongeveer in het midden zetten.

 Correct instellen van de bowdenkabel: Zie hieronder: „Bowdenkabels bijstellen“ in de bedieningshandleiding van het apparaat.

33 De bowdenkabel aan de binnenkant van de stuurconsole met kabelbinders samenbinden.

Beschermkap

34 Verwijder de moeren en ringen van de meshouder.

35 Beschermkap plaatsen en vastschroeven.

 De bovenste moer (sleutel 19 mm) niet helemaal vastschroeven.

36 Beschermkap aan de achterkant van de behuizing plaatsen en vastzetten met zeskant-boorschroef Ø 4,8 x 16 (1x) en ring Ø 5 (1x).

Maaibalk

Neem de volgende stappen voor de montage van de ESM-maaibalk.

Neem ook de veiligheidsaanwijzingen en onderhoudshandleiding van de producent van de maaibalk in acht.



Plaats een beschermstrook op de maaibalk en draag veiligheids-handschoenen!

37 Montagemateriaal (bij levering van de balkmaaier inbegrepen)

- 1x Geleidingselement (kunststof)
- 1x Meenemer
- 2x Inbusschroef M8 x 14
- 2x Ring Ø 8
- 2x Veerring Ø 8
- 1x Schroefplaat
- 4x Zeskantschroef M8 x 25

38 Schroef het geleidingselement in het midden van de maaibalk.

- Inbusschroef M8 x 14 - (2x)
- Veerring Ø 8 - (2x)
- Ring Ø 8 - (2x)



Let op de montagerichting – de vooruitstaande neus wijst naar de messen.

De veerring onder de schroefkop plaatsen!

39 Schroefplaat op de maaibalk leggen.

40 Plaats de maaibalk aan de meshouder in schroefpositie en zet de meenemer in het midden op de meshouder (draai daarvoor het snaarwiel).



De meenemer voor het monteren licht invetten.

- 41**
- Til de balkmaaier aan de meshouder op, zodat de meenemer in het geleidingselement kan worden geplaatst.
 - Apparaat weer laten zakken en de stifttap in de meenemer plaatsen.

42 **43** Schroef de maaibalk aan de meshouder.
Zeskantschroef M8 x 25 (4x)



De schroefplaat moet tussen de maaibalk en meshouder worden gemonteerd!

44 Zorg voor ca. 1 mm afstand tussen het begin van de schroefdraad van de stifttap „a“ en de meenemer „b“. Stel de stifttap zodanig in.

• Glijplaat op de maaibalk monteren

Zie bedieningshandleiding.

* * * * *

Montage

BM 5001-R



Aucun plein d'essence ou d'huile ne doit être effectué avant que l'appareil ne soit entièrement monté ! Débranchez la cosse de la bougie avant de commencer le montage !



Les chiffres imprimés à gauche du texte (par ex. **3**) renvoient aux illustrations.

- 1 2** Dévissez les vis et faites pivoter la console du guidon vers le haut. Resserrez les vis.

Montage du guidon sur la console du guidon

- 3** Guidon

- 4** Montez le guidon sur sa console.
Vis à 6 pans M8 x 25 - (2x)
Écrou à 6 pans M8 à autoblocage - (2x)
Guide du câble Bowden - (1x)

- 5** Le guidon peut être vissé à la hauteur supérieure ou inférieure en fonction de la taille de la personne qui utilisera la machine.

- 6** Vissez le guide câble à la vis inférieure. Resserrez bien l'écrou.

Montage du support de la lame

- 7** Support de la lame

- 8** Logement d'accueil du support de la lame sur le carter.

- 9** Graissez légèrement le logement d'accueil et introduisez-y le support de la lame.

- 10** Insérez bien le support de la lame puis montez la courroie trapézoïdale sur les poulies à gorge.



Montez la courroie trapézoïdale sur la poulie à gorge inférieure à l'intérieur du carter.

Montage des ressorts de rappel

- 11 12** • Inclinez l'appareil sur le côté.
• Accrochez les ressorts de rappel (2x).

Montage des roues jumelées



Effectuez les étapes suivantes pour les deux roues motrices.

- 13** Dévissez le boulon
Vis à 6 pans M8 x 45
Écrou à 6 pans M8 à autoblocage
- 14** • Montez la rallonge d'axe
• Remplacez la vis et resserrez bien l'écrou.
- 15** Montez la roue sur la rallonge d'axe
- 16** Veillez à la placer dans la bonne position – en sens de marche le dessin de sculpture des pneus doit représenter un **V**.
- 17** Vissez la roue
Bague Ø 10 x Ø 35 x 5
Écrou à 6 pans M10 à autoblocage
- 18** Appuyez sur le capuchon de protection pour le fixer.

Montage des câbles Bowden

a) Câble Bowden pour la commande des gaz

- Positionnez sur << START >> l'accélérateur situé sur le mancheron droit.
- 19** Poussez complètement vers la droite (= position de démarrage) le levier régulateur situé sur le carburateur.
- 20** • Accrochez l'extrémité courbée du câble Bowden au trou avant du levier régulateur.
• Insérez la gaine du câble dans la pince.
• Tirez légèrement en arrière la gaine du câble jusqu'à ce qu'une résistance soit perceptible.
Fixez la gaine dans cette position.



Le câble Bowden ne doit pas être plié en cours de montage.

b) Câble Bowden pour la mise en mouvement de la machine

i Cet appareil se déplace en marche avant et marche arrière.

1.) Câble Bowden destiné à la marche arrière

21 La câble Bowden destiné à la marche arrière sort du côté droit du carter (dans le sens de marche), au-dessous du moteur et porte la désignation **R**.

22 Introduisez le crochet de ce câble Bowden **R** dans le trou inférieur du levier droit, sur l'intérieur.

- 23**
- Dévissez l'écrou avant du tendeur de câble « a ».
 - Insérez le tendeur de câble dans le support de câble et revissez l'écrou.

24 Placez le câble Bowden à l'intérieur de la console du guidon.

i Pour régler correctement les câbles Bowden, consultez la rubrique « Rajustement de la transmission Bowden » sur la notice d'utilisation de l'appareil.

2.) Câble Bowden destiné à la marche avant

25 Le câble Bowden destiné à la marche avant se situe à droite du carter dans le sens de marche.

- 26**
- Introduisez le crochet du câble Bowden dans le trou inférieur du levier gauche, sur l'extérieur.
 - Introduisez la douille du câble Bowden « a » dans le support situé sur le guidon.

27 Réglez correctement le câble Bowden situé en dessous, sur le carter.

Consultez la rubrique « Rajustement de la transmission Bowden » sur la notice d'utilisation de l'appareil.

c) Câble Bowden de la barre à faucher

Le câble Bowden de la barre à faucher se trouve sur la gauche du carter dans le sens de marche.

28 Dévissez complètement les deux écrous situés sur le tendeur supérieur du câble Bowden.

29 Introduisez le câble Bowden à l'intérieur de la console du guidon.

30 Faites passer le câble Bowden à travers le guide câble situé sur la console du guidon.

31 Faites passer le crochet à travers le trou du support de câble et faites glisser le tendeur vers le support.

Le support ne présente aucune fente d'insertion !

- 32**
- Accrocher le crochet au levier rouge.
 - Régler sur une position intermédiaire le tendeur du câble situé en dessous, sur le carter.

i Pour régler correctement les câbles Bowden, consultez la rubrique « Rajustement de la transmission Bowden » sur la notice d'utilisation de l'appareil.

33 Attachez entre eux les câbles Bowden avec du collier rilsan à l'intérieur de la console du guidon.

Capot de protection

34 Ôtez les écrous et les bagues du support de la lame.

35 Installez et vissez le capot de protection.



Ne serrez pas complètement l'écrou supérieur (clef 19 mm).

36 Installez le couvercle de protection à l'arrière du carter et fixez-le avec une vis autoperceuse à 6 pans Ø 4,8 x 16 (1x) et une bague Ø 5 (1x).

Barre à faucher

Pour effectuer le montage de la barre à faucher ESM, suivez les étapes décrites ci-dessous.

Veillez également observer les mesures de sécurité et les consignes d'entretien émises par le fabricant de barres à faucher.



Fixez le dispositif de sécurité sur la barre à faucher et portez des gants de protection !

37 Pièces du montage (fournies avec la barre à faucher) :

- 1x Glissière (plastique)
- 1x Entraîneur
- 2x Vis à tête creuse M8 x 14
- 2x Bagues Ø 8
- 2x Rondelles ressorts Ø 8
- 1x Tringle à visser
- 4x Vis à 6 pans M8 x 25

38 Vissez la glissière au centre de la lame à faucher.

- Vis à tête creuse M8 x 14 - (2x)
- Ressorts Ø 8 - (2x)
- Bagues Ø 8 - (2x)



Veillez au sens de montage : la partie saillante doit être dirigée vers la lame de tonte.

Placez la rondelle ressort sous la tête de la vis !

39 Placez la tringle à visser sur la barre à faucher.

40 Placez la barre à faucher sur le support de la lame en position de vissage. Positionnez l'entraîneur au centre du support de la lame (faites pivoter à cet effet la poulie à gorge).



Graissez légèrement l'entraîneur avant le montage.

- 41** • Soulevez la barre à faucher sur le support de la lame de manière à ce que l'entraîneur puisse être positionné dans la glissière.
- Abaissez de nouveau l'appareil et insérez le goujon fileté dans l'entraîneur.

42

43 Vissez la barre à faucher au support.
Écrous à 6 pans M8 x 25 (4x)



La tringle à visser doit être montée entre la barre à faucher et le support de la lame !

44

L'écart entre le début du filetage du goujon fileté « a » et l'entraîneur « b » doit être d'env. 1 mm. Ajustez le goujon fileté de manière correspondante.

- **Montage des patins sur la barre à faucher**
Consultez la notice d'utilisation.

Montaje

BM 5001-R



Repostar con el aceite de motor y la gasolina u no vez que se ha ya llevado a cabo el montaje de manera completa y definitiva.

Antes de comenzar con el montaje desconectar el enchufe de bujías.



La cifra situada a la izquierda del texto se refiere al número del dibujo correspondiente, por ejemplo **3**.

- 1 2** Quitar los tornillos y girar el larguero de consola hacia arriba - Poner de nuevo los tornillos.

Montaje del manillar al larguero de consola

- 3** Manillar
- 4** Montar el manillar al larguero de consola.
Tornillo de 6kt M8 x 25 - (2x)
Tuerca de 6kt M8 autocerradoras - (2x)
Mandos Bowden - (1x)
- 5** Según la estatura, el manillar puede atornillarse en las posiciones inferior o superior.
- 6** Atornillar los mandos Bowden al tornillo inferior - Apretar con fuerza las tuercas.

Montaje del portacuchillas

- 7** Portacuchillas
- 8** Cojinete de recepción del portacuchillas en la carcasa.
- 9** Engrasar un poco el cojinete de recepción e instalar el portacuchillas.
- 10** Introducir completamente el portacuchillas y colocar la correa trapezoidal en los discos para las correas trapezoidales



Colocar la correa trapezoidal en la carcasa en el disco inferior para correas trapezoidales.

Montaje de los muelles antagonistas

- 11 12** • Apoyar el aparato sobre un lado.
• Colgar los muelles antagonistas (2x).

Montaje del doble neumático

- i** Llevar a cabo las siguientes indicaciones en ambas ruedas de propulsión.

- 13** Destornillar los tornillos
Tornillo de 6kt M8 x 45
Tuerca de 6kt M8 autocerradora
- 14** • Poner la prolongación del eje
• Volver a meter el tornillo y ajustarlo con la tuerca.
- 15** Empujar la rueda hacia la prolongación del eje.
- 16** Prestar atención a la posición correcta – el perfil de los neumáticos debe formar una **V** si se miran desde la dirección de la marcha.
- 17** Apretar la rueda
Disco Ø 10 x Ø 35 x 5
Tuerca de 6kt M10 autocerradora
- 18** Abrir la tapa protectora

Montaje de los mandos Bowden

a) Ajuste del acelerador en los mandos Bowden

- Colocar la palanca del acelerador de la derecha del manillar en la posición << START >>.
- 19** Empujar la palanca reguladora del carburador hasta el límite hacia la derecha (= posición de start).
- 20** • Colgar el extremo del alambre de los mandos Bowden a la perforación delantera de la palanca reguladora.
- Colocar la funda de los mandos Bowden en la horquilla.
 - Tirar ligeramente con la mano de la funda de los mandos Bowden hasta notar resistencia. En esta posición, bloquear la funda de los mandos Bowden.



No doblar los mandos Bowden durante el montaje.

b) Mecanismo de conducción de los mandos Bowden

 Este aparato tiene marcha adelante y marcha atrás.

1.) Marcha atrás de los mandos Bowden

21 Los mandos Bowden para la marcha atrás se encuentran a la derecha (visto en la dirección de la marcha) y sale de la carcasa por debajo del motor y lleva además para su fácil identificación la letra **R**.

22 Introducir el gancho doblado de este mando Bowden **R** en la perforación inferior de la palanca de mano de la derecha por la parte interior.

23 • Aflojar la tuerca delantera de la parte ajustable "a".
• Colgar la parte ajustable al mango y atornillar de nuevo la tuerca.

24 Meter los mandos Bowden en la parte interior del larguero de consola.

 Para el correcto ajuste de los mandos Bowden ver: "Ajuste de mandos Bowden" en el manual de instrucciones del aparato.

2.) Marcha adelante de los mandos Bowden

25 Los mandos Bowden para la marcha adelante se encuentran a la derecha en la carcasa en la dirección de la marcha.

26 • Introducir el gancho doblado del mando Bowden por fuera en la perforación inferior de la palanca de mano de la izquierda.
• Colocar la funda "a" de los mandos Bowden en el mango del manillar.

27 Efectuar los ajustes correspondientes de los mandos Bowden en la parte inferior de la carcasa.
Ver:

c) Cortador con mandos Bowden

Los mandos Bowden para el cortador están situados en la carcasa a la izquierda en el sentido de la marcha.

28 Girar hacia atrás lo máximo posible las dos tuercas de la parte ajustable superior de los mandos Bowden.

29 Meter los mandos Bowden por el larguero de consola.

30 Introducir los mandos Bowden por la boquilla de paso en el larguero de consola.

31 Introducir el gancho doblado en la perforación del mango y deslizar la parte ajustable hacia el mango.
En el mango no hay ninguna ranura de introducción.

32 • Insertar el gancho doblado en la palanca de mano roja.

• Regular la parte ajustable en la parte inferior de la carcasa aproximadamente a la mitad.



33 Atar el cable de los mandos Bowden a la parte interior del larguero de consola con agavillador de cables.

Cubierta protectora

34 Retirar tuercas y discos del portacuchillas.

35 Colocar la cubierta protectora y atornillar.



No fijar del todo la tuerca superior (llave 19 mm).

36 Colocar la caja protectora en la parte posterior de la carcasa y fijar con tornillo perforador Ø 4,8 x 16 (1x) y disco Ø 5 (1x).

Cortador

Para montar el cortacésped ESM llevar a cabo las siguientes instrucciones.

Por favor, observar también las instrucciones de seguridad y las indicaciones de mantenimiento del productor del cortador.



Colocar el listón protector en el cortador y usar guantes protectores

37 Piezas de montaje (incluidas en el programa de suministro del cortador):

- 1x Guía (de plástico)
- 1x Tope de arrastre
- 2x Tornillo Inbus M8 x 14
- 2x Disco Ø 8
- 2x Anillo elástico Ø 8
- 1x Listón para atornillar
- 4x Tornillo de 6kt M8 x 25

38 Atornillar la pieza guía al centro del cortador.

- Tornillo Inbus M8 x 14 - (2x)
- Anillo elástico Ø 8 - (2x)
- Disco Ø 8 - (2x)



Prestar atención a la dirección de la construcción – el trozo que sobresale debe señalar a la cuchilla del cortador.

Colocar el anillo elástico debajo de la cabeza del tornillo.

39 Poner el listón para atornillar sobre el cortador.

40 Colocar el cortador en el portacuchillas en posición de atornillar – colocar el tope de arrastre aproximadamente en el centro del portacuchillas (para ello girar la rueda de la correa trapezoidal).



Engrasar ligeramente el tope de arrastre antes del montaje.

41

- Levantar el cortador por el portacuchillas de manera que el tope de arrastre pueda ser introducido en la boquilla.
- Bajar el aparato y poner el tornillo de sujeción en el tope de arrastre.

42 43 Atornillar el cortador al portacuchillas.
Tornillo de 6kt M8 x 25 (4x)



Debe montarse el listón para atornillar entre el cortador y el portacuchillas.

44 Entre el extremo de la rosca del tornillo de sujeción “a” y el tope de arrastre “b” debe haber 1 Mm. de distancia. Ajustar el tornillo de sujeción de manera correspondiente.

• Montaje de los patines al cortador

Ver instrucciones de uso.

Montaggio

BM 5001-R



Rabboccare olio del motore e benzina solo dopo aver completato il montaggio!

Prima di iniziare il montaggio, estrarre il cappuccio per candele!



Il numero riportato davanti al testo, a sinistra (ad es. **3**), rimanda alle figure.

- 1 2** Allentare le viti e sollevare il supporto stegole; serrare nuovamente le viti.

Montaggio del supporto stegole sull'alloggiamento

- 1** Supporto stegole
- 4** Montare il manubrio sul supporto stegole.
Vite esagonale M8 x 25 - (2x)
Dado esagonale M8 autobloccante - (2x)
Guida tirante Bowden - (1x)
- 5** In base all'altezza dell'operatore è possibile fissare il manubrio nella posizione più alta o più bassa.
- 6** Avvitare il manubrio in corrispondenza della vite più in basso; serrare i dadi

Montaggio del disco portalame

- 7** Disco portalame
- 8** Boccola di attacco del disco portalame sull'alloggiamento.
- 9** Lubrificare leggermente la boccola di attacco e applicare il disco portalame.
- 10** Inserire completamente il disco portalame e introdurre la cinghia trapezoidale nelle pulegge a gole.
-  Inserire la cinghia trapezoidale nell'alloggiamento sulla puleggia a gole inferiore.

Montaggio delle molle di richiamo

- 11 12** • Posizionare l'attrezzo di lato.
• Agganciare le molle di richiamo (2x).

Montaggio di doppi pneumatici



Eseguire le operazioni descritte di seguito per entrambe le ruote motrici.

- 13** Estrarre la vite
Vite esagonale M8 x 45
Dado esagonale M8 autobloccante
- 14** • Inserire la prolunga dell'asse
• Inserire di nuovo la vite e serrare con il dado.
- 15** Spingere la ruota sulla prolunga dell'asse.
- 16** Assicurarsi che il posizionamento sia corretto: i profili dei pneumatici devono formare una **V** rispetto alla direzione di marcia.
- 17** Fissare la ruota
Rondella Ø 10 x Ø 35 x 5
Dado esagonale M10 autobloccante
- 18** Applicare il cappuccio protettivo

Montaggio tiranti Bowden

a) Tirante Bowden per regolazione gas

- Portare la leva del gas sulla stegola destra nella posizione << START >>.
- 19** Spostare la leva di regolazione sul carburatore completamente a destra (= posizione di avviamento).
- 20** • Agganciare l'estremità sciolta del filo del tirante Bowden al foro anteriore sulla leva di regolazione.
- Inserire l'incamicciatura del tirante Bowden nel morsetto.
 - Con le mani, tirare leggermente indietro l'incamicciatura del tirante Bowden, fino ad avvertire una certa resistenza. In questa posizione, bloccare l'incamicciatura del tirante Bowden.
-  Durante il montaggio, non piegare il tirante Bowden.

b) Tirante Bowden della trazione

i Questo attrezzo è dotato di marcia in avanti e retromarcia.

1.) Tirante Bowden per retromarcia

21 Il tirante Bowden per retromarcia è visibile a destra (rispetto alla direzione di marcia) dell'alloggiamento sotto il motore ed è identificabile tramite il contrassegno **R**.

22 Inserire il gancio curvo del tirante Bowden **R** nel foro inferiore sulla leva manuale destra, nel lato interno.

23 • Svitare il dado anteriore nell'elemento di regolazione "a".
• Agganciare l'elemento di regolazione al sostegno e serrare nuovamente il dado.

24 Posizionare il tirante Bowden nel lato interno del supporto stegole.

i Per la corretta regolazione del tirante Bowden, consultare: "Regolazione tiranti Bowden" nelle istruzioni di utilizzo dell'attrezzo.

2.) Tirante Bowden per marcia in avanti

25 Il tirante Bowden per la marcia in avanti è visibile sull'alloggiamento a destra, rispetto alla direzione di marcia.

26 • Inserire il gancio curvo del tirante Bowden nel foro inferiore sulla leva manuale sinistra, nel lato esterno.
• Inserire il rivestimento del tirante Bowden "a" nel sostegno del manubrio.

27 Posizionare correttamente il tirante Bowden sotto l'alloggiamento.
Consultare: "Regolazione tiranti Bowden" nelle istruzioni di utilizzo dell'attrezzo.

c) Tirante Bowden per barra falciante

Il tirante Bowden per la barra falciante è visibile sull'alloggiamento a sinistra rispetto alla direzione di marcia.

20 Ruotare completamente in senso anti-orario entrambi i dadi nell'elemento di regolazione superiore del tirante Bowden.

29 Infilare il tirante Bowden nel supporto stegole.

30 Infilare il tirante Bowden nella guida nel supporto stegole.

31 Infilare il gancio curvo attraverso il foro del sostegno e avvicinare l'elemento di regolazione al sostegno.
Il sostegno non è dotato di alcuna fessura di inserimento!

32 • Infilare il gancio curvo nella leva manuale rossa.

• Portare l'elemento di regolazione sotto l'alloggiamento, in posizione all'incirca centrale.

i Per la corretta regolazione del tirante Bowden, consultare: "Regolazione tiranti Bowden" nelle istruzioni di utilizzo dell'attrezzo.

33 Unire i cavi del tirante Bowden nella parte interna del supporto stegole con il fermacavo.

Copertura di protezione

34 Rimuovere vite, rondella e dado sul disco portalame.

35 Posizionare la copertura di protezione e avvitarla.



Non serrare completamente il dado superiore (chiave 19 mm).

36 Inserire la copertura di protezione sul retro dell'alloggiamento e fissarla con la vite esagonale autofilettante 4,8 x 16 (1x) e con la rondella Ø 5 (1x).

Barra falciante

Per il montaggio della barra falciante ESM, eseguire le operazioni descritte di seguito.

Si prega inoltre di rispettare le avvertenze di sicurezza e le istruzioni di manutenzione del produttore della barra falciante.



Applicare la barra di protezione sulla barra falciante e indossare guanti protettivi!

37 Componenti di montaggio (compresi nella dotazione della barra falciante):

- 1x Guida (di plastica)
- 1x Nottolino di trascinamento
- 2x Viti Allen M8 x 14
- 2x Rondelle Ø 8
- 2x Rosette elastiche Ø 8
- 1x Listello
- 4x Viti esagonali M8 x 25

38 Avvitare il manubrio al centro della lama falciante.

- Vite Allen M8 x 14 - (2x)
- Rosetta elastica Ø 8 - (2x)
- Rondella Ø 8 - (2x)



Prestare attenzione alla direzione di installazione: la sporgenza è rivolta verso le lame.

Posizionare la rosetta elastica sotto la testa della vite!

39 Collocare il listello sopra alla barra falciante.

40 Portare la barra falciante sul disco portalame in posizione di avvistamento; posizionare il nottolino di trascinamento al centro del disco portalame (a tale scopo, ruotare la cinghia trapezoidale).



Prima dell'installazione, lubrificare leggermente il nottolino di trascinamento.

- 41**
- Sollevare la barra falciante sul disco portalame, in modo che il nottolino di trascinamento possa essere inserito nella guida.
 - Riabbassare l'attrezzo e inserire la vite senza testa nel nottolino di trascinamento.

- 42 43** Avvitare la barra falciante con il disco portalame.
Vite esagonale M8 x 25 (4x)



Il listello deve essere montato tra la barra falciante e il disco portalame!

- 44** Tra l'inizio delle filettatura della vite senza testa "a" e il nottolino di trascinamento "b" deve esserci una distanza di ca. 1 mm. Regolare la vite senza testa di conseguenza.

- **Montaggio degli slittini regolatori di profondità sulla barra falciante**
Vedere istruzioni per l'uso.

* * * * *

Összeszerelés

BM 5001-R



A motorolajat és a benzint csak az összeszerelés befejezése után töltsé be!

Az összeszerelés megkezdése előtt húzza le a gyújtógyertya pipáját!



A szöveg baloldalán található szám (pl. **3**) az ábrákra utal.

- 1 2** Oldja meg a csavarokat, és fordítsa felfelé a tartókonzolt – ismét húzza meg a csavarokat.

Vezetőmarkolat felszerelése a tartókonzolra

- 3** Vezetőmarkolat
- 4** Szerelje a vezetőmarkolatot a tartókonzolra.
Hatlapfejű csavar M8 x 25 - (2x)
Hatlapfejű anya M8 önbiztosító - (2x)
Bowden-huzal vezető - (1x)
- 5** A vezetőmarkolatot testmagasságtól függően csavarozhatja a felső vagy az alsó magassági állásba.
- 6** Az alsó csavarral rögzítse oda a bowden-huzal vezetőt - szorítsa meg az anyát.

Késtartó felszerelése

- 7** Késtartó
- 8** A késtartó felfogótokja a házon.
- 9** A felfogótokot enyhén zsírozza be, és helyezze be a késtartót.
- 10** Tolja be teljesen a késtartót, és helyezze az ékszíjat a szíjtárcsára.



Az ékszíjat tegye a házban alul található szíjtárcsára.

A visszahúzó rugók felszerelése

- 11 12** • Fektesse oldalra a készüléket.
• Akassza be a visszahúzó rugókat (2x).

A kettős abroncs felszerelése



az alábbi lépéseket mindkét hajtókeréken végezze el.

- 13** Oldja le a csavarokat
Hatlapfejű csavar M8 x 45
Hatlapfejű anya M8 önbiztosító
- 14** • Húzza fel a tengelyhosszabbítót
• Ismét dugja át a csavart, és húzza szorosra az anyával.
- 15** Tolja rá a kereket a tengelyhosszabbítóra.
- 16** Ügyeljen a megfelelő pozícióra – menetirányból nézve az abroncsszelvények **V** alakot képeznek.
- 17** Csavarozza oda a kereket
Alátét Ø 10 x Ø 35 x 5
Hatlapfejű anya M10 önbiztosító
- 18** Nyomja rá a védősapkát.

Bowden-huzalok felszerelése

a) Gázbeállítás bowden-huzallal

- Állítsa a jobb vezetőmarkolon található gázkart << START >> pozícióba.
- 19** Tolja a porlasztón található szabályozókart teljesen jobbra (= startpozícióba).
- 20** • Akassza be a bowden-huzal behajtott végét a szabályozókar elülső furatába.
• Helyezze be a bowden-huzal burkolatát a kapocsba.
• Enyhén húzza visszafelé kézzel a bowden-huzal burkolatát, amíg ellenállást nem érez.

Ebben a pozícióban csíptesse be a bowden-huzal burkolatát.



Az összeszerelés során ne törje meg a bowden-huzalt.

b) Bowden-huzalok a hajtóműnél

i Ez a készülék előre- és hátramenettel rendelkezik.

1.) Hátrameneti bowden-huzal

21 A hátrameneti bowden-huzal (a menetirány szerinti) jobb oldalon jön ki a házból a motor alatt, és az **R** jelet viseli.

22 Az **R** bowden-huzal hajlított kampóját akassza belülre a jobb szabályozókar alsó furatába.

23

- Csavarozza le az „a” beállító elülső anyáját.
- Akassza be a beállítót a tartóba, és csavarozza vissza az anyát.

24 Helyezze a bowden-huzalt a tartókonzol belsejébe.

i A bowden-huzal helyes beállítása: Lásd: „Bowden-huzalok utánigazítása” a készülék kezelési utasításában.

2.) Előremeneti bowden-huzal

25 Az előremeneti bowden-kábel a házon menetirány szerint jobb oldalon található.

26

- A bowden-huzal hajlított kampóját akassza kívülre a baloldali szabályozókar alsó furatába.
- Helyezze a bowden-huzal „a” tokját a vezetőmarkolat tartójába.

27 A bowden-huzal megfelelő beállítását alul, a házon végezze el.
Lásd: „Bowden-huzalok utánigazítása” a készülék kezelési utasításában.

c) Bowden-huzal a nyírógerendánál

A nyírógerenda bowden-huzala a házon menetirány szerint bal oldalon található.

28 A bowden-huzal felső beállítójának mindkét anyáját teljesen csavarja vissza.

29 Húzza át a bowden-huzalt a tartókonzolon.

30 Húzza át a bowden-huzalt a tartókonzol vezetőjén.

31 A hajlított kampót dugja át a tartó furatán, és a beállítót tolja előre a tartóba.
A tartón nincs berakónyílás!

32

- Dugja be a hajlított kampót a piros szabályozókarba.
- Állítsa nagyjából középre a beállítót a ház alsó részén.

i A bowden-huzal helyes beállítása: Lásd: „Bowden-huzalok utánigazítása” a készülék kezelési utasításában.

33 A bowden-huzalokat kábelösszekötővel rögzítse egymáshoz a tartókonzol belsejében.

Védőborítás

34 Vegye le a késtartóról az anyákat és az alátéteket.

35 Helyezze fel, és csavarral rögzítse a védőborítást.



A felső anyát (19 mm) ne húzza meg teljesen.

36 Helyezze fel a védősapkákat a ház hátoldalára, és rögzítse hatlapfejű csavarral Ø 4,8 x 16 (1x) és alátéttel Ø 5 (1x).

Nyírógerenda

Az ESM nyírógerenda felszereléséhez az alábbi lépéseket végezze el.

Kérjük, vegye figyelembe a nyírógerenda gyártójának biztonsági utasításait és figyelmeztetéseit is.



Helyezze fel a védőszegélyt a nyírógerendára, és viseljen védőkesztyűt!

37 Szerelési tartozékok (ezeket a nyírógerenda egységcsomagja tartalmazza):

- 1x Vezető (műanyag)
- 1x Továbbító
- 2x Inbusz-csavar M8 x 14
- 2x Alátét Ø 8
- 2x Rugós gyűrű Ø 8
- 1x Felcsavarozható szegély
- 4x Hatlapfejű csavar M8 x 25

38 Csavarozza fel a vezetőrészt a nyírógerenda közepére.

- Inbusz-csavar M8 x 14 - (2x)
- Rugós gyűrű Ø 8 - (2x)
- Alátét Ø 8 - (2x)



Ügyeljen a felszerelés irányára – az első bűtyök a késpengék felé mutat.

Helyezze a rugós gyűrűt a csavarfej alá!

39 Helyezze fel a felcsavarozható szegélyt a nyírógerendára.

40 Hozza a késtartón levő nyírógerendát csavarozási pozícióba – a késtartón levő továbbítót állítsa középre (ehhez forgassa az ékszíjtárcsát).



Beépítés előtt enyhén zsírozza be a továbbítót.

- 41**
- Emelje fel a késtartón levő nyírógerendát, hogy a továbbítót be tudja helyezni a vezetőbe.
 - Ismét engedje le a készüléket, és helyezze be a menetes csapot a továbbítóba.

42 43 Csavarozza egymáshoz a nyírógerendát és a késtartót.

Hatlapfejű csavar M8 x 25 (4x)



A felcsavarozható szegélyt a nyírógerenda és a késtartó közé kell felszerelni!

44 Az „a” menetes csap menetének kezdete és a „b” továbbító közt kb.1 mm-es távolságnak kell lenni. Ennek megfelelően állítsa be a menetes csapot.

• Csúszótalp felszerelése a nyírógerendára

Lásd a kezelési utasítást.

Montaż

BM 5001-R



Olej silnikowy i benzynę należy wlać dopiero po zakończonym montażu urządzenia!

Przed rozpoczęciem montażu należy zdjąć nakrywkę świecy żarowej!



Liczba po lewej stronie tekstu (np. **3**) odnosi się do rysunków.

- 1 2** Poluzować śruby i wychylić panel ku górze – ponownie dokręcić śruby.

Montaż panelu na obudowie

- 3** Panel

- 4** Montaż panelu na obudowie.

Śruba 6 kt M8 x 25 - (2x)
Nakrętka 6 kt M8 samozabezpieczająca – (2x)
Prowadnica linki - (1x)

- 5** Stosownie do wzrostu osoby obsługującej urządzenie drążek prowadzący należy dokręcić w dolnej lub górnej pozycji.

- 6** Nakręcić na dolną śrubę prowadnicę linki – mocno dokręcić nakrętkę.

Montaż wspornika noża

- 7** Wspornik noża

- 8** Gniazdo montażowe wspornika noża na obudowie.

- 9** Lekko nasmarować gniazdo i umieścić w nim wspornik noża.

- 10** Wsunąć wspornik całkowicie i założyć pasek klinowy na tarczy.



Umieścić pasek klinowy na dolnej tarczy w obudowie.

Montaż sprężyn powrotnych

- 11 12** • Ułożyć urządzenie na boku.
• Zawiesić sprężyny powrotne (2x)

Montaż podwójnego ogumienia



poniższe kroki należy zastosować do obu kół.

- 13** Wykręcić śrubę
Śruba 6 kt M8 x 45
Nakrętka 6 kt M8 samozabezpieczająca
- 14** • Nałożyć przedłużkę osi
• Ponownie przełożyć śrubę i dokręcić nakrętkę.
- 15** Nałożyć koło na przedłużkę.
- 16** Należy zwrócić uwagę na odpowiedni kierunek. Profile opon, patrząc w stronę jazdy, powinny tworzyć .
- 17** Dokręcić koło
Podkładka Ø 10 x Ø 35 x 5
Nakrętka 6 kt M10 samozabezpieczająca
- 18** Wcisnąć kołpak

Montaż link

a) Linka regulacji gazu

- Regulator gazu na prawym drążku ustawić w pozycji << START >>.
- 19** Dźwignię regulacyjną na gaźniku przesunąć maksymalnie na prawo (=pozycja startowa).
- 20** • Odwinięty koniec linki zawiesić na regulatorze.
• Umieścić osłonę linki w zacisku.
• Delikatnie odciągnąć ręcznie osłonę, aż do wystąpienia oporu.
Zamocować osłonę w tej pozycji.
-  Nie tępać podczas montażu.

b) Linka napędowa

 Urządzenie wyposażone jest w bieg przedni i wsteczny.

1.) Linka biegu wstecznego

21 Linka biegu wstecznego wyłania się z obudowy po prawej stronie (patrzac w kierunku jazdy), poniżej silnika, i dodatkowo posiada oznaczenie **R**.

22 Zagięty hak tej linki. **R** należy umieścić w dolnym otworze na prawym uchwycie, po stronie wewnętrznej.

- 23**
- Odkręcić przednią nakrętkę na elemencie regulacyjnym „a”.
 - Zawiesić element regulacyjny na uchwycie i ponownie nakręcić nakrętkę.

24 Zamocować linkę po wewnętrznej stronie panelu.

 Odpowiednia regulacja linki: por. poniżej: „Regulacja wtórna linki” w instrukcji obsługi urządzenia.

2.) Linka biegu przedniego

25 Linka biegu przedniego znajduje się po prawej stronie obudowy patrząc w kierunku jazdy.

- 26**
- Zagięty hak linki umieścić w dolnym otworze regulatora na lewym uchwycie po stronie zewnętrznej.
 - Pancierz linki „a” należy umieścić w uchwycie przewodnicy.

27 Należy dokonać odpowiedniej regulacji linki u dołu obudowy.
por. poniżej: „Regulacja wtórna linki” w instrukcji obsługi urządzenia.

c) Linka trawersu tnącego

Linka trawersu tnącego należy umieścić na obudowie po lewej stronie obudowy, patrząc w kierunku jazdy.

28 Obie nakrętki na górnym elemencie regulacyjnym linki dokręcić do oporu.

29 Przcisnąć linkę przez panel.

30 Przcisnąć linkę przez prowadnicę panelu.

31 Zagięty hak przcisnąć przez otwór w uchwycie i przesunąć element regulacyjny w stronę uchwytu.
Na uchwycie nie ma specjalnej szczeliny!

32

- Zagięty hak umieścić w czerwonym uchwycie.

- Element regulacyjny umieścić na obudowie, mniej więcej w środku.

 Odpowiednia regulacja linki: por. poniżej: „Regulacja wtórna linki” w instrukcji obsługi urządzenia.

33 Związać linkę po wewnętrznej stronie panelu za pomocą spinek do kabli.

Pokrywa ochronna

34 Zdjąć śrubę, podkładki i nakrętki ze wspornika noża.

35 Nałożyć i dokręcić pokrywę.



Górnej nakrętki (19 mm) nie należy dokręcać całkowicie.

36 Nałożyć pokrywę ochronną na tylną stronę urządzenia i zabezpieczyć za pomocą śruby 6 kt Ø 4,8 x 16 (1x) oraz podkładki Ø 5 (1x).

Trawers tnący

W celu montażu trawersu ESM należy powziąć poniższe kroki.

Należy również stosować się do wskazówek dot. bezpieczeństwa i instrukcji konserwacji producenta trawersu.



Należy nałożyć listwę ochronną trawersu tnącego i stosować rękawice ochronne!

37 Elementy montażowe (objęte dostawą)

- 1x Prowadnica (tworzywo sztuczne)
- 1x Zabierak
- 2x Śruba inbusowa M8 x 14
- 2x Podkładka \varnothing 8
- 2x Podkładka sprężynowa \varnothing 8
- 1x Listwa dokręceniowa
- 4x Śruba 6 kt M8 x 25

38 Nakręcić prowadnicę w połowie trawersu.

- Śruba inbusowa M8 x 14 - (2x)
- Podkładka sprężynowa \varnothing 8 - (2x)
- Podkładka \varnothing 8 - (2x)



Należy zwrócić uwagę na kierunek – wystający element musi być zwrócony w stronę ostrzy noży.

Umieścić podkładkę sprężynową pod główką śruby!

39 Nałożyć listwę na trawers tnący.

40 Umieścić trawers na wsporniku w pozycji gotowej do przykręcenia - ustawić zabierak w pozycji środkowej względem wspornika (w tym celu obracać tarczę paska klinowego).



Przed montażem lekko nasmarować zabierak.

- 41 • Podnieść trawers na wsporniku tak, żeby zabierak mógł być umieszczony w prowadnicy.
- Urządzenie ponownie opuścić i umieścić gwintowany trzpień w stosownym miejscu zabieraka.

- 42 43 Skręcić trawers ze wspornikiem.
Śruba 6 kt M8 x 25 (4x)



Listwa musi zostać zamontowana pomiędzy trawersem a wspornikiem noża!

- 44 Pomiędzy początkiem gwintu trzpienia „a” a zabieraka „b” musi być zachowany odstęp ok. 1 mm. Należy w tym celu odpowiednio ustawić trzpień.

- **Montaż płozy na trawersie tnącym**
por. instrukcja obsługi.

Montáž

BM 5001-R



Motorový olej a benzín nalijte do nádrží až po úplném ukončení montáže!

Před zahájením montáže odpojte nástrčky zapalovacích svíček!



Číslo uvedeně nalevo od textu (např. **3**) odkazuje k příslušnému vyobrazení.

- 1 2** Uvolněte šrouby a konzolu madel vykleňte směrem vzhůru – šrouby potom opět utáhněte.

Montáž vodicích madel na konzolu

- 3** Vodicí madla
- 4** Vodicí madla namontujte na konzolu.
Šroub s šestihř. hl. M8 x 25 (2x)
Šestihř. matice M8, samojistí (2x)
Vedení bovdenového lanka (1x)
- 5** V závislosti na velikosti postavy obsluhy je možné vodicí madla přišroubovat buďto v horní, nebo v dolní výškové poloze.
- 6** Spodním šroubem připevněte zároveň vedení bovdenového lanka – matice pevně utáhněte.

Montáž držáku žacího nože

- 7** Držák žacího nože
- 8** Úložné pouzdro držáku žacího nože na tělese sekačky.
- 9** Úložné pouzdro před vložením držáku nože mírně namažte.
- 10** Držák lišty úplně zasuňte, klínový řemen vložte do řemenic.



V tělese sekačky nasadte klínový řemen na spodní řemenici.

Montáž vratných pružin

- 11 12** • Položte sekačku na bok.
• Zavěste vratné pružiny (2x).

Montáž dvojitych pneumatik



Následující pracovní operace proveďte na obou hnacích kolech.

- 13** Vyšroubujte šroub
Šroub se šestihř. hlavou M8 x 45
Šestihřanná matice M8, samojistí
- 14** • Nasadte prodloužení nápravy
• Šroub vložte na původní místo a s maticí jej utáhněte.
- 15** Na prodlouženou nápravu nasadte kolo
- 16** Dbejte při tom na správnou polohu – profily pneumatik musejí při pohledu ve směru jízdy tvořit písmeno **V**.
- 17** Kolo přišroubujte
Podložka Ø 10 x Ø 35 x 5
Šestihř. matice M10, samojistí
- 18** Natlačte ochranné krytky

Montáž bovdenových lanek

a) Bovdenové lanko ovládání plynu

- Plynovou páčku na pravém madle nastavte do polohy <<START>>.
- 19** Regulační páčku na karburátoru posuňte úplně dopřava (= spouštěcí poloha).
- 20** • Zahnutý konec bovdenového lanka zavěste do předního otvoru regulační páčky.
• Lanovod bovdenů vložte do svorky.
• Lanovod rukou mírně stáhněte nazpět, až ucítíte odpor. V této poloze lanovod bovdenů utáhněte.
-  Během celé montáže dávejte pozor, aby se bovdenové lanko nezlomilo.

b) Bovdenová lanka pohonu pojezdu

i Tato sekačka je vybavena jednou rychlostí pro směr dopředu a jednou zpátečkou.

1.) Bovdenové lanko zpátečky

21 Vývod bovdenového lanka pro zpáteční rychlost se nachází vpravo (při pohledu ve směru jízdy) na tělese sekačky pod úrovní motoru a je navíc označen písmenem **R**.

22 Zahnutý konec (háček) tohoto bovdenu **R** zastrčte do spodního otvoru pravé ruční páčky, a to z vnitřní strany.

- 23**
- Odšroubujte přední matici přestavovacího prvku „a“.
 - Přestavovací prvek zavěste do držáku a matici našroubujte na původní místo.

24 Bovdenové lanko vložte do vnitřku konzoly vodicích madel.

i Správné nastavení bovdenového lanka viz kap. „Nastavení bovdenových lanek“ návodu k obsluze sekačky.

2.) Bovdenové lanko pro jízdu dopředu

25 Bovdenové lanko pro jízdu dopředu se nachází vpravo (při pohledu ve směru jízdy) na tělese sekačky.

- 26**
- Zahnutý konec (háček) tohoto bovdenu zastrčte do spodního otvoru levé ruční páčky, a to z vnější strany.
 - Bovdenové pouzdro „a“ nasadte na držák na vodicím madle.

27 Provedte správné nastavení bovdenového lanka v dolní části tělesa sekačky. K tomu viz: „Nastavení bovdenových lanek“ v návodu k obsluze sekačky.

c) Bovdenové lanko žací lišty

Bovdenové lanko žací lišty je umístěno na tělese sekačky vlevo (při pohledu ve směru jízdy).

28 Obě matice horního přestavovacího prvku bovdenového lanka úplně vyšroubujte.

29 Bovdenové lanko prostrčte konzolou madel.

30 Bovdenové lanko pak prostrčte vedením upevněným na konzole madla.

31 Zahnutý konec lanka (háček) provlékněte otvorem držáku a přestavovací prvek přisuňte k držáku. Držák nemá vkládací drážku!

- 32**
- Zahnutý konec lanka zastrčte do červené ruční páčky.
 - Přestavovací prvek v dolní části tělesa sekačky nastavte cca na střed.

i Popis správného nastavení bovdenového lanka naleznete v kap. „Nastavení bovdenových lanek“ návodu k obsluze sekačky.

33 Na vnitřní straně konzoly vodicích madel svažte všechny lankovody kabelovou sponkou dohromady.

Ochranný kryt

34 Odstraňte matice a podložky z držáku žacího nože.

35 Nasadte ochranný kryt a přišroubujte jej.

 Horní matici (velikost 19 mm) neutahujte docela.

36 Na zadní straně tělesa sekačky nasadte ochrannou krytku a zajistěte ji samořezným šroubem s šestihrannou hlavou Ø 4,8 x 16 (1x) a podložkou Ø 5 (1x).

Žací lišta

Montáž žací lišty ESM vyžaduje provedení následujících pracovních operací.

Věnujte při tom pozornost i bezpečnostním pokynům a návodu k údržbě výrobce žací lišty.



Před manipulací nasaďte na žací lištu ochrannou lištu a při práci používejte ochranné rukavice!

37 Montážní díly (jsou součástí dodacího programu lištové sekačky):

- 1x Vodítko (umělá hmota)
- 1x Unášeč
- 2x Inbusový šroub M8 x 14
- 2x Podložka Ø 8
- 2x Pérová podložka Ø 8
- 1x Plocháč k připevnění
- 4x Šroub s šestihrannou hlavou M8 x 25

38 Na střed žací lišty přišroubujte vodítko.

- Inbusový šroub M8 x 14 - (2x)
- Pérová podložka Ø 8 - (2x)
- Podložka Ø 8 - (2x)



Dbejte na správný směr montáže – výčnělek vodítka musí ukazovat směrem k žacím břitům.

Pérovou podložku vložte pod hlavu šroubu!

39 Plocháč k přišroubování položte na žací lištu.

40 Žací lištu přiložte k držáku nože v poloze, v níž bude přišroubována – unášeč držáku nože nastavte do střední polohy (otáčením klínové femence).



Unášeč před montáží mírně namažte.

- 41** • Sekačku nadzdvihněte u držáku nože tak, aby unášeč bylo možno vložit do jeho vedení.
- Sekačku opět spusťte a do unášeče vložte závitový kolík (stavěcí šroub).

42 43 Žací lištu a držák nože k sobě vzájemně přišroubujte.

Šroub s šestihr. hlavou M8 x 25 (4x)



Plocháč musí být přišroubován mezi žací lištou a držákem nože!

44 Mezi začátkem závitů stavěcího šroubu „a“ a unášečem „b“ musí být vzdálenost přibližně 1 mm. Stavěcí šroub proto odpovídajícím způsobem nastavte.

• K montáži ližin žací lišty:

Viz návod k obsluze.

* * * * *

Montáž

BM 5001-R



Motorový olej a benzín nalejte do nádrží až po úplnom ukončení montáže!

Pred zahájením montáže odpojte nástrčky zapaľovacích sviečok!



Číslo uvedené naľavo od textu (napr. **3**) odkazuje k príslušnému vyobrazeniu.

- 1 2** Uvolnite skrutky a konzolu madiel vykloňte smerom nahor – skrutky potom opäť utiahnite.

Montáž vodiacich madiel na konzolu

- 3** Vodiace madlá
- 4** Priskrutkujte vodiace madlá ku konzole.
Skrutka so šesťhr. hlavou M8 x 25 (2x)
Šesťhr. matica M8, samoistiaca (2x)
Vedenie bovdenú (1x)
- 5** V závislosti na veľkosti postavy obsluhy je možné vodiace madlá priskrutkovať alebo v hornej, alebo v dolnej výškovej polohe.
- 6** Spodnou skrutkou pripevnite zároveň vedenie bovdenového lanka – matice pevne utiahnite.

Montáž držiaku žacieho noža

- 7** Držiak žacieho noža
- 8** Úložné puzdro držiaku žacieho noža na telese kosačky.
- 9** Úložné puzdro pred vložením držiaku noža mierne namažte.
- 10** Držiak lišty úplne zasuňte, klinový remeň vložte do remeníc.



V telese kosačky nasadte klinový remeň na spodnú remenicu.

Montáž vratných pružín

- 11 12** • Položte kosačku na bok.
• Zaveste vratné pružiny (2x).

Montáž dvojitych pneumatík



Nasledujúce pracovné operácie vykonajte na oboch hnačích kolesách.

- 13** Vyskrutkujte skrutku
Skrutka so šesťhr. hl. M8 x 45
Šesťhranná matica M8, samoistiaca
- 14** • Nasadte predĺženie nápravy
• Skrutku vložte na pôvodné miesto a spolu s maticou ju utiahnite.
- 15** Na predĺženú nápravu nasadte koleso.
- 16** Dbajte pri tom na jeho správnu polohu – profily pneumatík musia pri pohľade v smere jazdy tvoriť písmeno **V**.
- 17** Priskrutkujte koleso.
Podložka Ø 10 x Ø 35 x 5
Šesťhr. matica M10, samoistiaca
- 18** Natlačte ochranné kryty

Montáž bovdenov

a) Bovden ovládania plynu

- Plynovú páčku na pravom madle nastavte do polohy <<START>>.
- 19** Regulačnú páčku na karburátore posuňte úplne doprava (= spúšťacia poloha).
- 20** • Zahnutý koniec bovdenú (háčik) zaveste do predného otvoru regulačnej páčky.
• Lanovod bovdenú vložte do zvierky.
• Lanovod rukou mierne stiahnite naspäť, až ucítite odpor. V tejto polohe lanovod bovdenú utiahnite.
-  Počas celej montáže dávajte pozor, aby sa bovden nezlomil.

b) Bovdeny pohonu pojazdu

i Táto kosačka je vybavená jednou rýchlosťou pre smer vpred a jednou spätočkou.

1.) Bovden spätočky

21 Vývod bovdeny pre spätný chod sa nachádza vpravo (pri pohľade v smere jazdy) na telesa kosačky pod motorom a je okrem toho označený písmenom **R**.

22 Zahnutý koniec (háčik) tohoto bovdeny **R** zastrčte z vnútornej strany do spodného otvoru pravej ručnej páčky.

- 23**
- Odskrutkujte prednú maticu nastavovacieho prvku „a“.
 - Prestavovací prvok zaveste do držiaku a maticu naskrutkujte na pôvodné miesto.

24 Bovden vložte do vnútra konzoly vodiacich madiel.

i Správne nastavenie bovdeny vid' kap. „Nastavenie bovdenov“ návodu na obsluhu kosačky.

2.) Bovden pre jazdu vpred

25 Bovden pre jazdu vpred sa nachádza vpravo (pri pohľade v smere jazdy) na telesa kosačky.

26

- Zahnutý koniec (háčik) tohoto bovdeny zastrčte z vonkajšej strany do spodného otvoru ľavej ručnej páčky.

- Bovdenové puzdro „a“ nasadte na držiak na vodiacom madle.

27 Vykonajte správne nastavenie bovdeny v dolnej časti telesa kosačky. K tomu vid' kap. „Nastavenie bovdenov“ návodu na obsluhu sekačky.

c) Bovden žacej lišty

Bovden žacej lišty je umiestnený na telesa kosačky vľavo (pri pohľade v smere jazdy).

28 Obidve matice horného nastavovacieho prvku bovdeny úplne vyskrutkujte.

29 Bovden prestrčte konzolou madiel.

30 Bovden potom prestrčte vedením upevneným na konzole madiel.

31 Zahnutý koniec lanka (háčik) prevlieknite otvorom držiaku a nastavovací prvok prisuňte až k držiaku. Držiak nemá vkladaciu drážku!

- 32**
- Zahnutý koniec lanka zastrčte do červenej ručnej páčky.
 - Prestavovací prvok v dolnej časti telesa kosačky nastavte približne na stred.

i Popis správneho nastavenia bovdeny nájdete v kap. „Nastavenie bovdenov“ návodu na obsluhu kosa ky.

33 Na vnútornej strane konzoly vodiacich madiel zviažte všetky lankovody káblovou sponkou.

Ochranný kryt

34 Odstráňte matice a podložky z držiaku žacieho noža.

35 Nasadte ochranný kryt a priskrutkujte ho.



Hornú maticu (veľkosť 19 mm) celkom neuťahujte.

36 Na zadnej strane telesa kosačky nasadte ochranný kryt a zaistíte ho samoreznou skrutkou so šesťhrannou hlavou Ø 4,8 x 16 (1x) a podložkou Ø 5 (1x).

Žacia lišta

Montáž žacej lišty ESM si vyžaduje nasledujúce pracovné operácie.

Venujte pri tom pozornosť aj bezpečnostným pokynom a návodu na údržbu výrobcu žacej lišty.



Pred manipuláciou nasa te na žaciu lištu ochrannú lištu a po as práce používajte ochranné rukavice!

37 Montážne diely (sú súčasťou dodacieho programu lištovej kosačky):

- 1x Vedenie (umelá hmota)
- 1x Unášač
- 2x Inbusová skrutka M8 x 14
- 2x Podložka Ø 8
- 2x Pružná podložka Ø 8
- 1x Ploché železo na pripevnenie
- 4x Skrutka so šesťhrannou hlavou M8 x 25

38 Na stred žacej lišty priskrutkujte vedenie.

- Inbusová skrutka M8 x 14 - (2x)
- Pružná podložka Ø 8 - (2x)
- Podložka Ø 8 - (2x)



Dbajte na správny smer montáže – výstupok vedenia musí ukazovať smerom k žacím nožom.

Pružnú podložku vložte pod hlavu skrutky!

39 Ploché železo položte na žaciu lištu.

40 Žaciu lištu priložte k držiaku noža do polohy, v ktorej bude pripevnená; unášač na držiaku nastavte do strednej polohy (otáčaním klinovej remenice).



Unášač pred montážou mierne namažte.

- 41**
- Kosačku nadzdvihnite u držiaku noža tak, aby unášač bolo možné vložiť do jeho vedenia.
 - Kosačku opäť spustite a do unášača vložte nastavovaciu skrutku so zárezom.

42 43 Žaciu lištu a držiak noža k sebe vzájomne priskrutkujte.

Skrutka so šesťhr. hlavou M8 x 25 (4x)



Ploché železo musí byť priskrutkované medzi žacou lištou a držiakom noža!

44 Medzi začiatkom závitú nastavovacej skrutky „a“ a unášačom „b“ musí byť vzdialenosť približne 1 mm. Nastavovaciu skrutku preto odpovedajúcim spôsobom nastavte.

- **K montáži klzákov žacej lišty:**
Vid' návod na obsluhu.

Montaža

BM 5001-R



Motorno olje in bencin nalijte šele po zaključeni montaži!
Pred začetkom montaže izvalcite vtič vžigalne svečke!



Na levi strani natisnjene številke (npr. **3**) opozarjajo na slike.

- 1 2** Popustite vijake in obrnite konzolo preko nika navzgor – Vijake nato ponovno pritegnite.

Montaža vodilnega prečnika na konzolo prečnika

- 3** Vodilni prečnik
- 4** Vodilni prečnik montirajte na konzolo prečnika.
Vijak s 6-robo glavo M8 x 25 - (2x)
Šestroba matica M8 samozaporna - (2x)
Bovdenski žicovod - (1x)
- 5** Glede na telesno višino uporabnika lahko vodilni prečnik privijete v spodnjo ali zgornjo lego.
- 6** Na spodnjem vijaku privijete vodilo bovdenškega žicovoda – pritegnite matice.

Montaža nosilca nožev

- 7** Nosilec nožev
- 8** Pritrdilna puša za pritrditev nosilca nožev na ohišje.
- 9** Nekoliko namažite pritrdilno pušo in vstavite nosilec nožev.
- 10** Nosilec nožev potisnite noter, kolikor je mogoče in položite klinasti jermen na jermenici klinastega jermena.
-  V ohišju klinastega jermena položite na spodnjo jermenico klinastega jermena.

Montaža povratnih vzmeti

- 11 12** • Napravo postavite na stran.
• Namestite povratni vzmeti (2x).

Montaža dvojnih koles



Naslednje delovne korake opravite na obeh pogonskih kolesih.

- 13** Popolnoma odvijte vijak
Vijak s šestrobo glavo M8 x 45
Šestroba matica M8 samozaporna
- 14** • Natakните osni podaljšek
• Ponovno vstavite vijak in ga pritegnite z matico.
- 15** Kolo potisnite na osni podaljšek.
- 16** Pozorni bodite na pravilno lego – profili gum morajo, gledano v smeri vožnje, oblikovati črko .
- 17** Trdno privijte kolo
Podložka Ø 10 x Ø 35 x 5
Šestroba matica M10 samozaporna
- 18** Natisnite zaščitni pokrov

Montaža bovdenških žicovodov

a) Bovdenski žicovod za nastavev plina

- Vzvod za plin na desnem vodilnem prečniku postavite v lego << START >>.
- 19** Regulacijski vzvod na uplinjaču potisnite skrajno desno (= začetna lega).
- 20** • Upognjeni konec žice bovdenškega žicovoda obesite v prednjo izvrtino na regulacijskem vzvodu.
- Pušo bovdenškega žicovoda vstavite v spojko.
 - Pušo bovdenškega žicovoda potisnite z roko nekoliko nazaj za toliko, da občutite upor.
- V tej legi trdno vprite pušo bovdenškega žicovoda.
-  Bovdenskega žicovoda med montažo ne prepigibajte.

b) Bovdenski žicovod voznega pogona

i Ta naprava je opremljena s prestavo za vožnjo naprej in vzvratno vožnjo.

1.) Bovdenski žicovod za vzvratno prestavo

21 Bovdenski žicovod za vzvratno prestavo boste opazili na desni (gledano v smeri vožnje), kjer izstopa iz ohišja pod motorjem in je dodatno označen s črko **R**.

22 Upognjeno kljuko tega bovdenskega žicovoda **R** vtaknite v spodnjo izvrtino na desni ročici na notranji strani.

23

- Odvijte sprednjo matico na nastavitvenem delu „a“.
- Prestavovací prvok zaveste do držaku a matico naskrutkujte na pôvodné miesto.

24 Vstavite bovdenski žicovod v notranjo stran konzole prečnika.

i Za pravilno nastavitve bovdenskih žicovodov si oglejte: „Nastavitev bovdenskih žicovodov“ v Navodilu za delovanje te naprave.

2.) Bovdenski žicovod za prestavo za vožnjo naprej

25 Bovdenski žicovod za vožnjo naprej boste opazili na desni strani ohišja, gledano v smeri vožnje.

26

- Upognjeno kljuko bovdenskega žicovoda vtaknite v spodnjo izvrtino na levi ročici na zunani strani.

- Vstavite pušo bovdenskega žicovoda „a“ na držalu vodilnega prečnika.

27 Za pravilno nastavitve bovdenskih žicovodov si oglejte: „Nastavitev bovdenskih žicovodov“ v Navodilu za delovanje te naprave.

c) Bovdenski žicovod prečnega dela za košnjo

Bovdenski žicovod za prečni del za košnjo boste opazili na levi strani ohišja gledano v smeri vožnje.

28 Obe matici na gornjem nastavitvenem delu bovdenskega žicovoda popolnoma odvijte.

29 Bovdenski žicovod vtaknite skozi kontolo prečnika.

30 Bovdenski žicovod vtaknite skozi vodilo na konzoli prečnika.

31 Upognjeno kljuko vtaknite skozi izvrtino držala in potisnite nastavitveni del proti držalu.
Na držalu ni vložne zareze!

32

- Upognjeno kljuko vtaknite na rdeči ročici.
- Nastavitveni del spodaj na ohišju namestite približno sredinsko.

i Za pravilno nastavitve bovdenskih žicovodov si oglejte: „Nastavitev bovdenskih žicovodov“ v Navodilu za delovanje te naprave.

33 Kable bovdenskega žicovoda v notranji strani konzole prečnika spojite s kabelskim spojnikom.

Zaščitni pokrov

34 Snemite matice in podložke na nosilcu nožev.

35 Namestite zaščitni pokrov in privijte.



Gornje matice (širina zeva 19 mm) ne privijte popolnoma.

36 Zaščitni pokrov namestite na hrbtno stran ohišja in ga pritrдите s samoreznim vijakom s šestrobo glavo Ø 4,8 x 16 (1x) in podložko Ø 5 (1x).

Prečni del za košnjo

Pri montaži ESM – prečnega dela za košnjo upoštevajte naslednje delovne korake.

Prosimo, upoštevajte tudi varnostne napotke in navodilo za vzdrževanje proizvajalce prečnega dela za košnjo.



Na prečni del za košnjo namestite zaščitno letev in uporabite zaščitne rokavice!

37 Montažni deli (priloženi v dobavnem programu prečnega dela za košnjo):

- 1x Vodilo (umetna masa)
- 1x Prižemnik
- 2x Inbus vijak M8 x 14
- 2x Podložka Ø 8
- 2x Vzmetna podložka Ø 8
- 1x Privojna letev
- 4x Vijak s šeststrobo glavo M8 x 25

38 Vodilni del privijte sredinsko na prečni del za košnjo.

- Inbus vijak M8 x 14 - (2x)
- Vzmetna podložka Ø 8 - (2x)
- Podložka Ø 8 - (2x)



Pozorni bodite na zaporedje pri montaži – štrleči nastavek je obrnjen proti rezilom nožev.

Pod glavo vijaka namestite vzmetno podložko!

39 Na prečni del za košnjo položite privojno letev.

40 Prečni del za košnjo namestite na nosilcu nožev v lego za privijačenje – prižemnik na nosilcu nožev namestite sredinsko (pri tem obrnite jermenico klinastega jermena).



Prižemnik pred montažo nekoliko namažite.

- 41**
- Privzdignite prečni del za košnjo na nosilcu nožev. Tako je mogoče vstaviti prižemnik v vodilo.
 - Napravo ponovno spustite in vstavite navojni zatič v prižemnik.

- 42 43** Privijte skupaj prečni del za košnjo in nosilec nožev.
Vijak s šeststrobo glavo M8 x 25 (4x)



Privojno letev montirajte med prečnim delom za košnjo in nosilcem nožev!

- 44** Razdalja med začetkom navoja navojnega zatiča „a“ in prižemnikom „b“ mora znašati pribl. 1 mm. Ustrezno nastavite navojni zatič.

- **Montaža drsnih sani na prečni del za košnjo**
Glejte navodilo za delovanje.

* * * * *

Монтаж

BM 5001-R



Моторное масло и бензин заполняются только после полного завершения монтажа! Перед началом монтажа удалить штекер свечи зажигания!



Цифра слева от текста указывает на номера рисунков (например **3**).

- 1 2** Ослабить винты и повернуть вверх консоль поперечной рукоятки – вновь затянуть винты.

Монтаж направляющей поперечной рукоятки на консоль

- 3** Направляющая поперечная рукоятка

- 4** Смонтировать направляющую поперечную рукоятку на консоль. Винт с шестигранной головкой М8 x 25 - (2x)
Шестигранная гайка самотормозящая М8 - (2x)
Направляющая гибкого вала - (1x)

- 5** В зависимости от роста пользователя направляющая поперечная рукоятка может быть привинчена в верхнем или нижнем положении.

- 6** Вместе с нижним винтом привинтить направляющую гибкого вала – затянуть до упора гайки.

Монтаж держателя режущего механизма

- 7** Держатель режущего механизма
- 8** Приёмная втулка для держателя режущего механизма на корпусе.
- 9** Слегка смазать приёмную втулку и установить держатель.
- 10** Держатель режущего механизма задвинуть до упора и вставить клиновой ремень в клиноремённые шкивы.



Клиновой ремень в корпусе вставить в нижний клиноремённый шкив.

Монтаж пружин обратного хода

- 11 12** • Прибор поместить в боковое положение.
• Навесить пружины обратного хода (2x).

Монтаж сдвоенных шин



Необходимо произвести следующие действия с обоими ведущими колёсами.

- 13** Вывинтить винт
Винт с шестигранной головкой М8 x 45
Шестигранная гайка самотормозящая М8
- 14** • Вставить удлинитель оси
• Вставить вновь винт и завинтить до упора гайкой.
- 15** Надвинуть колесо на удлинитель оси
- 16** Следить за правильным положением – профиль шины должен иметь форму  по ходу.
- 17** Привинтить колесо
шайба Ø 10 x Ø 35 x 5
шестигранная гайка самотормозящая М10
- 18** Насадить защитный колпачок.

Монтаж гибких валов

а) Гибкий вал газорегулятора

- Рычаг газа на правой направляющей поперечной рукоятке привести в положение «START».
- 19** Регулятор карбюратора сдвинуть до упора направо (= стартовое положение).
- 20** • Скошенный конец проволоки гибкого вала подвесить в переднее отверстие регулятора.
• Оболочку гибкого вала вложить в зажим.
• Оболочку гибкого вала слегка оттянуть назад рукой, пока не почувствуется сопротивление.
В этом положении закрепить оболочку зажимом.
-  Во время монтажа не перегибать гибкий вал.

б) Гибкий вал привода ходовой части

 Данный прибор имеет передний и задний ход.

1.) Гибкий вал заднего хода

21 Гибкий вал для заднего хода выступает из корпуса справа (по ходу) под мотором и имеет дополнительно обозначение **R**.

22 Изогнутый крюк гибкого вала **R** вставить в нижнее отверстие на правой рукоятке с внутренней стороны.

- 23**
- Отвинтить переднюю гайку на регулируемой части „а“.
 - Регулируемую часть подвесить в держатель и вновь навинтить гайку.

24 Вложить гибкий вал во внутреннюю часть консоли поперечной рукоятки

 Правильная установка гибкого вала: см. в «Регулировка гибкого вала» в инструкции по эксплуатации прибора.

2.) Гибкий вал переднего хода

25 Гибкий вал для переднего хода находится на корпусе справа по ходу.

- 26**
- Изогнутый крюк гибкого вала вставить в нижнее отверстие на левой рукоятке с внешней стороны.
 - Втулку гибкого вала „а“ вставить в держатель поперечной рукоятки.

27 Правильную установку гибкого вала произвести в нижней части корпуса. Описание в разделе «Регулировка гибкого вала» в инструкции по эксплуатации прибора.

с) Гибкий вал косилочного бруса

Гибкий вал для косилочного бруса находится на корпусе слева по ходу.

28 До конца вывинтить обе гайки в верхней регулируемой части гибкого вала.

29 Гибкий вал продеть в консоль поперечной рукоятки.

30 Гибкий вал продеть через паз на консоли поперечной рукоятки.

31 Изогнутый крюк продеть через отверстие держателя и продвинуть регулируемую часть к держателю.
На держателе нет вставного паза!

- 32**
- Изогнутый крюк вставить в красную рукоятку.
 - Регулируемую часть в нижней части корпуса поместить примерно в центре.

 Правильная установка гибкого вала: см. описание в «Регулировка гибкого вала» в инструкции по эксплуатации прибора.

33 Кабели гибкого вала во внутренней части консоли поперечной рукоятки связать вместе с помощью хомутиков.

Защитное покрытие

34 Снять гайки и шайбы с держателя режущего механизма.

35 Надеть защитное покрытие и привинтить его.



Верхнюю гайку (ключ 19 мм) не затягивать до конца.

36 Поместить защитный колпачок на заднюю часть корпуса и зафиксировать врезным винтом с шестигранной головкой Ø 4,8 x 16 (1x) и шайбой Ø 5 (1x).

Косилочный брус

Для монтажа косилочного бруса ESM необходимо проделать следующее.

Соблюдайте также указания по безопасности и руководство по уходу производителя косилочного бруса.



Необходимо надеть защитную планку на косилочный брус и пользоваться защитными перчатками!

37 Детали для монтажа (входят в комплект поставки косилочного бруса):

- 1x Направляющая (пластмасса)
- 1x Захват
- 2x Винт с внутренним шестигранником M8 x 14
- 2x Винт Ø 8
- 2x Пружинная шайба Ø 8
- 1x Стягивающая планка
- 4x Винт с шестигранной головкой M8 x 25

38 Направляющую привинтить в центре косилочного бруса.

- Винт с внутренним шестигранником M8 x 14 - (2x)
- Пружинная шайба Ø 8 - (2x)
- Шайба Ø 8 - (2x)



Соблюдать направление при вставке – выступ показывает в сторону лезвий ножа. Пружинную шайбу вложить под головку винта!

39 Поместить стягивающую планку на косилочный брус.

40 Косилочный брус поместить на держатель режущего механизма в положение для завинчивания – захват на держателе располагается при этом в центре (установить при помощи поворота колеса клинового ремня).



Захват перед монтажом слегка смазать.

41 • Косилочный брус приподнять с держателя режущего механизма так, чтобы захват можно было поместить в направляющую.

• Прибор опустить и вставить стопорный винт в захват.

42 43 Привинтить косилочный брус к держателю режущего механизма. Винт с шестигранной головкой M8 x 25 (4x)



Стягивающая планка должна быть вмонтирована между косилочным брусом и держателем режущего механизма!

44 Между началом резьбы стопорного винта „а“ и захватом „b“ должно быть расстояние в прибл. 1 мм. Для этого соответственно установить стопорный винт.

• **Монтаж скользящих полозков на косилочный брус**

Описание см. в инструкции по эксплуатации.

Montering

BM 5001-R



Fyll in te på motorolja och bensin
förrän hela monteringen är klar!
Dra bort tätningskontakten innan
monteringen påbörjas!



De siffror som står till vänster om texten
(till exempel **3**) hänvisar till bilderna.

- 1 2** Lossa skruvarna och sväng upp
konsolen – dra sedan åt skruvarna
igen.

Montering av handtaget på konsolen

- 3** Handtag
- 4** Montera handtaget på konsolen.
6-kantsskruv M8 x 25 - (2x)
6-kantsmutter M8, självlåsande - (2x)
Vajerstyrning - (1x)
- 5** Handtagen kan valfritt skruvas fast i den
övre eller nedre positionen, beroende på
användarens kroppsstorlek.
- 6** Skruva fast vajerstyrningen med hjälp av
den nedre skruven - dra åt muttern
ordentligt.

Montering av knivhållaren

- 7** Knivhållare
- 8** Fästuttag för knivhållaren på huset.
- 9** Fetta in fästuttaget en aning och sätt i
knivhållaren.
- 10** Skjut in knivhållaren så långt det går och
lägg kilremmen i remskivorna.
-  Lägga kilremmen på den nedre remskivan
i huset.

Montering av retur fjädrarna

- 11 12** • Lägga slätterbalken på sidan.
• Häng i retur fjädrarna (2x).

Montering av de tvillingmonterade hjulen



Gör följande arbetssteg på båda
drivhjulen.

- 13** Skruva ut skruven.
6-kantsskruv M8 x 45
6-kantsmutter M8, självlåsande
- 14** • Sätt på axelförlängningen.
• Stick igenom skruven igen och dra åt den
med hjälp av muttern.
- 15** Skjut på hjulet på axelförlängningen.
- 16** Se till att positionen blir korrekt –
däckprofilen ska bilda ett  i körlinjen.
- 17** Skruva fast hjulet.
Bricka Ø 10 x Ø 35 x 5
6-kantsmutter M10, självlåsande
- 18** Tryck fast skyddshättan.

Montering av vajrarna

a) Vajer för gasinställning

- Ställ gasspaken på det högra handtaget på
positionen << START >>.
- 19** Skjut reglerspaken på förgasaren längst åt
höger (= startpositionen).
- 20** • Häng i vajerns vinklade ände i det främre
hållet på reglerspaken.
• Lägga vajerhylsan i klämman.
• Dra tillbaka vajern en aning för hand tills
att ett motstånd känns.
Kläm fast vajerhylsan i den här
positionen.
-  Vik inte vajern under monteringen.

b) Vajrar för framdrivningsenheten

 Den här slätterbalken har både framåtväxel och backväxel.

1.) Vajern för backväxeln

21 Vajern för backväxeln, som är märkt med beteckningen **R**, kommer ut ur huset på höger sida (sett i körriktningen) nedanför motorn.

22 Stick in **R**-vajerns krok i det nedre hålet på insidan på den högra handspaken.

- 23**
- Skruva av den främre muttern från justerdelen "a".
 - Häng i justerdelen i hållaren och skruva sedan på muttern igen.

24 Lägg vajern i konsolens insida.

 För korrekt inställning av vajern, se "Justering av vajrar" i bruksanvisningen till slätterbalken.

2.) Vajern för framåtväxeln

25 Vajern för framåtväxeln sitter på höger sida på huset, sett i körriktningen.

- 26**
- Stick in kroken på vajern från yttersidan i det nedre hålet på den vänstra handspaken.
 - Placera vajerhylsan "a" på hållaren till handtagen.

27 Ställ in vajern nertill på huset, se "Justering av vajrar" i bruksanvisningen till slätterbalken.

c) Vajern för klippbalken

Vajern för klippbalken sitter till vänster på huset, sett i körriktningen.

28 Skruva tillbaka båda muttrarna helt på vajerns övre justerdel.

29 Stick vajern genom konsolen.

30 Stick vajern genom styrningen på konsolen.

31 Stick kroken genom hålet på hållaren och skjut fram justerdelen till hållaren. Det finns inget iläggningsspår på hållaren!

- 32**
- Stick in kroken i den röda handspaken.
 - Ställ in justerdelen nertill ungefär mitt på huset.

 För korrekt inställning av vajern, se "Justering av vajrar" i bruksanvisningen till slätterbalken.

33 Bind samman vajerspiralerna på insidan av konsolen med hjälp av buntband.

Skyddsplåten

34 Ta bort muttrarna och brickorna från knivhållaren.

35 Sätt på skyddsplåten och skruva fast den.



Dra inte åt den övre muttern (nyckel 19 mm) helt.

36 Sätt in skyddshättan på baksidan av huset och lås med hjälp av den självborrande 6-kantsskruven $\varnothing 4,8 \times 16$ (1x) och brickan $\varnothing 5$ (1x).

Klippbalken

Gör följande arbetssteg för att montera ESM-klippbalken.

Följ även säkerhetsanvisningarna och underhållsanvisningen från tillverkaren av klippbalken.



Sätt på skyddslisten på klippbalken; bär skyddshandskar!

37 Monteringsdelar (ingår i leveransprogrammet till slätterbalken):

- 1x Styrning (plast)
- 1x Medbringare
- 2x Insexskruv, M8 x 14
- 2x Bricka, Ø 8
- 2x Fjädderring, Ø 8
- 1x Påskruvningslist
- 4x 6-kantsskruv, M8 x 25

38 Skruva på styrdelen mitt på klippbalken.

- Insexskruv M8 x 14 - (2x)
- Fjädderring Ø 8 - (2x)
- Bricka Ø 8 - (2x)



Tänk på monteringsriktningen – den utstickande näsan ska peka mot kniv klingorna.

Lägg fjädderingen under skruvhuvudet!

39 Lägg påskruvningslisten ovanpå klippbalken.

40 Placera klippbalken på knivhållaren i fastskruvningspositionen - ställ medbringaren på knivhållaren (vrid remskivan samtidigt).



Fetta in medbringaren en aning före monteringen.

- 41**
- Lyft slätterbalken i knivhållaren, så att medbringaren kan läggas i styrningen.
 - Sänk slätterbalken igen och sätt det gängade stiftet i medbringaren.

- 42 43** Skruva ihop klippbalken med knivhållaren.
6-kantsskruv, M8 x 25 (4x)



Påskruvningslisten måste vara monterad mellan klippbalken och knivhållaren!

- 44** Det måste vara cirka 1 mm avstånd mellan gängstarten på det gängade stiftet "a" och medbringaren "b". Ställ in det gängade stiftet så att måttet stämmer.

• **Montering av glidmedarna under klippbalken**

Se bruksanvisningen.

Montering

BM 5001-R



Motorolje og bensin må først fylles inn etter at monteringen er fullstendig gjennomført!
Trekk ut te nnpluggforbindelsene før du begynner monteringen!



Det tallet som står avbildet til venstre for teksten (f. eks. **3**) viser til figurene.

- 1 2** Løsne skruene og sving skaftkonsollen oppover – skru til skruene igjen.

Montering av styreskafte på skaftkonsollen

- 3** Styreskafte
- 4** Monter styreskafte på skaftkonsollen.
 6kt-skrue M8 x 25 - (2x)
 6kt-mutter M8 selvsikrende - (2x)
 Bowdentrekkstyring - (1x)
- 5** Alt etter kroppsstørrelse, kan styreskafte festes til den øvre eller den nedre høydeposisjonen.
- 6** Skru fast bowdenstyringen til den nederste skruen – trekk muttrene godt fast.

Montering av knivholder

- 7** Knivholder
- 8** Opptakshylse for knivholderen på huset.
- 9** Smør opptakshylsen med litt fett og sett inn knivholderen.
- 10** Skyv knivholderen helt inn og legg kileremmene inn kileremskivene.



I huset må kileremmene legges inn på den nederste kileremskiven.

Montering av returkjær

- 11 12** • Legg maskinen på siden.
 • Heng inn returkjærene (2x).

Montering av tvillinghjul



Foreta arbeidsskrittene nedenfor på begge drivhjulene.

- 13** Ta ut skruen
 6kt-skrue M8 x 45
 6kt-mutter M8 selvsikrende
- 14** • Sette på aksselforlengelsen
 • Stikk gjennom skruen igjen og trekk den til med mutteren.
- 15** Skyv hjulet opp på aksselforlengelsen
- 16** Pass på riktig posisjonering – hjulprofilene må danne en **V** i kjøreretningen.
- 17** Skru fast hjulet
 Skive Ø 10 x Ø 35 x 5
 6kt-mutter M10 selvsikrende
- 18** Sett på vernekappen

Montering av bowdentrekk

a) Bowdentrekk gassjustering

- Still gasspaken på det høyre styreskafte i posisjonen << START >>.
- 19** Skyv reguleringspaken på forgasseren helt til høyre (= startposisjonen).
- 20** • Heng inn den avviklede enden av tauet til bowdentrekket i den forreste boringen ved reguleringspaken.
 • Legg inn bowdentrekkapselen i klemmen.
 • Trekk bowdentrekkapselen lett tilbake for hånd, inntil du kjenner lett motsatnd. Klem fast bowdentrekkapselen i denne posisjonen.
- !** Ikke knekk bowdentrekket under monteringen.

b) Bowdentrekk kjøredrev

 Denne maskinen har en hastighet forover og en i revers.

1.) Bowdentrekk revers

21 Bowdentrekket for revers kommer på høyre siden (sett i kjøreretningen) ut fra huset under motoren og er i tillegg markert betegnelsen **R**.

22 Stikk den bøyde kroken til dette bowdentrekket **R** inn i den nederste boringen ved den høyre håndspaken på innsiden.

23 • Skru av den forreste mutteren ved justeringsdelen „a“.
• Heng justeringsdelen inn i holderen og skru på mutteren igjen.

24 Legg bowdentrekket inn på innsiden av skaftkonsollen.

Riktig innstilling av bowdentrekket: Se under: „Regulering av bowdentrekkene“ i bruksanvisningen til maskinen.



2.) Bowdentrekk hastighet forover

25 Bowdentrekket for hastighet forover befinner seg til høyre på huset sett i kjøreretningen.

26 • Stikk den bøyde kroken fra bowdentrekket inn i den nederste boringen ved den venstre håndspaken på yttersiden.

• Sett inn bowdentrekkhylsen „a“ på holderen til styreskaftet.

27 Foreta riktig innstilling av bowdentrekket nede på huset.
Se under: „Regulering av bowdentrekkene“ i bruksanvisningen til maskinen.

c) Bowdentrekk slåmaskinarm

Bowdentrekket til slåmaskinarmen befinner seg på venstre side av huset sett i kjøreretningen.

28 Skru begge muttrene helt tilbake på den øvre justeringsdelen.

29 Stikk bowdentrekket gjennom skaftkonsollen.

30 Stikk bowdentrekket gjennom føringen på skaftkonsollen.

31 Stikk de bøyde krokene gjennom boringen til holderen og skyv justeringsdelen frem til holderen.
Det er ingen innleggsspalte ved holderen!

32 • Stikk inn de bøyde krokene ved den røde håndspaken.

• Still inn justeringsdelen nede på huset omtrent på midten.

 Rikige innstillinger av bowdentrekket: Se under: „Regulering av bowdentrekkene“ i bruksanvisningen til maskinen.

33 Bind sammen bowdentrekkabelen på innsiden av skaftkonsollen med kabelbinder.

Verneforkledning

34 Fjern muttere og skiver fra knivholderen.

35 Sett på verneforkledningen og skru den fast.

 Ikke skru den øvre mutteren (nøkkel 19 mm) helt fast.

36 Sett inn vernekappen på baksiden av huset og sikre med 6kt-boreskrue Ø 4,8 x 16 (1x) og skive Ø 5 (1x).

Slåmaskinarm

For montering av ESM – slåmaskinarmen går man fram som beskrevet nedenfor.

Ta også hensyn til sikkerhetsinformasjonene og vedlikeholdsanvisningen til produsenten av slåmaskinarmen.



Sett vernelisten på slåmaskinarmen og bruk arbeidshansker!

37 Monteringsdeler (del av leveringsprogrammet til slåmaskinarmen):

- 1x Styling (kunststoff)
- 1x Medbringer
- 2x Umbrakoskrue M8 x 14
- 2x Skive Ø 8
- 2x Fjærring Ø 8
- 1x List for fastskruing
- 4x 6kt-skrue M8 x 25

38 Skru fast styringsdelen omtrent midt på slåmaskinarmen.

- Umbrakoskrue M8 x 14 - (2x)
- Fjærring Ø 8 - (2x)
- Skive Ø 8 - (2x)



Ta hensyn til monteringsretningen – nesene som stikker ut peker mot knivbladene.

Legg inn fjærringen under skruehodet!

39 Legg listen for tilskruing på slåmaskinarmen.

40 Bring slåmaskinarmen ved knivholderen i skruposisjon – still medbringeren midt på knivholderen (drei kileremshjulet).



Medbringeren må smøres lett med fett før monteringen.

- 41**
- Hev slåmaskinarmen på knivholderen, slik at medbringeren legges i styringen.
 - Senk maskinen igjen og sett inn panneskruen i medbringeren.

- 42 43** Skru slåmaskinarmen sammen med knivholderen.
6kt-skrue M8 x 25 (4x)



Skrulisten må monteres mellom slåmaskinarmen og knivholderen!

- 44** Mellom begynnelsen av gjengene til panneskruen „a“ og medbringeren „b“ må det være en avstand på ca. 1 mm. Innstill panneskruen i henhold til dette.

- **Montering av gli deskiner på slåmaskinarmen.**
Se bruksanvisningen.

Montering

BM 5001-R



Påfyld før t motorolie o g benzin efter komplet udført samling! Træk t ændrørsstikket af, f ør du begynder på samlingen!



Tallet, som står til venstre for teksten (f.eks. **3**) henviser til figurerne.

- 1 2** Løsn skruerne, og sving styrestangskonsollen opad – spænd skruerne igen.

Montering af styrestang på styrestangskonsol

- 3** Styrestang
- 4** Monter styrestangen på styrestangskonsollen.
6-kant-skrue M8 x 25 – (2x)
6-kant-møtrik M8 selvsikrende – (2x)
Wireføring – (1x)
- 5** Afhængigt af kropshøjde kan styrestangen skrues på i øverste eller nederste højdeposition.
- 6** Skru wire-føringen på sammen med den nederste skrue – spænd møtrikkerne fast.

Montering af knivholder

- 7** Knivholder
- 8** Holdebøsning til knivholderen på huset.
- 9** Smør holdebøsningen med en smule fedt, og sæt knivholderen i.
- 10** Skub knivholderen helt ind, og læg kileremmen ind i kileremskiverne.
-  Læg kileremmen på den nederste kileremskive i huset.

Montering af returfedre

- 11 12** • Læg maskinen på siden.
• Hægt returfedrene (2x) på.

Montering af tvillingdæk



Udfør de efterfølgende arbejdsstrin på begge drivhjul.

- 13** Skru skruen ud.
6-kant-skrue M8 x 45
6-kant-møtrik M8 selvsikrende
- 14** • Sæt akselforlængelsen på.
• Stik skruen igennem igen, og spænd den fast med møtrikken.
- 15** Skub hjulet på akselforlængelsen.
- 16** Sørg for den korrekte position – dækprofilerne skal danne et  set i kørselsretningen.
- 17** Skru hjulet fast.
Skive Ø 10 x Ø 35 x 5
6-kant-møtrik M10 selvsikrende
- 18** Tryk beskyttelseskappen på.

Montering af wirer

a) Wire til gasjustering

- Stil gashåndtaget på højre styrestang på positionen << START>>.
- 19** Skub regulatorhåndtaget til karburatoren helt til højre (= startposition).
- 20** • Hægt den vinklede ende af wiren ind i det forreste hul på regulatorhåndtaget.
• Læg wirekappen ind i klemmebeslaget.
• Træk wirekappen lidt tilbage med hånden, indtil du kan mærke modstand.
Klem wirekappen fast i denne position.
-  Bøj ikke wiren under monteringen.

b) Wirer til kørefunktion

 Denne maskine har et fremadgående gear og et bakgear.

1.) Wire til bakgear

21 Wiren til bakgearet kommer ud af huset under motoren til højre (set i kørselsretningen) og har også betegnelsen **R**.

22 Stik den bøjede krog på denne wire **R** ind i det nederste hul på højre håndtag på undersiden.

23 • Skru den forreste møtrik på justeringsdelen "a" af.
• Hægt justeringsdelen ind i holderen, og skru møtrikken på igen.

24 Læg wiren ind på indersiden af styrestangskonsollen.

 Vedrørende den korrekte indstilling af wiren: Se under: "Efterjustering af wirer" i maskinens betjeningsvejledning.

2.) Wire til fremadgående gear

25 Wiren til det fremadgående gear sidder på huset til højre set i kørselsretningen.

26 • Stik den bøjede krog på wiren ind i det nederste hul på venstre håndtag på ydersiden.
• Sæt wirekappen "a" på holderen på styrestangen.

27 Indstil wiren korrekt fornedet på huset. Se under: "Efterjustering af wirer" i maskinens betjeningsvejledning.

c) Wire til knivbøjle

Wiren til knivbøjlen sidder til venstre på huset set i kørselsretningen.

28 Skru de to møtrikker på wrens øverste justeringsdel helt tilbage.

29 Stik wiren gennem styrestangskonsollen.

30 Stik wiren gennem føringen på styrestangskonsollen.

31 Stik den bøjede krog gennem hullet i holderen, og skub justeringsdelen frem til holderen.
Der er ingen ilægningsglid på holderen!

32 • Stik den bøjede krog ind i det røde håndtag.
• Stil justeringsdelen fornedet på huset ca. i midten.

 Korrekt indstilling af wiren: Se under: "Efterjustering af wirer" i maskinens betjeningsvejledning.

33 Sæt wirerne på indersiden af styrestangskonsollen med kabelbindere.

Beskyttelsesafskærmning

34 Tag møtrikker og skiver af knivholderen.

35 Sæt beskyttelsesafskærmningen på, og skru den fast.

 Spænd ikke den øverste møtrik (nøgle 19 mm) helt fast.

36 Indsæt beskyttelseskappen på bagsiden af huset, og fastgør den med en 6-kantet selvsikrende skrue Ø 4,8 x 16 (1x) og skive Ø 5 (1x).

Knivbjælke

Du monterer ESM-knivbjælken ved at udføre de følgende arbejdsstrin.

Følg også sikkerhedsanvisningerne og vedligeholdelsesvejledningen fra producenten af knivbjælken.



Sæt beskyttelseslisten på knivbjælken og brug beskytteshandsker!

37 Monteringsdele (følger med bjælkeklipperen):

- 1x Føringsdel (kunststof)
- 1x Medbringer
- 2x Unbrako-skrue M8 x 14
- 2x Skive Ø 8
- 2x Fjederring Ø 8
- 1x Påskruningsliste
- 4x 6-kant-skrue M8 x 25

38 Skru føringsdelen på midt på knivbjælken.

- Unbrako-skrue M8 x 14 - (2x)
- Fjederring Ø 8 - (2x)
- Skive Ø 8 - (2x)



Vær opmærksom på monteringsretningen – fremspringet peger hen mod knivklingerne.

Læg fjedringen under skruehovedet!

39 Læg påskruningslisten på knivbjælken.

40 Bring knivbjælken på knivholderen i påskruningsposition – stil medbringeren på knivholderen i midten (dette gør du ved dreje på kileremskiven).



Smør medbringeren med en smule fedt før montering.

- 41** • Løft bjælkeklipperen i knivholderen, således at medbringeren kan lægges ind i føringsdelen.
- Sænk maskinen igen, og sæt gevindtappen ind i medbringeren.

- 42** **43** Skru knivbjælken sammen med knivholderen.
6-kant-skrue M8 x 25 (4x)



Påskruningslisten skal være monteret mellem knivbjælken og knivholderen!

- 44** Der skal være en afstand på ca. 1 mm mellem gevindstarten på gevindtappen "a" og medbringeren "b". Indstil gevindtappen passende.

- **Montering af meder på knivbjælken**
Se betjeningsvejledningen.

* * * * *

Kokoonpano

BM 5001-R



Täytä moottoriöljy ja be nsiini vasta suoritettun kokoonpanon jälkeen. Irrota s ytytystulpan pi stoke ennen kokoonpanon aloittamista.



Tekstin vasemmalla puolella oleva luku (esim. **3**) tarkoittaa kuvia.

- 1 2** Irrota ruuvit ja kallista aisakonsolia ylöspäin. Kiristä ruuvit uudelleen.

Ohjausaisan asennus aisakonsoliin

- 3** Ohjausaisa

- 4** Asenna ohjausaisa aisakonsoliin.
 Kuusiokantaruuvi M8 x 25 - (2 x)
 Kuusiokantamutteri M8 itsevarmistava - (2 x)
 Vaijeriohjaus – (1 x)

- 5** Käyttäjän pituudesta riippuen ohjausaisa voidaan kiinnittää ruuveilla ylempään tai alempaan korkeusasentoon.

- 6** Kiinnitä myös vaijeriohjaus alempaan ruuviin. Kiristä mutterit.

Teränkannattimen asennus

- 7** Teränkannatin

- 8** Kiinnityskanta teränkannattimelle kotelossa.

- 9** Rasvaa kiinnityskanta kevyesti ja aseta teränkannatin paikoilleen.

- 10** Työnnä teränkannatin kokonaan paikoilleen ja aseta kiilahihna kiilahihnanlevyihin.



Aseta kiilahihna kotelossa alempaan kiilahihnalevyyn.

Palautusjousien asennus

- 11 12** • Aseta laite sivuttain.
 • Ripusta palautusjouset (2 x) paikoilleen.

Kaksoisrengastuksen asennus



Suorita seuraavat työvaiheet molemmissa käyttöpyörissä.

- 13** Irrota ruuvit.
 Kuusiokantaruuvi M8 x 45
 Kuusiokantamutteri M8 itsevarmistava
- 14** • Työnnä akselipidennys paikoilleen.
 • Kiinnitä ruuvi takaisin paikoilleen ja kiristä mutterilla.
- 15** Työnnä pyörä akselipidennykseen.
- 16** Huomioi oikea asento. Rengasprofiilien tulee muodostaa **V** ajosuunnassa.
- 17** Ruuvaa pyörät kiinni.
 Levy Ø 10 x Ø 35 x 5
 Kuusiokantamutteri M10 itsevarmistava
- 18** Paina suojus päälle.

Vaijerien asennus

a) Kaasunsäädön vaijeri

- Käännä oikeassa ohjausaisassa oleva kaasuvipu << START >>-asentoon.
- 19** Työnnä kaasuttimen säätövipu kokonaan oikealle (= käynnistysasentoon).
- 20** • Ripusta vaijerin taivutettu pää säätövivun etummaiseen poraukseen.
 • Aseta vaijerinsuojus kiinnittimeen.
 • Vedä vaijerisuojausta kädellä hieman taaksepäin, kunnes tunnet vastusta.
 Kiinnitä vaijeri tässä asennossa.
- !** Älä taita vaijeria asennuksen aikana.

b) Ajokoneiston vaijerit

i Tässä laitteessa on eteenpäinajo- ja peruutusvaihte.

1.) Peruutusvaihteen vaijeri

21 Peruutusvaihteen vaijeri kiinnitetään oikealta (ajosuunnassa katsottuna) kotelosta moottorin alta. Siinä on lisäksi merkintä **R**.

22 Työnnä tämän **R**-vaijerin taivutettu hakanen sisäpuolen oikean käsivivun alempaan poraukseen.

- 23**
- Ruuvaa säätöosan "a" etummainen mutteri irti.
 - Ripusta säätöosa pidikkeeseen ja ruuvaa mutteri takaisin kiinni.

24 Aseta vaijeri aisakonsolin sisäpuolelle.

i Vaijerin oikea asetus: Katso lisätietoja laitteen käyttöohjeen luvussa "Vaijereiden jälkisäätö".

2.) Eteenpäinajovaihteen vaijeri

25 Eteenpäinajovaihteen vaijeri on kotelon oikealla puolella ajosuunnassa katsottuna.

- 26**
- Työnnä vaijerin taitettu hakanen vasemman käsivivun ulkosivulla olevaan alempaan poraukseen.
 - Aseta „a“-vaijerisuojaus ohjausaisan pidikkeeseen.

27 Säädä vaijeri oikein kotelon alla. Katso lisätietoja laitteen käyttöohjeen luvussa "Vaijereiden jälkisäätö".

c) Teräpalkin vaijeri

Teräpalkin vaijeri on kotelon vasemmalla puolella ajosuunnassa katsottuna.

28 Kierrä molemmat vaijerin ylemmässä säätöosassa olevat mutterit kokonaan auki.

29 Työnnä vaijeri aisakonsolin läpi.

30 Työnnä vaijeri aisakonsolin ohjauksen läpi.

31 Työnnä taitettu haka pidikkeen porauksen läpi ja työnnä säätöosaa pidikkeeseen päin. Pidikkeessä ei ole asetusaukkoa!

- 32**
- Työnnä taitettu haka punaiseen käsivipuun.
 - Aseta säätöosa keskitetysti kotelon alapuolelle.

i Vaijerin oikea asetus: Katso lisätietoja laitteen käyttöohjeen luvussa "Vaijereiden jälkisäätö".

33 Liitä vaijerikaapelit kaapeliliittimien kanssa aisakonsolin sisäpuolella.

Suojus

34 Irrota mutterit ja levyt teränpalkin kannattimesta.

35 Aseta suojuus paikoilleen ja kiinnitä ruuveilla.



Älä kiristä ylemmää mutteria (kitaväli 19 mm) kokonaan.

36 Aseta suojuus kotelon kääntöpuolelle ja varmista kuusiokantaruuveilla Ø 4,8 x 16 (1x) ja levyllä Ø 5 (1x).

Teräpalkki

Asenna ESM – teräpalkki suorittamalla seuraavat työvaiheet.

Noudata teräpalkin valmistajan turvallisuus- ja huolto-ohjeita.



Aseta su ojalista t eräpalkkiin ja k äytä suojakäsineitä!

37 Asennusosat (sisältyvät niittoleikkurin toimitukseen):

- 1 x Ohjaus (muovi)
- 1 x Vääntiö
- 2 x Kuusiokantaruuvi M8 x 14
- 2 x Levy Ø 8
- 2 x Jousirengas Ø 8
- 1 x Ruuvattava lista
- 4 x Kuusiokantaruuvi M8 x 25

38 Kiinnitä ohjausosa keskitetysti teräpalkkiin.

- Kuusiokantaruuvi M8 x 14 - (2 x)
- Jousirengas Ø 8 - (2 x)
- Levy Ø 8 - (2 x)



Huomioi asennussuunta – etummaisena noka tulee osoittaa terään päin.

Aseta jousirengas ruuvinkannan alapuolelle!

39 Aseta ruuvattava lista teräpalkkiin.

40 Aseta teräpalkki teränkannattimeen kiinniruuvausasentoon – aseta vääntiö keskitetysti teränkannattimeen (käännä sitä varten kiilahihnapyörästä).



Rasvaa vääntiö kevyesti ennen asennusta.

- 41**
- Nosta niittoleikkuria teränkannattimesta, jotta vääntiö voidaan asettaa ohjaukseen.
 - Laske laite jälleen maahan ja aseta kierrevaarna vääntiöön.

42 43 Ruuvaa teräpalkki kiinni teränkannattimeen. Kuusiokantaruuvi M8 x 25 (4 x)



Ruuvattava lista on asennettava teräpalkin ja teränkannattimen väliin!

44 Kierrevaarnan kierteen alun „a” ja vääntiön ”b” välillä on oltava noin 1 mm: n suuruinen väli. Aseta kierrevaarna vastaavasti.

• Liukukelkkojen asennus teräpalkkiin

Katso käyttöohje.

**BM 5001 R**

Art.Nr. 112 775

	ca.140cm x 95cm x (112cm)
	ca. 11 kg
	102cm
	B&S Serie 625 190 ccm / 3600 ⁻¹
	4.00 - 6
	 ca. 2,25 km/h
	L_{WA} 102 dB(A)
	a_{vhw} 5,4m/s ²

D- EG-Konformitätserklärung
F- Déclaration de conformité CE
NL- EC-verklaring van conformiteit
H- EU egybehangzósağı nyilatkozat
CZ- Prohlášení o shodě s EU
N- EF-Konformitetserklæring
DK- EF-Overensstemmelseserklæring
RUS- Заявление о соответствии нормам ЕС

GB- EC Declaration of Conformity
I- Dichiarazione di conformità CE
E- Declaración de conformidad de la CE
PL- Oświadczenie zgodności EWG
SK- Prehlásenie ES o konformite
S- EG-konformitetsförklaring
FIN- EU-yhdenmukaisuusilmoitus
SLO- Izjava o konformnosti s priporočili EU

Wir / We / Nous / Noi / Wij / Nosotros / Mi / My / Prohlašujeme / Vi / Me / Мы:

ALKO Geräte GmbH Ichenhauserstraße 14 D 89 359 Kötz Германия

erklären, dass die Maschine / declare that the machine / déclarons que la machine / dichiariamo che la macchina /
verklaren dat de machine / declaramos que la máquina / kijelentjük, hogy az alábbi gép /
oświadczyamy, że maszyna ta w postaci / že stroj / prehlasujeme, že stroj / erklærer, at maskinen /
förklarar, att denna maskin / ilmoitamme, että kone / заявляем, что данный продукт /
izjavljamo, da stroji:

Balkenmäher	Cutter bar mower	Faucheuse à barre de coupe
Motofalciatrice	Balkmaaier	Motosegadora
Homlokfűnyíró	Slåmaskin	Slättermaskin
Græsslåmaskine	Nittokone	

Typ / Type / Tipo / del tipo / típus / typu / Туурпи / Тип / Тип: **BM 870 II BM 875 II BM 5001 R**

chnittbreite / Cuttingwidth / Largeur de coup/Larghezza di taglio / Maaibreedte / Ancho de corte / Klippebredde / Snittbredd / Leikkausleveys /
Vágási szélesség / šířka řezu / Szerokość cięcia / Ширина среза /
Širina reza: **87 cm 87 cm 91/102 cm**

mit folgenden EG-Richtlinien übereinstimmt / conforms to the specifications of the following EC directives /
st conforme aux spécifications des directives CE suivantes / è conforma alle seguenti direttive CE / overeenstemt met de volgende
CE-richtlijnen / Cumple las siguientes directrices de la CE / megfelel a következő EK-direktívákna / odpowiada
następującym watacznym EWG / odpovídá následujícím směrnici EU / zodpovedá nasledujúcim smerniciam ES / er i samsvar
med følgende EF-direktiver / stammer överens med följande EG-direktiv / stemmer over ens med følgende EF-direktiver /
vastaa seuraavia EU-direktiivejä / соответствует следующим требованиям ЕС-директивы / ustrezajo naslednjim priporočilom EU:
98/37/ EG, 89/336/EWG,

egebenenfalls angewendete Normen / Where appropriate applied standards / Le cas échéant, standards appliqués/ norme eventualmente
applicata/ toegepaste normen, indien van toepassing / normas eventualmente aplicadas / Применены соответствующие нормативы /
upoštevani standardi, če je to potrebno:
EN 12733, EN ISO 14982

Kötz

19.12.2005

De Filippo
Managing Director

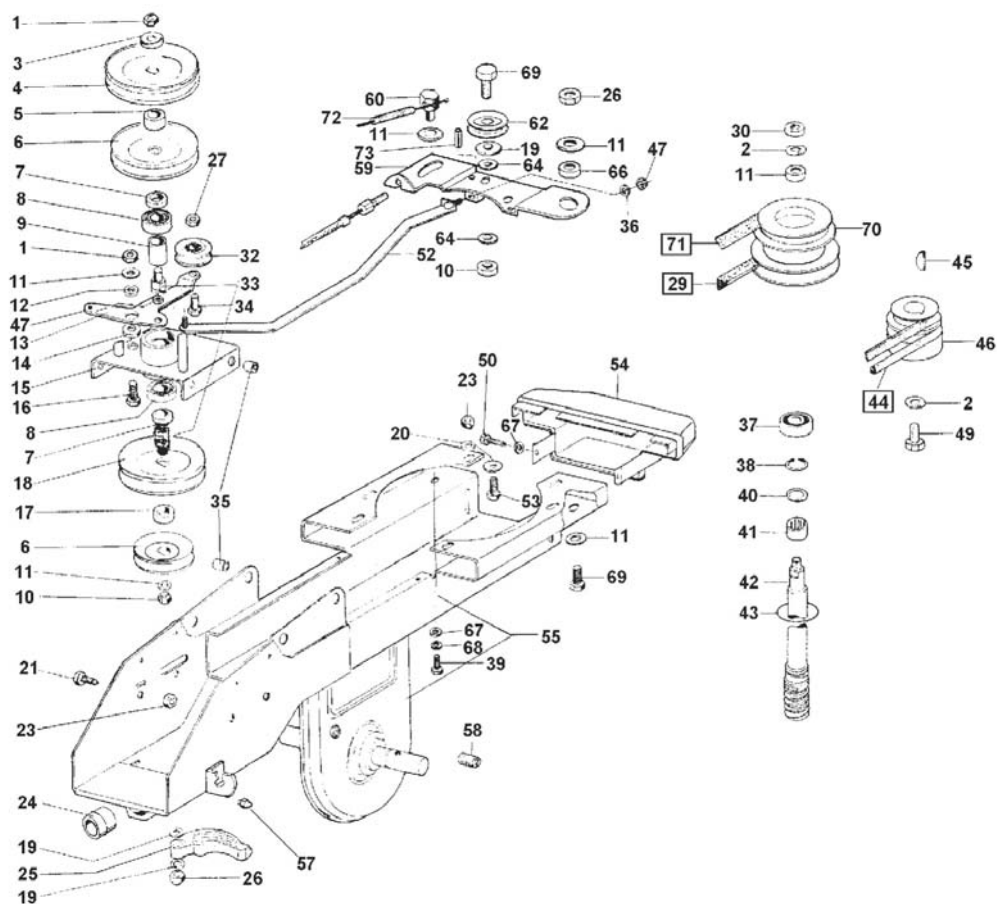

POWERLINE
BALKENMÄHER BM 5001

Nr. 112 775

AL-KO

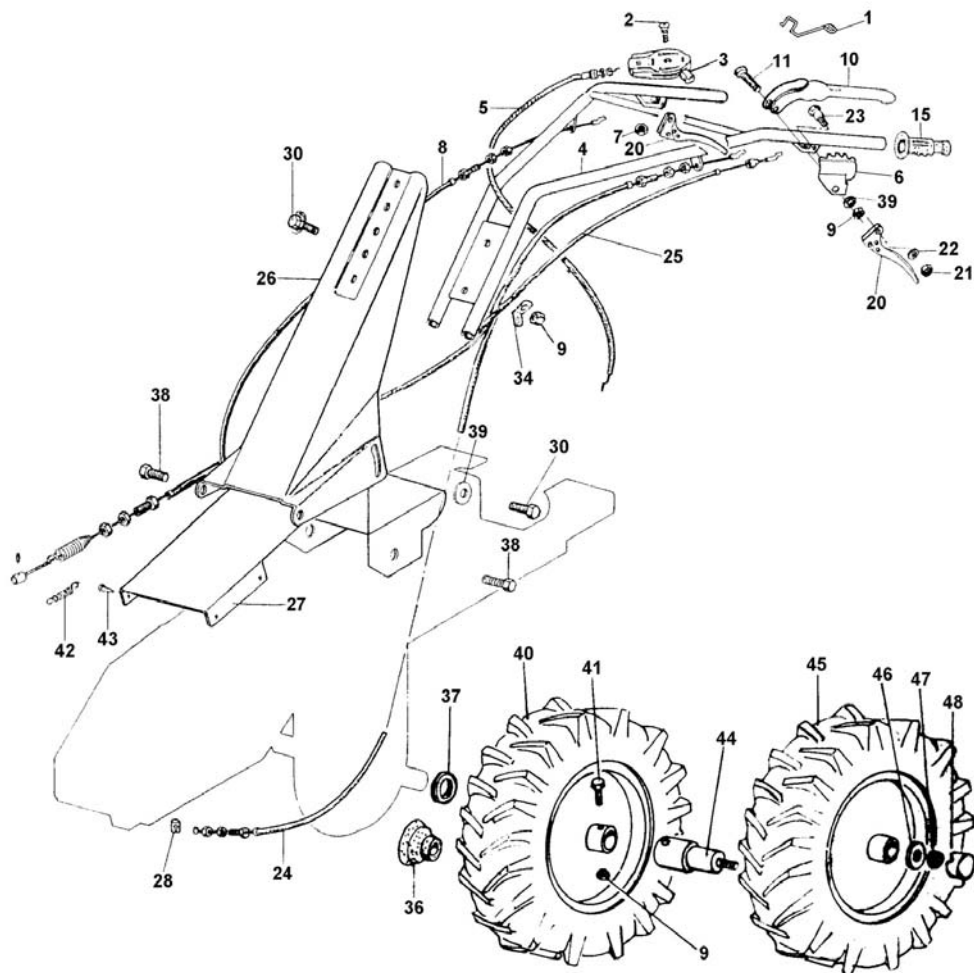

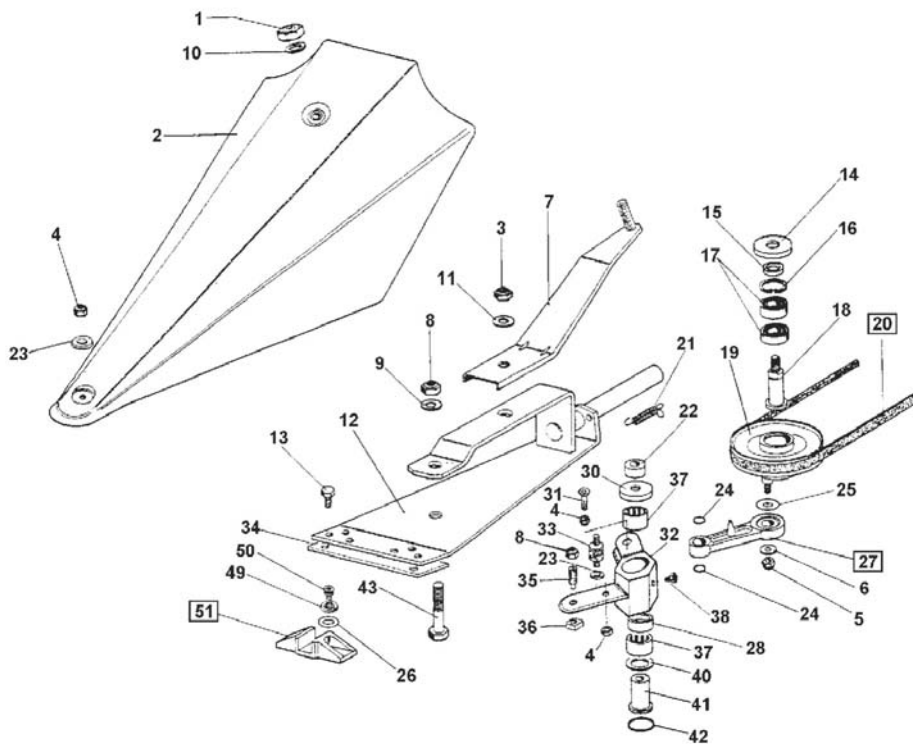

POWERLINE

Balkenmäher BM 5001

Art.-Nr. 112775

AL-KO

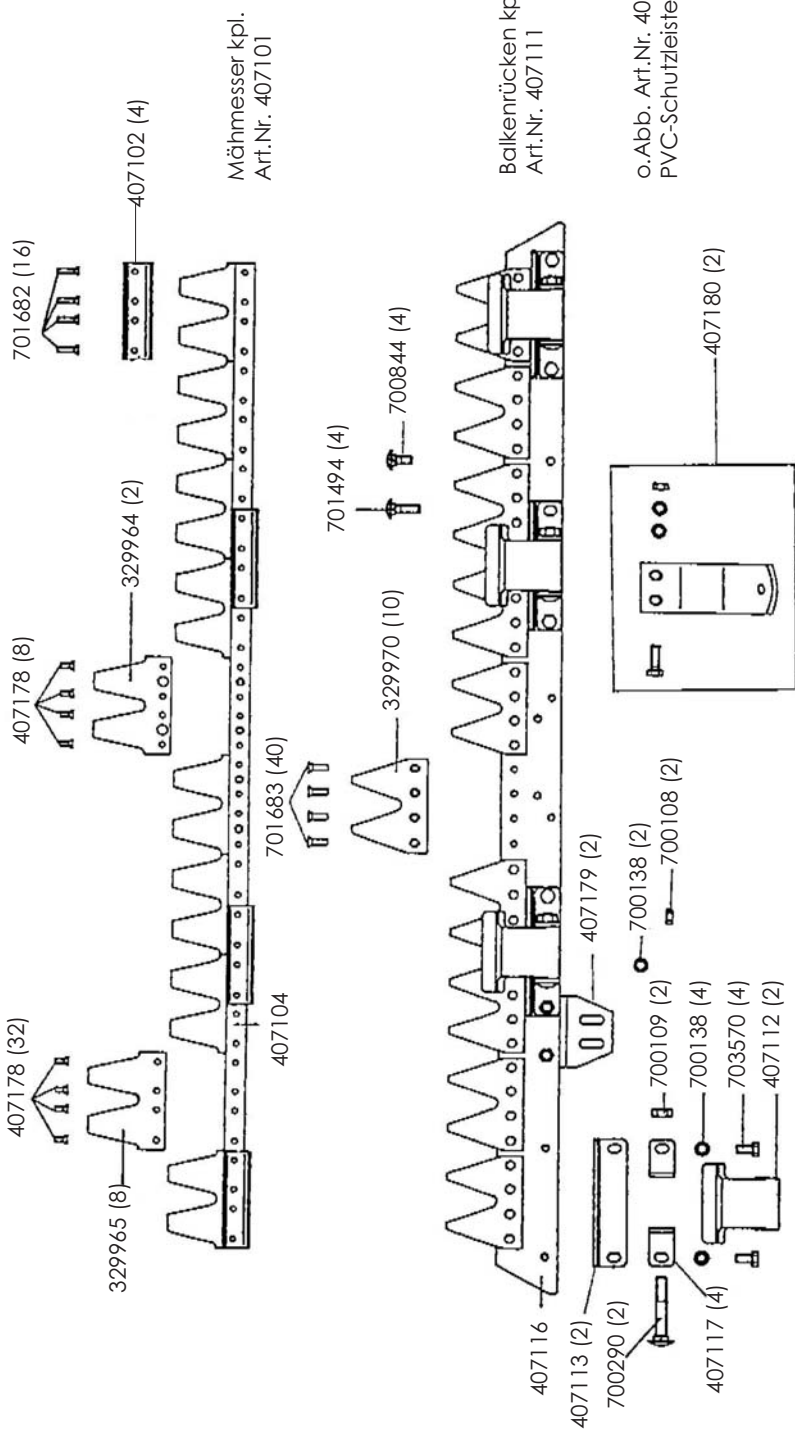

a	b	c	d	e	f
11/94					

Country	Company	Telephone	Fax
A	AL-KO Kober Ges.m.b.H.	(+43) 35 78/2515227	(+43) 35 78/251538
AUS	AL-KO International PTY. LTD	(+61) 3/9767-3700	(+61) 3/9767-3799
B	Eurogarden NV	(+32) 16/805427	(+32) 16/805425
CH	AL-KO Kober AG	(+41) 56/4183150	(+41) 56/4183160
CZ	AL-KO Kober Spol.sr.o.	(+420) 382/210381	(+420) 382/212782
D	AL-KO Geräte GmbH	(+49) 8221/203-0	(+49) 8221/203-138
DK	AL-KO Ginge A/S	(+45) 98821000	(+45) 98825454
E	ANMI	(+34) 93/3002618	(+34) 93/3001769
F	AL-KO S.A.S.	(+33) 3/85-763540	(+33) 3/85-763588
GB	Rochford Garden Machinery Ltd.	(+44) 1963/828050	(+44) 1963/828052
H	AL-KO KFT	(+36) 29/537050	(+36) 29/537051
HR	Brun.ko.-prom d.o.o.	(+385) 13096567	(+385) 13096567
I	AL-KO Kober GmbH / SRL	(+39) 039/9329311	(+39) 039/9329390
L	Bobinage Back	(+352) 507622	(+352) 504889
LV	AL-KO Kober SIA	(+371) 7/409330	(+371) 7807018
N	AL-KO GINGE A/S	(+47) 64862550	(+47) 64862554
NL	Mechatechniek B.V.	(+31) 18/2567824	(+31) 18/2533895
PL	AL-KO Kober z.o.o.	(+48) 61/8161925	(+48) 61/8161980
RO	OMNITECH TRADING SA	(+4) 0213263672	(+4) 0213263679
RUS	OOO AL-KO Kober	(+7) 499/1688718	(+7) 095/1623238
RUS	AL-KO St. Petersburg GmbH	(+7) 812/4461075	(+7) 812/4461075
S	AL-KO Ginge Svenska AB	(+46) (0) 31573580	(+46) (0) 31575620
SK	AL-KO Kober Slovakia Spol.s.r.o.	(+421) 2/45994112	(+421) 2/45648117
SLO	DARKO OPARA S.P.	(+386) 17225858	(+386) 17225851
TR	ZIMAS A.S.	(+90) 2324580586	(+90) 2324572697
UA	TOV AL-KO Kober	(+380) 44/4923396	(+380) 44/4923397