

BETRIEBSANLEITUNG BENZIN-MOTOREN

PRO 350
PRO 450

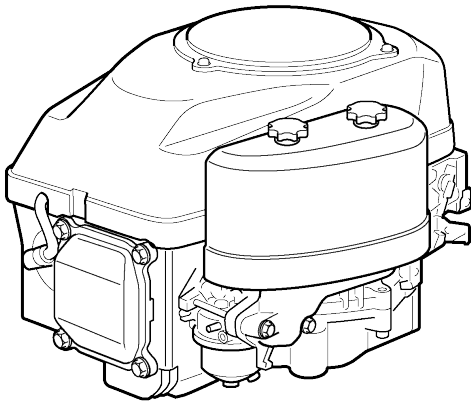

| |
|----|
| DE |
| GB |
| NL |
| FR |
| ES |
| IT |
| SI |
| HR |
| RS |
| PL |
| CZ |
| SK |
| HU |
| DK |
| SE |
| NO |
| FI |
| EE |
| LT |
| LV |
| RU |
| UA |



Inhaltsverzeichnis

| | |
|-------------------|-----|
| Deutsch | 6 |
| English | 17 |
| Nederlands | 27 |
| Français | 38 |
| Español | 50 |
| Italiano | 61 |
| Slovenščina | 72 |
| Hrvatski | 83 |
| Српски | 93 |
| Polski | 105 |
| Česky | 117 |
| Slovenská | 128 |
| Magyarul | 139 |
| Dansk | 150 |
| Svensk | 160 |
| Norsk | 170 |
| Suomi | 180 |
| Eesti | 191 |
| Lietuvių | 201 |
| Latviešu | 212 |
| Русский | 223 |
| Україна | 235 |

© 2020

AL-KO KOBER GROUP Kötz, Germany

This documentation or excerpts therefrom may not be reproduced or disclosed to third parties without the express permission of the AL-KO KOBER GROUP.

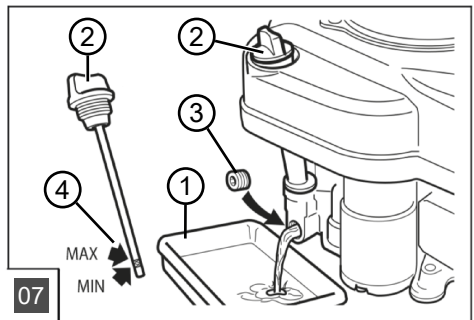
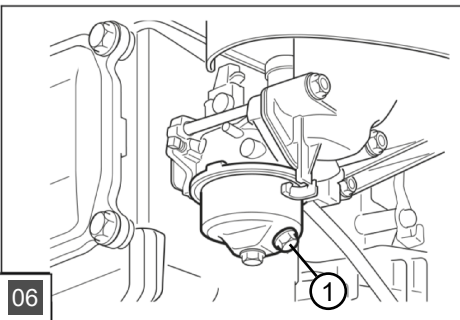
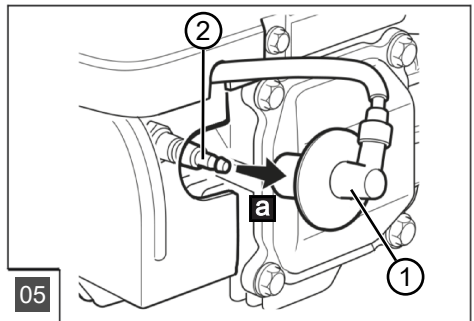
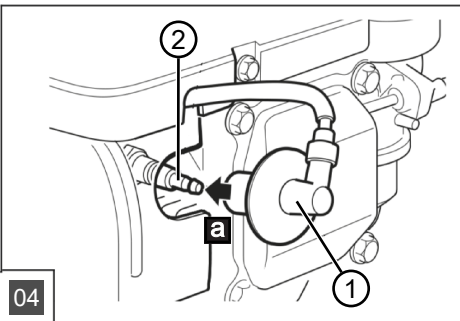
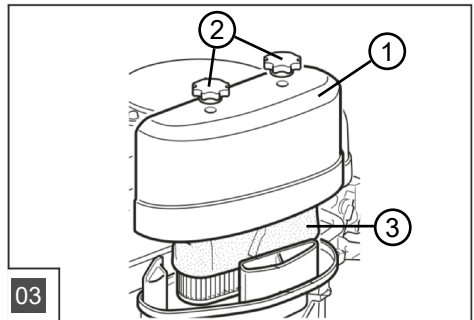
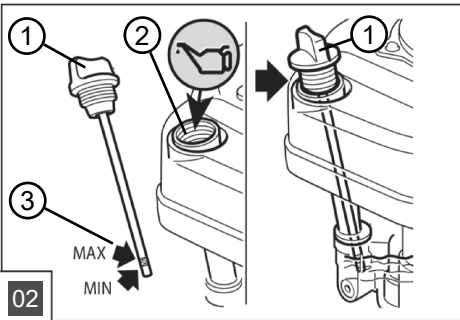
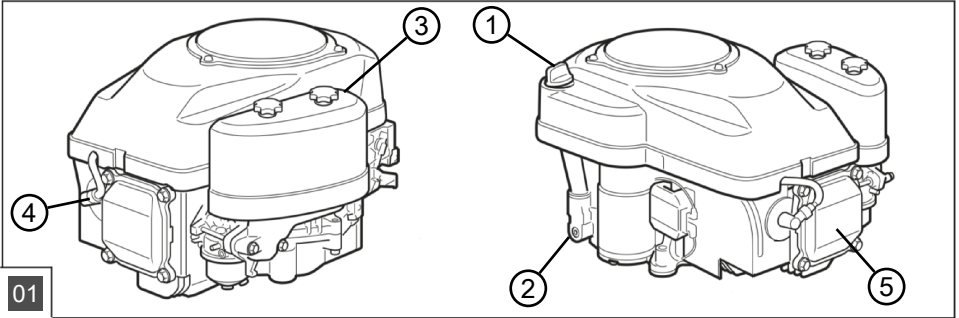

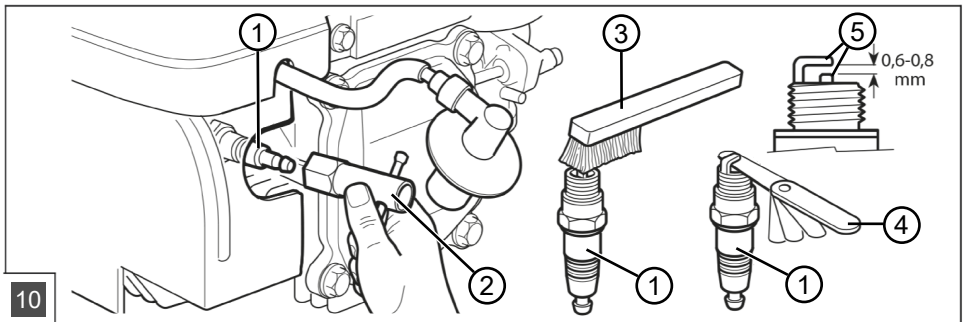
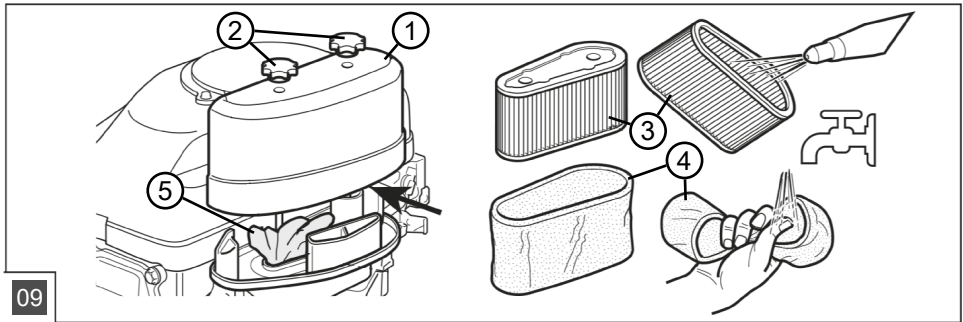
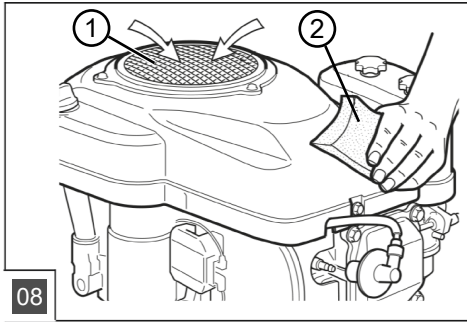

ORIGINAL-BETRIEBSANLEITUNG

Inhaltsverzeichnis

| | | | | | |
|-------|--|----|---|---|----|
| 1 | Zu dieser Betriebsanleitung | 6 | 14 | Garantie..... | 16 |
| 1.1 | Zeichenerklärungen und Signalwörter | 6 | 1 ZU DIESER BETRIEBSANLEITUNG | | |
| 2 | Produktbeschreibung | 6 | ■ | Bei der deutschen Version handelt es sich um die Original-Betriebsanleitung. Alle weiteren Sprachversionen sind Übersetzungen der Original-Betriebsanleitung. | |
| 2.1 | Bestimmungsgemäße Verwendung ... | 7 | ■ | Lesen Sie unbedingt vor der Inbetriebnahme diese Betriebsanleitung sorgfältig durch. Dies ist die Voraussetzung für sicheres Arbeiten und störungsfreie Handhabung. | |
| 2.2 | Symbole am Gerät | 7 | ■ | Bewahren Sie diese Betriebsanleitung immer so auf, dass Sie darin nachlesen können, wenn Sie eine Information zum Gerät benötigen. | |
| 2.3 | Produktübersicht (01)..... | 7 | ■ | Geben Sie das Gerät nur mit dieser Betriebsanleitung an andere Personen weiter. | |
| 3 | Sicherheitshinweise | 7 | ■ | Lesen und beachten Sie die Sicherheits- und Warnhinweise in dieser Betriebsanleitung. | |
| 3.1 | Bediener | 8 | 1.1 Zeichenerklärungen und Signalwörter | | |
| 3.2 | Sicherheit von Personen, Tieren und Sachwerten | 8 | ⚠ GEFAHR! Zeigt eine unmittelbar gefährliche Situation an, die – wenn sie nicht vermieden wird – den Tod oder eine schwere Verletzung zur Folge hat. | | |
| 3.3 | Umgang mit Benzin und Öl | 8 | ⚠ WARNUNG! Zeigt eine potenziell gefährliche Situation an, die – wenn sie nicht vermieden wird – den Tod oder eine schwere Verletzung zur Folge haben könnte. | | |
| 4 | Inbetriebnahme | 9 | ⚠ VORSICHT! Zeigt eine potenziell gefährliche Situation an, die – wenn sie nicht vermieden wird – eine geringfügige oder mäßige Verletzung zur Folge haben könnte. | | |
| 4.1 | Allgemeinen Zustand des Motors kontrollieren..... | 9 | ⚠ ACHTUNG! Zeigt eine Situation an, die – wenn sie nicht vermieden wird – Sachschäden zur Folge haben könnte. | | |
| 4.2 | Betriebsstoffe einfüllen | 9 | ℹ HINWEIS Spezielle Hinweise zur besseren Verständlichkeit und Handhabung. | | |
| 4.2.1 | Motoröl einfüllen (02)..... | 9 | 2 PRODUKTBESCHREIBUNG | | |
| 4.2.2 | Ölstand kontrollieren (02) | 10 | In dieser Dokumentation wird ein Verbrennungsmotor beschrieben. | | |
| 4.2.3 | Benzin einfüllen | 10 | Immer zusätzlich die Bedienungsanleitung des Gartengeräts beachten! | | |
| 5 | Betrieb des Motors..... | 10 | | | |
| 5.1 | Motor starten und ausschalten | 10 | | | |
| 6 | Reparatur | 11 | | | |
| 7 | Wartung und Pflege | 11 | | | |
| 7.1 | Luftfilter wechseln (03)..... | 11 | | | |
| 7.2 | Öl wechseln (07) | 11 | | | |
| 7.3 | Motor und Schalldämpfer reinigen (08)..... | 12 | | | |
| 7.4 | Luftfilter reinigen (09) | 12 | | | |
| 7.5 | Zündkerze warten (10)..... | 12 | | | |
| 7.6 | Vergasereinstellungen | 13 | | | |
| 7.7 | Wartungsplan | 13 | | | |
| 8 | Hilfe bei Störungen | 13 | | | |
| 9 | Transport | 15 | | | |
| 10 | Lagerung..... | 15 | | | |
| 11 | Ersatzteile | 15 | | | |
| 12 | Kundendienst/Service | 15 | | | |
| 13 | Technische Daten..... | 15 | | | |

⚠ GEFAHR! Lebensgefahr. Erstickungsgefahr durch giftiges Kohlenmonoxid

- Motor nur im Freien starten und betreiben.
- Betrieb in geschlossenen Räumen, auch bei geöffneten Türen und Fenstern ist verboten.

2.1 Bestimmungsgemäße Verwendung

Dieser Verbrennungsmotor ist als Antrieb für Rasentraktoren für den Privatgebrauch konzipiert. Er darf aufgrund seiner Abgase nur im Freien und keinesfalls in Innenräumen betrieben werden. Eine andere, darüber hinausgehende Anwendung gilt als nicht bestimmungsgemäß.

Dieser Motor ist ausschließlich für den Einsatz im privaten Bereich bestimmt. Jede andere Verwendung sowie unerlaubte Um- oder Anbauten werden als Zweckentfremdung angesehen und haben den Ausschluss der Gewährleistung sowie den Verlust der Konformität (CE-Zeichen) und die Ablehnung jeder Verantwortung gegenüber Schäden des Benutzers oder Dritter seitens des Herstellers zur Folge.

2.2 Symbole am Gerät

| | |
|--|--|
| | <p>Achtung! Motoren erzeugen Kohlenmonoxid, ein geruchloses, farbloses, giftiges Gas. Wenn Kohlenmonoxid eingeatmet wird, kann es zu Übelkeit, Ohnmacht oder Tod kommen. Den Motor im Freien starten und laufen lassen. Den Motor nicht in geschlossenen Räumen starten oder laufen lassen, selbst wenn Türen oder Fenster geöffnet sind.</p> |
| | <p>Vor der Inbetriebnahme die Betriebsanleitung lesen!</p> |
| | <p>Kraftstoff und Kraftstoffdämpfe sind extrem leicht entflammbar und explosiv. Beim Start des Motors werden Funken erzeugt. Funken können entflammbare Gase in der Nähe entzünden. Brennbare Fremdkörper wie Laub, Gras usw. können sich entzünden.</p> |

2.3 Produktübersicht (01)

| Nr. | Bauteil |
|-----|------------------------------|
| 1 | Öleinfülldeckel mit Messstab |
| 2 | Öl-Ablassschraube |
| 3 | Luftfilterdeckel |
| 4 | Zündkerzenstecker |
| 5 | Seriennummer des Motors |

3 SICHERHEITSHINWEISE

⚠ GEFAHR! Lebensgefahr und Gefahr schwerster Verletzungen durch Unkenntnis der Sicherheitshinweise. Unkenntnis der Sicherheitshinweise und Bedienanweisungen kann zu schwersten Verletzungen und sogar zum Tod führen.

- Beachten Sie alle Sicherheitshinweise und Bedienanweisungen dieser Betriebsanleitung sowie der Betriebsanleitungen, auf die verwiesen wird, bevor Sie das Gerät benutzen.
- Bewahren Sie alle mitgelieferten Dokumente für die zukünftige Verwendung auf.

⚠ GEFAHR! Lebensgefahr durch Vergiftung. Die Abgase des Motors enthalten Kohlenmonoxid, das einen Menschen in wenigen Minuten töten kann.

- Betreiben Sie den Motor nie in geschlossenen Räumen, sondern nur im Freien.
- Atmen Sie die Motorabgase nicht ein.
- Schalten Sie den Motor ab, wenn Sie sich bei der Benutzung dieses Geräts übel, schwindelig oder schwach fühlen. Suchen Sie sofort einen Arzt auf.
- Motor nur in technisch einwandfreiem Zustand benutzen.
- Sicherheits- und Schutzeinrichtungen nicht außer Kraft setzen.
- Gehörschutz tragen.
- Die Anweisungen dieser Betriebsanleitung und die Betriebsanleitung für den Rasentraktor, in den dieser Motor eingebaut ist, sorgfältig durchlesen und beachten. Lernen Sie, den Motor schnell abzustellen.
- Keine Startersprays oder ähnliches verwenden.

3.1 Bediener

- Jugendliche unter 16 Jahren oder Personen, welche die Betriebsanleitung nicht kennen, dürfen den Motor nicht benutzen. Eventuelle landesspezifische Sicherheitsvorschriften zum Mindestalter des Benutzers beachten.
- Motor nicht unter Einfluss von Alkohol, Drogen oder Medikamenten bedienen.

3.2 Sicherheit von Personen, Tieren und Sachwerten

- Benutzen Sie den Motor nur bestimmungsgemäß. Ein nicht-bestimmungsgemäßer Gebrauch kann zu Verletzungen führen sowie Sachwerte schädigen.
- Der Benutzer ist für Unfälle mit anderen Personen und deren Eigentum verantwortlich.
- Halten Sie Dritte aus dem Gefahrenbereich fern.
- Schalten Sie den Motor nur ein, wenn sich im Arbeitsbereich keine Personen und Tiere aufhalten.
- Halten Sie einen Sicherheitsabstand zu Personen und Tieren ein, bzw. schalten Sie den Motor aus, wenn sich Personen oder Tiere nähern.
- Halten Sie den Abgasstrahl des Motors nie gegen Personen und Tiere sowie gegen entzündliche Produkte und Gegenstände.
- Fassen Sie nie in die Ansaug- und Lüftungsgitter, wenn der Motor läuft. Durch rotierende Geräteteile können Verletzungen entstehen.
- Schalten Sie den Motor immer aus, wenn Sie ihn nicht benötigen, z. B. beim Wechsel des Arbeitsbereiches, bei Wartungs- und Pflegearbeiten, beim Einfüllen des Benzin/Öl-Gemischs.
- Den Motor nicht in schlecht gelüfteten Arbeitsbereichen (z. B. Garage) betreiben. Die Abgase enthalten giftiges Kohlenmonoxid sowie andere Schadstoffe.
- Schalten Sie den Motor bei einem Unfall sofort aus, um weitere Verletzungen und Sachschäden zu vermeiden.
- Betreiben Sie den Motor nie mit abgenutzten oder defekten Teilen. Abgenutzte oder defekte Teile können schwere Verletzungen verursachen.
- Nur Original-Ersatzteile und Original-Zubehör verwenden.
- Bewahren Sie den Motor außerhalb der Reichweite von Kindern auf.

- Weisen Sie Kinder und Jugendliche an, nicht mit dem Motor zu spielen.

3.3 Umgang mit Benzin und Öl

GEFAHR! Explosions- und Brandgefahr.

Durch austretendes Benzin/Luft-Gemisch entsteht eine explosionsfähige Atmosphäre. Verpuffung, Explosion und Brand können bei unsachgemäßem Umgang mit Kraftstoff zu schweren Verletzungen und sogar zum Tode führen.

- Rauchen Sie nicht, wenn Sie mit Benzin umgehen.
- Handhaben Sie Benzin nur im Freien und niemals in geschlossenen Räumen.
- Beachten Sie unbedingt die im Folgenden aufgeführten Verhaltensregeln.
- Transportieren und lagern Sie Benzin und Öl ausschließlich in dafür zugelassenen Behältern. Stellen Sie sicher, dass Kinder keinen Zugang zu gelagertem Benzin und Öl haben.
- Stellen Sie zur Vermeidung einer Kontamination des Erdbodens (Umweltschutz) sicher, dass beim Betanken kein Benzin und kein Öl in das Erdreich eindringen. Benutzen Sie zum Betanken einen Trichter.
- Betanken Sie das Gerät niemals in geschlossenen Räumen. Auf dem Fußboden kann es zu einer Ansammlung von Benzindämpfen und dadurch zu einer Verpuffung oder gar Explosion kommen.
- Wischen Sie verschüttetes Benzin unverzüglich vom Gerät und vom Erdboden ab. Lassen Sie Textilien, mit denen Sie Benzin aufgewischt haben, an einem gut belüfteten Ort trocknen, bevor Sie diese Textilien entsorgen. Anderenfalls kann es zu einer plötzlichen Selbstentzündung kommen.
- Wenn Sie Benzin verschüttet haben, entstehen Benzindämpfe. Starten Sie das Gerät deshalb nicht am selben Ort, sondern mindestens 3 m davon entfernt.
- Vermeiden Sie Hautkontakt mit Mineralölprodukten. Atmen Sie die Benzindämpfe nicht ein. Tragen Sie zum Betanken immer Schutzhandschuhe. Wechseln und reinigen Sie Schutzkleidung regelmäßig.
- Achten Sie darauf, dass Ihre Kleidung nicht in Kontakt mit Benzin kommt. Wenn Benzin auf Ihre Kleidung gelangt ist, wechseln Sie die Kleidung sofort.
- Betanken Sie das Gerät niemals bei laufendem oder mit heißem Motor.

4 INBETRIEBNAHME

i HINWEIS Vor Inbetriebnahme:

- Immer eine Sichtkontrolle durchführen. Mit losen, beschädigten oder abgenutzten Betriebs- und/oder Befestigungsteilen darf der Motor nicht benutzt werden.
- Unbedingt Motoröl einfüllen.

4.1 Allgemeinen Zustand des Motors kontrollieren

1. Den Motor kontrollieren auf:
 - Anzeichen eines Öl- oder Benzinlecks auf der Außen- und Unterseite des Motors
 - Übermäßigen Schmutz oder Fremdkörper
 - Anzeichen von Beschädigungen
 - Fester Sitz aller Schrauben und Muttern
 - Fester Sitz und Vorhandensein aller Abschirmungen und Abdeckungen
 - Beschädigung und Verschmutzung des Luftfilters
 - Kraftstoffstand
 - Motorölstand
2. Die festgestellten Mängel vor der Inbetriebnahme beseitigen.

4.2 Betriebsstoffe einfüllen

⚠ WARNUNG! Brand- und Explosionsgefahr. Benzin und Öl sind hochgradig entflammbar. Ein Brand kann zu schweren Verletzungen führen.

- Füllen Sie Benzin und Öl nur im Freien und nicht in der Nähe offener Flammen oder Hitzequellen ein.
- Beschädigten Tank oder Tankverschluss sofort austauschen.
- Tankdeckel immer fest schließen.
- Wenn Benzin ausgelaufen ist:
 - Motor nicht starten.
 - Zündversuche vermeiden.
 - Rasentraktor und Motor reinigen.
 - Verschütteter Kraftstoff kann auf Kunststoffteilen zu Beschädigungen führen: Kraftstoff sofort abwischen. Die Garantie deckt keine Beschädigungen an Kunststoffteilen die durch Kraftstoff verursacht wurden.

4.2.1 Motoröl einfüllen (02)

Empfehlungen zum Öl

Motoröl ist ein ausschlaggebender Faktor für die Leistung und Lebensdauer des Motors.

- Verwenden Sie ein Motoröl, das die Anforderungen für API-Serviceklasse SF oder höher (bzw. gleichwertig) erfüllt.
- Prüfen Sie das API-Service-Etikett am Ölbehälter, damit sichergestellt ist, dass es die Buchstaben SF oder die einer höheren Klasse (bzw. gleichwertig) enthält.

Das Öl SAE 10W-30 (Mehrbereichsöl) wird für den allgemeinen Gebrauch empfohlen. Der empfohlene Betriebstemperaturbereich für diesen Motor beträgt 0 °C bis 40 °C.

⚠ ACHTUNG! Gefahr von Motorschäden.

Die Verwendung von Öl SAE 30 (Einbereichs-Sommeröl) bei niedrigeren Temperaturen als +5 °C kann zu Motorschäden wegen ungenügender Schmierung führen.

- Verwenden Sie ausschließlich das für Ihren Motor empfohlene Motoröl.

Öl einfüllen

i HINWEIS Ölstand nicht über MAX einfüllen. Zuviel Öl führt zu:

- Rauch im Abgas
- Verschmutzung der Zündkerze oder des Luftfilters

Wenn sich noch kein Öl im Motor befindet:

1. Motorenöl in einen geeigneten Behälter füllen.
2. Ölmess-Stab (02/1) aus der Öleinfüllöffnung (02/2) herausschrauben.
3. Öl langsam und in kleinen Mengen in die Öleinfüllöffnung einfüllen. Dabei einen Trichter benutzen (nicht im Lieferumfang des Motors). Der Ölinhalt beträgt:
 - AL-KO PRO 350: max. 0,8 l
 - AL-KO PRO 450: max. 1,2 l
4. Das Einfüllen des Öls mehrmals unterbrechen und den Ölstand prüfen. Die Markierung MAX (02/3) darf nicht überschritten werden (siehe *Kapitel 4.2.2 "Ölstand kontrollieren (02)", Seite 10*).
5. Ölmess-Stab einstecken und fest einschrauben.
6. Eventuell verschüttetes Öl entfernen.

4.2.2 Ölstand kontrollieren (02)

⚠ ACHTUNG! Motorschaden. Niedriger Ölstand kann einen Motorschaden verursachen.

- Ölstand regelmäßig kontrollieren.
- Bei Bedarf Öl nachfüllen.

1. Motor stoppen und abkühlen lassen.
Hinweis: Der Motor muss waagrecht stehen.
2. Fremdkörper aus Öleinfüllbereich entfernen.
3. Ölmess-Stab (02/1) herausschrauben und sauberwischen.
4. Ölmess-Stab bis zum Anschlag einstecken und dann wieder herausziehen. Überprüfen, ob der Füllstand zwischen den Markierungen MIN und MAX liegt.
5. Wenn der Ölstand in der Nähe oder unterhalb der Markierung MIN liegt: Öl einfüllen.
6. Ölmess-Stab einstecken und fest einschrauben.
7. Eventuell verschüttetes Öl entfernen.

4.2.3 Benzin einfüllen

Empfehlungen zum Benzin

- Sauberes, frisches, bleifreies Benzin mit einer Mindestoktanzahl von 90 verwenden.
- Kraftstoff in Mengen kaufen, die innerhalb von 30 Tagen verbraucht werden können (siehe Kapitel 10 "Lagerung", Seite 15).
- Benzin mit bis zu 10% Ethanol-Anteil oder bis zu 15% MTBE-Anteil (Antiklopfschutzmittel) ist akzeptabel.
- Benzin nicht mit Öl oder Additiven mischen.

Benzin einfüllen

i HINWEIS Für weitere Informationen: siehe Betriebsanleitung des Rasentraktors.

5 BETRIEB DES MOTORS

⚠ GEFAHR! Lebensgefahr durch Vergiftung. Die Abgase des Motors enthalten Kohlenmonoxid, das einen Menschen in wenigen Minuten töten kann.

- Betreiben Sie den Motor nie in geschlossenen Räumen, sondern nur im Freien.
- Atmen Sie die Motorabgase nicht ein.
- Schalten Sie den Motor ab, wenn Sie sich beim Betrieb übel, schwindelig oder schwach fühlen. Suchen Sie sofort einen Arzt auf.

⚠ WARNUNG! Explosionsgefahr. Benzin und Öl sind hochgradig entflammbar.

- Verwenden Sie keine Startersprays oder ähnliches.

⚠ WARNUNG! Verbrennungsgefahr. Laufende Motoren werden im Betrieb sehr heiß!

- Berühren Sie während des Betriebs niemals Motorenteile, insbesondere den Auspuff.
- Lassen Sie Auspuff, Zylinder und Kühlrippen vor dem Berühren abkühlen.

⚠ WARNUNG! Gefahr durch rotierende Geräteteile! Das Hineingreifen in rotierende Geräteteile führt zu schweren Verletzungen!

- Niemals in rotierende Geräteteile greifen!

5.1 Motor starten und ausschalten

i HINWEIS Für weitere Informationen: siehe Betriebsanleitung des Rasentraktors.

Achten Sie beim Starten des Motors darauf, dass alle Vorrichtungen für den Vortrieb des Rasentraktors, den Betrieb der Arbeitswerkzeuge (z. B. Mähwerk) und für das Ausschalten des Motors deaktiviert sind.

Den Motor nur in waagerechter Position starten, nicht in schrägen Positionen über 15° Neigung betreiben.

- Bei niedrigen Außentemperaturen können Probleme beim Kaltstart auftreten.
- Bei hohen Außentemperaturen können Schwierigkeiten beim Warmstart aufgrund des Verdampfens in der Vergaskammer oder der Pumpe auftreten.
- In jedem Fall muss die Ölart an die Betriebstemperaturen angepasst werden.
- Die maximale Leistung eines Verbrennungsmotors nimmt mit der Zunahme der Höhe über dem Meeresspiegel progressiv ab. Mit zunehmender Höhe müssen deshalb Motorlast und schwere Arbeiten vermieden werden.

Regelung der Motordrehzahl

Die Motordrehzahl wird durch den Gashebel am Rasentraktor eingestellt:



Drehzahl erhöhen.



Drehzahl verringern.

Kaltstart und Warmstart

Bei einem Kaltstart muss der Choke hinzugeschaltet und dann bei warmem Motor abgeschaltet werden. Bei einem Warmstart ist der Choke nicht erforderlich.



Choke einschalten.



Choke abschalten.

6 REPARATUR

⚠️ WARNUNG! Verletzungsgefahr bei Reparaturarbeiten. Unsachgemäße Reparaturen können zu schweren Verletzungen und Beschädigungen des Geräts führen.

- Reparaturarbeiten dürfen nur AL-KO Servicestellen oder autorisierte Fachbetriebe durchführen!
- Es dürfen nur Original-Ersatzteile von AL-KO verwendet werden.

7 WARTUNG UND PFLEGE

⚠️ WARNUNG! Verletzungsgefahr. Unbeabsichtigtes Einschalten des Motors kann zu schweren Verletzungen führen.

- Vor Einstell-, Wartungs- und Reparaturarbeiten den Motor immer abschalten und gegen Wiedereinschalten sichern.
 - Eine regelmäßige Wartung ist unentbehrlich für die Sicherheit und die Einhaltung der Leistungsfähigkeit.
 - Wartungsplan beachten.
 - Bei Einsatz unter erschwerten Bedingungen ist eine häufigere Wartung erforderlich.
1. Vor allen Wartungs- und Reinigungsarbeiten: Zündkerzenstecker (04/1) von der Zündkerze (04/2) abziehen (04/a).
 2. Die in diesem Abschnitt beschriebenen Wartungs- und Reinigungsarbeiten entsprechend Wartungsplan durchführen.
 3. Nach den Wartungs- und Reinigungsarbeiten: Zündkerzenstecker (05/1) wieder auf die Zündkerze (05/2) aufstecken (05/a).

7.1 Luftfilter wechseln (03)

i HINWEIS

- Das Filterelement muss frei von Grasresten und Verschmutzungen gehalten werden.
- Filterelemente nur durch Originalersatzteile ersetzen.
- Der Motor darf nie ohne korrekt montiertes Filterelement betrieben werden.

Luftfilter regelmäßig reinigen. Beschädigte Luftfilter austauschen.

1. Bereich um den Filterdeckel (03/1) reinigen.
2. Beide Knöpfe (03/2) des Filterdeckels abschrauben und Filterdeckel entfernen.
3. Filterelement (03/3) herausziehen.
4. Zustand des Filterelements kontrollieren. Das Filterelement muss in einwandfreiem Zustand, sauber und voll funktionsfähig sein. Andernfalls muss das Filterelement gewartet oder ersetzt werden.
5. Filterelement einsetzen und Filterdeckel wieder montieren.

7.2 Öl wechseln (07)

Regelmäßig den Ölstand kontrollieren. Den Ölstand alle 5 Betriebsstunden oder täglich vor dem Motorstart prüfen (siehe Kapitel 4.2.1 "Motoröl einfüllen (02)", Seite 9).

⚠️ WARNUNG! Brand- und Explosionsgefahr. Durch austretenden Kraftstoff entsteht ein explosionsfähiges Benzin/Luft-Gemisch. Verpuffung, Explosion und Brand können bei unsachgemäßem Umgang mit Kraftstoff zu schweren Verletzungen und sogar zum Tode führen.

- Leeren Sie den Kraftstofftank, bevor Sie das Öl ablassen.

i HINWEIS

- Das Altöl bei warmem Motor ablassen. Warmes Öl läuft schnell und vollständig ab.
 - Altöl umweltgerecht entsorgen!
1. Zum Leeren des Kraftstofftanks: Motor solange laufen lassen, bis er von alleine ausgeht. Oder den Kraftstoff ablassen.
Hinweis: Fragen Sie Ihren Kundendienst.
 2. Zündkerzenstecker (05/1) abziehen.
 3. Behälter (07/1) für das Altöl unterstellen.
 4. Ölmess-Stab (07/2) herausschrauben und sauberwischen.
 5. Ablassschraube (07/3) herausschrauben.

6. Öl vollständig in den Behälter laufen lassen.
7. Ablassschraube wieder einschrauben. Sicherstellen, dass die Dichtung korrekt positioniert ist. Ablassschraube fest anziehen.
8. Frisches Öl in die Öffnung des Ölmess-Stabs einfüllen. Dabei einen Trichter benutzen (nicht im Lieferumfang des Motors).
Hinweis: Der maximale Ölinhalt des Motors beträgt 1,2 Liter.
9. Ölmess-Stab bis zum Anschlag einstecken und dann wieder herausziehen. Überprüfen, ob der Füllstand die Markierung MAX (07/4) erreicht hat.
10. Ölmess-Stab einstecken und fest einschrauben.
11. Eventuell verschüttetes Öl entfernen.

7.3 Motor und Schalldämpfer reinigen (08)

⚠ ACHTUNG! Brandgefahr durch Fremdkörper. Brennbare Fremdkörper am Motor können sich im Betrieb entzünden und den Rasen-traktor in Brand setzen.

- Entfernen Sie brennbare Fremdkörper (z. B. Gras, Blätter, Fett) vom Motor, insbesondere vom Auspuff und aus dem Zylinderbereich.
- Kontrollieren und reinigen Sie regelmäßig Auspuff und Zylinderbereich.

1. Vor dem Reinigen den Motor abkühlen lassen.
2. Regelmäßig Verunreinigungen mit Lappen oder Bürste vom Motor entfernen. **Achtung!** Den Motor nicht mit Wasser abspritzen. Eindringendes Wasser (Zündanlage, Vergaser...) kann zu Störungen führen.
3. Alle Abfall- und Schmutzreste vom Schalldämpfer und dessen Abdeckung mit Druckluft entfernen.
4. Das Kühlsystem reinigen:
 - Verstopfungen aus Kühlluftöffnungen (08/1) entfernen.
 - Um ein Überhitzen zu vermeiden, gegebenenfalls auch die inneren Kühlrippen und Oberflächen reinigen.
5. Kunststoffteile mit einem feuchten Schwamm (08/2) und Reinigungsmittel abwischen.

7.4 Luftfilter reinigen (09)

1. Bereich um den Filterdeckel reinigen.
2. Beide Knöpfe (09/2) des Filterdeckels (09/1) abschrauben.
3. Filterdeckel entfernen.

4. Filterelement (09/3, 09/4) entfernen.
5. Schaumstoff-Vorfilter (09/4) von der Kartusche (09/3) trennen.
6. Ansaugstutzen des Motors mit einem Lappen (09/5) verschließen.
7. Kartusche (09/3) auf einer festen Oberfläche ausklopfen und von innen nach außen mit Druckluft ausblasen um Staub und Schmutz zu entfernen. **Achtung:** Wasser, Benzin, Reinigungsmittel und sonstiges dürfen für die Reinigung der Kartusche nicht verwendet werden.
8. Schaumstoff-Vorfilter (09/4) mit Wasser und Reinigungsmittel waschen und an der frischen Luft trocknen lassen. **Achtung:** Der Schaumstoff-Vorfilter darf NICHT mit Öl getränkt werden.
9. Filterdeckel (09/1) innen reinigen. Dabei beachten, dass der Ansaugstutzen mit dem Lappen (09/5) verschlossen ist, um zu verhindern, dass der Schmutz in den Motor gelangt.
10. Lappen entfernen.
11. Den Schaumstoff-Vorfilter über die Kartusche ziehen.
12. Filterelement einsetzen und Filterdeckel wieder montieren.

7.5 Zündkerze warten (10)

Vorgeschriebener Zündkerzentyp: siehe Kapitel 11 "Ersatzteile", Seite 15.

⚠ WARNUNG! Verletzungsgefahr durch Stromschlag. Das Kontrollieren des Zündfunken bei ausgebauter Zündkerze kann zu schweren Verletzungen durch Stromschlag und Feuer führen.

- Kontrollieren Sie den Zündfunken nie bei ausgebauter Zündkerze. Benutzen Sie stattdessen einen Zündfunktentester.

⚠ ACHTUNG! Gefahr von Motorschäden. Ein Betrieb des Motors mit falscher Zündkerze oder ohne Zündkerze führt zu schweren Motorschäden!

- Benutzen Sie immer den vorgeschriebenen Zündkerzentyp.
- Starten Sie den Motor nie ohne Zündkerze.

1. Die Zündkerze (10/1) mit einem Steckschlüssel (10/2) herausdrehen.
2. Die Elektroden mit einer Metallbürste (10/3) reinigen und eventuelle Rußablagerungen entfernen.

3. Mit einer Fühlerblatleere (10/4) den korrekten Elektrodenabstand (10/5) prüfen.
Hinweis: Der Elektrodenabstand der Zündkerze soll 0,6 mm – 0,8 mm betragen.
4. Die Zündkerze wieder einschrauben und mit einem Steckschlüssel festziehen.

7.6 Vergasereinstellungen

HINWEIS Die Einstellung des Vergasers darf nur von einer autorisierten Service-Werkstätte durchgeführt werden.

7.7 Wartungsplan

Die stündlichen bzw. jährlichen Intervalle befolgen, je nachdem welcher Fall zuerst auftritt.

HINWEIS Bei starker Beanspruchung und bei hohen Temperaturen können kürzere Wartungsintervalle als in der oben angegebenen Tabelle erforderlich sein.

| Tätigkeit | Nach den ersten 5 Bh | Alle 5 Bh oder täglich vor Gebrauch | Alle 25 Bh | Alle 50 Bh oder jährlich | Jährlich | Alle 100 Bh |
|---|----------------------|-------------------------------------|------------|--------------------------|----------|-------------|
| Motorölstand überprüfen | | X | | | | |
| Motoröl wechseln | X | | X * | X | | |
| Luftfilter kontrollieren und reinigen | | X ** | | | | |
| Luftfilter wechseln | | | | | X | |
| Zündkerze überprüfen | | | | | X | |
| Zündkerze austauschen | | | | | | X |
| Schalldämpferbereich und Bedienelemente reinigen. | | X | | | | |
| Benzinfilter kontrollieren *** | | | | | | X |
| Schalldämpfer und Funkenfänger überprüfen | | | | X | | |

Bh: Betriebsstunden

*: Wenn der Motor mit Vollast oder bei hohen Temperaturen arbeitet.

** : Luftfilter häufiger reinigen, wenn der Motor in staubiger Umgebung arbeitet.

***: Ausführung durch einen Fachbetrieb

8 HILFE BEI STÖRUNGEN

⚠ VORSICHT! Verletzungsgefahr. Scharfkantige und sich bewegende Geräteteile können zu Verletzungen führen.

- Tragen Sie bei Wartungs-, Pflege- und Reinigungsarbeiten immer Schutzhandschuhe!

HINWEIS Bei Störungen, die nicht in dieser Tabelle aufgeführt sind oder nicht selbst behoben werden können, an unseren Kundendienst wenden.

| Störung | Ursache | Beseitigung |
|---------------------------------------|--|--|
| Motor springt nicht an. | Fehlender Kraftstoff | Kraftstoff auffüllen. |
| | Schlechter, verschmutzter Kraftstoff, alter Kraftstoff im Tank | Tank entleeren und frischen Kraftstoff einfüllen. |
| | Falscher Anlassvorgang | Anlassvorgang korrekt ausführen. |
| | Zündkerze nicht angeschlossen | Zündkerzenstecker kontrollieren, auf festen Sitz auf der Zündkerze achten. |
| | <ul style="list-style-type: none"> ■ Zündkerze feucht ■ Kerzenelektroden verschmutzt ■ Falscher Elektrodenabstand | Zündkerze kontrollieren. |
| | Luftfilter verstopft | Luftfilter kontrollieren und reinigen. |
| | Ungeeignetes Öl für die Jahreszeit | Öl überprüfen, gegebenenfalls ersetzen. |
| | Dampfbildung innerhalb des Vergasers aufgrund hoher Temperaturen | Einige Minuten abwarten, dann Anlassen erneut versuchen. |
| | Verbrennungsprobleme | Ausschließlich von einer Kundendienstwerkstatt überprüfen lassen! |
| | Zündprobleme | Ausschließlich von einer Kundendienstwerkstatt überprüfen lassen! |
| Ungleichmäßige Funktion | <ul style="list-style-type: none"> ■ Kerzenelektroden verschmutzt ■ Falscher Elektrodenabstand | Zündkerze kontrollieren. |
| | Zündkerzenstecker schlecht aufgesteckt | Zündkerzenstecker kontrollieren, auf festen Sitz auf der Zündkerze achten. |
| | Luftfilter verstopft | Luftfilter kontrollieren und reinigen. |
| | Choke ist eingeschaltet | Choke ausschalten. |
| | Verbrennungsprobleme | Ausschließlich von einer Kundendienstwerkstatt überprüfen lassen! |
| | Zündprobleme | Ausschließlich von einer Kundendienstwerkstatt überprüfen lassen! |
| Leistungsverlust während des Betriebs | Luftfilter verstopft | Luftfilter kontrollieren und reinigen. |
| | Verbrennungsprobleme | Ausschließlich von einer Kundendienstwerkstatt überprüfen lassen! |

Tragen Sie bitte Motorseriennummer und Kaufdatum unten ein. Sie benötigen diese Information

zur Bestellung von Ersatzteilen, bei technischen Fragen und bei Nachfragen zur Garantie.

Motorseriennummer:

| | |
|--------------------|--|
| Motorseriennummer: | |
| Kaufdatum: | |

9 TRANSPORT

- Motor nur mit leerem Kraftstofftank transportieren.
- Motor immer waagrecht transportieren, sonst kommt es zu:
 - Auslaufendem Kraftstoff und Öl
 - Rauchentwicklung
 - schwerem Start
 - verrußter Zündkerze

10 LAGERUNG

HINWEIS Für weitere Informationen: siehe Betriebsanleitung des Rasentraktors.

⚠️ WARNUNG! Brand- und Explosionsgefahr. Durch austretenden Kraftstoff entsteht ein explosionsfähiges Benzin/Luft-Gemisch. Verpuffung, Explosion und Brand können bei unsachgemäßem Umgang mit Kraftstoff zu schweren Verletzungen und sogar zum Tode führen.

- Lagern Sie den Motor nie vor offenen Flammen oder Hitzequellen.
- Betreiben Sie den Motor nie in brennbarer Umgebung.

Bei längerer Standzeit des Rasentraktors (länger als 2 – 3 Monate) muss der Kraftstoff abgelassen werden, um Ablagerungen im Kraftstoffsystem zu vermeiden. Bei einer kürzeren Standzeit kann der Kraftstoff mit einem Kraftstoffstabilisator geschützt werden.

HINWEIS Für weitere Informationen: Fragen Sie Ihren Kundendienst.

1. Kraftstoff aus dem Vergaser ablassen:
 - Motor ins Freie bringen und auskühlen lassen.
 - Behälter für den Kraftstoff unterstellen.
 - Ablassschraube (06/1) herausdrehen.
 - Kraftstoff ablaufen lassen.
 - Ablassschraube wieder eindrehen.
2. Motor reinigen (siehe Kapitel 7.3 "Motor und Schalldämpfer reinigen (08)", Seite 12).
3. Motor lagern:
 - Motor in einem gut belüfteten Raum und nicht in der Nähe von offenen Flammen oder Hitzequellen lagern.
 - Nicht dort lagern, wo Elektromotoren oder Elektrowerkzeuge betrieben werden.
 - Vor Feuchtigkeit geschützt lagern.

11 ERSATZTEILE

Empfohlene Zündkerzen: QC12YC oder RC12YC (Campion)

Ersatzteile erhalten Sie beim autorisierten Vertragshändler oder unserem Service.

12 KUNDENDIENST/SERVICE

Bei Fragen zu Garantie, Reparatur oder Ersatzteilen wenden Sie sich bitte an Ihre nächstgelegene AL-KO Servicestelle. Diese finden Sie im Internet unter folgender Adresse: www.al-ko.com/service-contacts

13 TECHNISCHE DATEN

| Motortyp | PRO 350 | PRO 450 |
|---------------------------------|---------------------------------|---------------------------------|
| Hubraum | 352 cm ³ | 452 cm ³ |
| Leistung | 6,3 kW / 2900 min ⁻¹ | 8,5 kW / 2900 min ⁻¹ |
| Motoröl-Füllmenge | 0,8 l | 1,2 l |
| Kühlsystem | Luftkühlung | Luftkühlung |
| Zündanlage | Transistor-Magnetzündung | Transistor-Magnetzündung |
| Motorwellendrehung | im Uhrzeigersinn | im Uhrzeigersinn |
| Elektrodenabstand der Zündkerze | 0,6 mm – 0,8 mm | 0,6 mm – 0,8 mm |

14 GARANTIE

Etwaige Material- oder Herstellungsfehler am Gerät beseitigen wir während der gesetzlichen Verjährungsfrist für Mängelansprüche entsprechend unserer Wahl durch Reparatur oder Ersatzlieferung. Die Verjährungsfrist bestimmt sich jeweils nach dem Recht des Landes, in dem das Gerät gekauft wurde.

Unsere Garantiezusage gilt nur bei:

- Beachten dieser Betriebsanleitung
- Sachgemäßer Behandlung
- Verwenden von Original-Ersatzteilen

Die Garantie erlischt bei:

- Eigenmächtigen Reparaturversuchen
- Eigenmächtigen technischen Veränderungen
- Nicht bestimmungsgemäßer Verwendung

Von der Garantie ausgeschlossen sind:

- Lackschäden, die auf normale Abnutzung zurückzuführen sind
- Verschleißteile, die auf der Ersatzteilkarte mit Rahmen gekennzeichnet sind

Die Garantiezeit beginnt mit dem Kauf durch den ersten Endabnehmer. Maßgebend ist das Datum auf dem Kaufbeleg. Wenden Sie sich bitte mit dieser Erklärung und dem Original-Kaufbeleg an Ihren Händler oder die nächste autorisierte Kundendienststelle. Die gesetzlichen Mängelansprüche des Käufers gegenüber dem Verkäufer bleiben durch diese Erklärung unberührt.

TRANSLATION OF THE ORIGINAL INSTRUCTIONS FOR USE

Contents

| | | |
|-------|---|----|
| 1 | About these operating instructions | 17 |
| 1.1 | Legends and signal words | 17 |
| 2 | Product description | 17 |
| 2.1 | Designated use | 18 |
| 2.2 | Symbols on the appliance | 18 |
| 2.3 | Product overview (01) | 18 |
| 3 | Safety instructions | 18 |
| 3.1 | Operator | 18 |
| 3.2 | Safety of persons, animals and property | 18 |
| 3.3 | Handling of petrol and oil | 19 |
| 4 | Start-up | 19 |
| 4.1 | Check the general state of the engine | 19 |
| 4.2 | Filling with fuel..... | 20 |
| 4.2.1 | Filling with engine oil (02) | 20 |
| 4.2.2 | Check the oil level (02) | 20 |
| 4.2.3 | Filling with petrol..... | 20 |
| 5 | Operating the engine | 21 |
| 5.1 | Stop the engine and switch off..... | 21 |
| 6 | Repair | 21 |
| 7 | Maintenance and care | 21 |
| 7.1 | Change the air filter (03) | 22 |
| 7.2 | Changing the oil (07)..... | 22 |
| 7.3 | Clean engine and silencer (08) | 22 |
| 7.4 | Clean the air filter (09)..... | 22 |
| 7.5 | Maintaining the spark plug (10)..... | 23 |
| 7.6 | Carburettor settings..... | 23 |
| 7.7 | Maintenance schedule | 23 |
| 8 | Help in case of malfunction..... | 24 |
| 9 | Transport | 25 |
| 10 | Storage | 25 |
| 11 | Replacement parts..... | 26 |
| 12 | After-Sales / Service | 26 |
| 13 | Technical data | 26 |
| 14 | Guarantee..... | 26 |

1 ABOUT THESE OPERATING INSTRUCTIONS

- The German version is the original operating instructions. All additional language versions are translations of the original operating instructions.
- It is essential to read through these operating instructions carefully before start-up. This is essential for safe working and trouble-free handling.
- Always safeguard these operating instructions so that they can be consulted if you need any information about the appliance.
- Only pass on the appliance to other persons together with these operating instructions.
- Comply with the safety and warning information in these operating instructions.

1.1 Legends and signal words

DANGER! Denotes an imminently dangerous situation which will result in fatal or serious injury if not avoided.

WARNING! Denotes a potentially dangerous situation which can result in fatal or serious injury if not avoided.

CAUTION! Denotes a potentially dangerous situation which can result in minor or moderate injury if not avoided.

IMPORTANT! Denotes a situation which can result in material damage if not avoided.

NOTE Special instructions for ease of understanding and handling.

2 PRODUCT DESCRIPTION

This documentation describes an internal combustion engine.

Always comply with the operating instructions of the garden equipment in addition.

DANGER! Danger of fatal injury. Risk of suffocation due to toxic carbon monoxide



- Only start and operate the engine in the open air.
- Operation in confined areas is prohibited, even if doors and windows are left open.

2.1 Designated use

This combustion engine has been designed for driving lawn tractors used for private applications. Due to its exhaust gases it must only be operated outdoors and not indoors. Any use not in accordance with this designated use shall be regarded as misuse.

This engine is intended solely for use in non-commercial applications. Any other use (as well as unauthorised conversions or add-ons) are regarded as contrary to the intended use and will result in exclusion of the warranty as well as loss of conformity (CE mark); the manufacturer will thus decline any responsibility for damage and/or injury suffered by the user or third parties.

2.2 Symbols on the appliance

| | |
|---|--|
|  | <p>Important!</p> <p>Engines produce carbon monoxide, an odourless, colourless, poisonous gas. If carbon monoxide is inhaled it can cause nausea, fainting or death. Start the engine outdoors and let it run.</p> <p>Do not start or run the engine in a closed environment, even if doors or windows are left open.</p> |
|  | <p>Read the operating instructions before starting operation.</p> |
|  | <p>Fuel and fuel vapours are extremely highly flammable and explosive. Sparks are generated when the engine is started.</p> <p>Sparks can ignite flammable gases in the vicinity.</p> <p>Flammable foreign objects such as leaves, grass, etc. can be ignited.</p> |

2.3 Product overview (01)

| No. | Component |
|-----|--------------------------------|
| 1 | Oil filler cover with dipstick |
| 2 | Oil drain plug |
| 3 | Air filter cover |
| 4 | Spark plug connector |
| 5 | Engine serial number |

3 SAFETY INSTRUCTIONS

⚠ DANGER! Lack of knowledge of the safety instructions can pose a danger of extremely severe or even fatal injury. Lack of knowledge of the safety instructions and operating instructions can lead to extremely serious and even fatal injury.

- Observe all safety instructions and instructions for use in these operating instructions as well the operating instructions which are referred to before you start using the appliance.
- Keep all supplied documents in a safe place for future reference.

⚠ DANGER! Risk of poisoning. The engine exhaust gases contain carbon monoxide that can kill a person within a few minutes.

- Operate the engine only outdoors, never in a closed room.
- Do not inhale the engine exhaust gases.
- Switch off the engine if you feel nauseous, dizzy or weak when using this appliance. Immediately consult a doctor.
- Only use the engine if it is in perfect technical condition.
- Do not disable safety and protective devices.
- Wear ear defenders.
- Carefully read and follow the directions in these operating instructions and the operating instructions for the lawn tractor in which the engine is installed. Learn how to stop the engine quickly.
- Do not use starter sprays or similar.

3.1 Operator

- Young people under 16 years of age and people who do not know the operating instructions are not allowed to use the engine. Observe any country-specific safety regulations concerning the minimum age of the user.
- Do not operate the engine if you are under the influence of alcohol, drugs or medication.

3.2 Safety of persons, animals and property

- Use the engine only as intended. Any non-intended use can lead to injury and property damage.
- The user is responsible for accidents involving other people and their property.

- Keep third parties out of the danger area.
- Only switch the engine on when there are no persons or animals in the working area.
- Maintain a safe distance to persons or animals, or switch the engine off if persons or animals approach.
- Never direct the exhaust gas jet of the engine towards persons and animals or towards inflammable products and objects.
- Do not reach into the vacuum and vent grilles when the engine is running. Injuries can occur due to rotating appliance parts.
- Always switch the engine off when not in use, e.g. when changing the work area, during service and maintenance, and when filling with the petrol/oil mixture.
- Do not operate the engine in poorly ventilated working areas (e.g. a garage). The exhaust gases contain poisonous carbon monoxide as well as other harmful substances.
- Immediately switch the engine off if there is an accident in order to avoid further injuries and/or property damage.
- Never operate the engine with worn or defective parts. Worn or defective parts can cause serious injuries.
- Only use genuine spare parts and genuine accessories.
- Keep the engine out of the reach of children.
- Do not allow children and adolescents to play with the engine.
- Never fill the appliance in enclosed spaces. Petrol vapours may gather at ground level, and thereby result in a deflagration or even an explosion.
- Immediately wipe any spilled petrol off the appliance and the ground. Allow textiles used to wipe off petrol to dry in a well ventilated place before disposing of them. Otherwise, sudden self-ignition may occur.
- If petrol has been spilled, petrol vapours occur. For this reason, do not start the appliance at the same location but at least 3 m away.
- Avoid skin contact with mineral oil products. Do not inhale petrol vapours. When filling, always wear protective gloves. Change and clean protective clothing regularly.
- Ensure that your clothing does not come into contact with petrol. If petrol has got onto your clothing, change it immediately.
- Never fill the appliance while the engine is running or hot.

3.3 Handling of petrol and oil

⚠ DANGER! Risk of explosion and fire. An escaping petrol/air mixture can cause an explosive atmosphere. Deflagration, explosion and fire can lead to serious and even fatal injuries if fuel is not handled properly.

- Do not smoke when dealing with petrol.
- Only handle petrol out of doors and never in enclosed spaces.
- It is essential to heed the code of conduct stated below.
- Only transport and store petrol and oil in containers approved for that purpose. Ensure that children have no access to stored petrol and oil.
- In order to avoid ground contamination (environmental protection) when filling, ensure that no petrol or oil enters the soil. Use a funnel for filling.

4 START-UP

NOTE Before starting up:

- Always perform a visual check. Do not operate the engine if the operating and/or fastening parts are loose, damaged, or worn.
- Be sure to add engine oil.

4.1 Check the general state of the engine

1. Check the engine for:
 - Signs of an oil or petrol leak on the exterior and underside of the engine.
 - Excessive dirt or foreign bodies
 - Indications of damage
 - Tightness of all nuts, bolts and screws
 - Tight fitting and presence of all screens and covers
 - Damage or contamination of the air filter
 - Fuel level
 - Engine oil level
2. Eliminate any identified defects before starting up.

4.2 Filling with fuel

⚠ WARNING! Danger of explosion and fire. Petrol and oil are highly flammable. Fire can lead to serious injuries.

- Only refill petrol and oil in the open and never in the vicinity of naked flames or sources of heat.
- Immediately renew the tank or tank cap if damaged.
- Always close the tank lid firmly.
- If petrol has leaked out:
 - Do not start the engine.
 - Avoid start attempts.
 - Clean the lawn tractor and engine.
 - Spilled fuel can lead to damage to plastic parts: Immediately wipe off fuel. The warranty does not cover damage to plastic parts caused by fuel.

4.2.1 Filling with engine oil (02)

Oil recommendations

Engine oil is a decisive factor on the performance and lifetime of the engine.

- Use an engine oil which fulfils the requirements for API service class SF or higher (or equivalent).
- Check the API service label on the oil container in order to ensure that the letters SF or those of a higher (or equivalent) class are present.

SAE 10W-30 oil (multi-purpose oil) is recommended for general use. The recommended operating temperature range for this engine is 0 °C to 40 °C.

⚠ IMPORTANT! Danger of engine damage. Using SAE 30 oil (one-grade summer oil) at temperatures lower than +5 °C may cause engine damage due to insufficient lubrication.

- Use only the engine oil recommended for your engine.

Filling with oil

i NOTE Do not fill oil level above MAX. Too much oil will cause:

- Smoke in the exhaust
- Contamination of the spark plug or the air filter

If the engine oil level is too low:

1. Fill engine oil into a suitable container.

2. Unscrew the oil dipstick (02/1) and remove from the oil filler opening (02/2).
3. Add oil slowly and in small quantities into the oil filler opening. Use a funnel (not included with the engine). The volume of oil is:
 - AL-KO PRO 350: max. 0.8 l
 - AL-KO PRO 450: max. 1.2 l
4. Regularly stop whilst filling the oil and check the oil level. The marking MAX (02/3) must not be exceeded (see *chapter 4.2.2 "Check the oil level (02)", page 20*).
5. Insert oil dipstick and screw in tight.
6. Remove any spilled oil.

4.2.2 Check the oil level (02)

⚠ IMPORTANT! Engine damage. A low oil level can cause engine damage.

- Check the oil level regularly.
- Top up when necessary.

1. Stop the engine and let it cool down.
Note: *The engine must be level.*
2. Remove any foreign bodies from the vicinity of the oil filler opening.
3. Unscrew the oil dipstick (02/1) and wipe it clean.
4. Insert the dipstick up to the stop and then pull out again. Check that the level is between the MIN and MAX marks.
5. When the oil level is near or below the MIN mark: Fill with oil.
6. Insert oil dipstick and screw in tight.
7. Remove any spilled oil.

4.2.3 Filling with petrol

Recommendations regarding petrol

- Use clean, fresh, lead-free petrol with a minimum octane rating of 90.
- Buy fuel in quantities which can be used within 30 days (see *chapter 10 "Storage", page 25*).
- Petrol with a component of up to 10% ethanol or up to 15% MTBE (anti-knock protection) is acceptable.
- Do not mix petrol with oil or other additives.

Filling with petrol

i NOTE For further information: Refer to the lawn tractor's operating instructions.

5 OPERATING THE ENGINE

⚠ DANGER! Risk of poisoning. The engine exhaust gases contain carbon monoxide that can kill a person within a few minutes.

- Operate the engine only outdoors, never in a closed room.
- Do not inhale the engine exhaust gases.
- Switch off the engine if you feel nauseous, dizzy or weak during use. Immediately consult a doctor.

⚠ WARNING! Risk of explosion. Petrol and oil are highly flammable.

- Never use starter spay or similar.

⚠ WARNING! Danger of burns. Engines become very hot in operation!

- Never touch parts of the engine, in particular the exhaust.
- Allow the exhaust, cylinder and cooling vanes to cool down before contact.

⚠ WARNING! Danger from rotating appliance parts! Reaching into rotating appliance parts will result in serious injuries!

- Never reach into rotating parts.

5.1 Stop the engine and switch off

📖 NOTE For further information: Refer to the lawn tractor's operating instructions.

When starting and stopping the engine, be sure to disengage all lawn tractor traction equipment, the drive to work tools (such as the power mower).

Only start the engine in a horizontal position, do not use the engine in inclined positions with a gradient of more than 15°.

- Cold start problems may occur if the outside temperature is low.
- Warm start problems may occur if the outside temperature is low due to evaporation in the carburettor chamber or pump.
- In either case the grade of oil must be adapted to the operating temperatures.
- The maximum power of an internal combustion engine progressively decreases with the increase in altitude above sea level. Excessive engine load and heavy work must therefore be avoided with increasing altitude.

Controlling the engine speed

The lawn tractor engine speed is set using the throttle:



Increase speed.



Reduce speed.

Cold start and warm start

The choke must be engaged for a warm start and disengaged once the engine is warm. The choke does not need to be used for a warm start.



Choke on.



Choke off.

6 REPAIR

⚠ WARNING! Risk of injury during repair work. Improper repairs can lead to serious injuries and damage to the appliance.

- Repair work may only be carried out by AL-KO service centres or authorised specialist workshops.
- Only original spare parts from AL-KO are allowed.

7 MAINTENANCE AND CARE

⚠ WARNING! Risk of injury. Inadvertent switching on of the engine can lead to serious injuries.

- Before setting, maintenance and repair work, always switch off the engine and secure against being switched on again.
 - Regular maintenance is essential for safety and maintaining performance.
 - Observe the maintenance schedule.
 - For use under more demanding conditions, more frequent maintenance is required.
1. Before all maintenance and cleaning work: Remove (04/a) spark plug connector (04/1) from the spark plug (04/2).
 2. Perform the maintenance and cleaning work described in this section according to the maintenance schedule.
 3. After maintenance and cleaning work: Reattach (05/a) the spark plug connector(05/1) to the spark plug (05/2).

7.1 Change the air filter (03)

f NOTE

- The filter element must be kept free of grass residue and dirt.
- Only replace filter elements with original spare parts.
- The engine must never be operated without a properly installed filter element.

Clean the air filter regularly. Renew air filters if damaged.

1. Clean the area around the filter cover (03/1).
2. Unscrew the two knobs (03/2) of the filter cover and remove the filter cover.
3. Pull out filter element (03/3).
4. Check the condition of the filter element. The filter element must be in perfect condition, clean and fully functional. Otherwise the filter element must be serviced or replaced.
5. Insert the filter element and refit the filter cover.

7.2 Changing the oil (07)

Check the oil level regularly. Check the oil level every 5 operating hours or every day before starting the engine (see *chapter 4.2.1 "Filling with engine oil (02)", page 20*).

⚠ WARNING! Danger of explosion and fire.

Escaping fuel will create an explosive petrol/air mixture. Deflagration, explosion and fire can lead to serious and even fatal injuries if fuel is not handled properly.

- Empty the fuel tank before draining the oil.

f NOTE

- Drain off the old oil when the engine is warm. Warm oil runs out quickly and fully.
- Dispose of used oil in an eco-friendly manner!

1. To empty the fuel tank: Allow the engine to run until it stops itself.
Or drain off the fuel.
Note: Ask your customer service.
2. Remove the spark plug connector (05/1).
3. Place the container (07/1) for the old oil.
4. Unscrew the oil dipstick (07/2) and wipe it clean.
5. Unscrew and remove the drain plug (07/3).
6. Allow the oil to run out completely into a container.

7. Replace the drain plug. Ensure that the gasket is correctly positioned. Tighten the drain plug firmly.
8. Top-up clean oil through the dipstick opening. Use a funnel (not included with the engine).
Note: The maximum oil capacity of the engine is 1.2 litres.
9. Insert the dipstick up to the stop and then pull out again. Check that the level has reached the MAX (07/4) mark.
10. Insert oil dipstick and screw in tight.
11. Remove any spilled oil.

7.3 Clean engine and silencer (08)

⚠ IMPORTANT! Risk of fire due to foreign objects. Flammable foreign matter on the engine can ignite during operation and set the lawn tractor on fire.

- Remove combustible debris (e.g. grass, leaves, grease) from the engine, especially from the exhaust and cylinder area.
 - Check and clean the exhaust and cylinder area regularly.
1. Allow the engine to cool before cleaning.
 2. Remove the contamination regularly from the engine with a cleaning cloth or brush. **Important!** Do not spray the engine with water. Penetrating water (ignition system, carburettor...) can lead to malfunctions.
 3. Blow-off all waste and dirt residues from the silencer and its cover using compressed air.
 4. Clean the cooling system:
 - Remove obstructions from cooling air openings (08/1).
 - In order to prevent overheating, also clean the internal cooling vanes and surfaces.
 5. Wipe plastic parts with a damp sponge (08/2) and detergent.

7.4 Clean the air filter (09)

1. Clean the area around the filter cover.
2. Unscrew the two knobs (09/2) on the filter cover (09/1).
3. Remove filter cover.
4. Remove filter element (09/3, 09/4).
5. Disconnect the foam pre-filter (09/4) from the cartridge (09/3).
6. Close the intake manifold of the engine with a cloth (09/5).

7. Tap out the cartridge (09/3) on a solid surface and blow out from the inside to the outside with compressed air to remove dust and dirt. **Important:** *Water, gasoline, detergents and similar must not be used to clean the cartridge.*
8. Wash foam pre-filter (09/4) with water and detergent and allow to dry in fresh air. **Important:** *The foam pre-filter must NOT be soaked in oil.*
9. Clean the inside of the filter cover (09/1). Make sure that the intake manifold is closed off with a cloth (09/5) to prevent the dirt from getting into the engine.
10. Remove the cloth.
11. Pull the foam pre-filter over the cartridge.
12. Insert the filter element and refit the filter cover.

7.5 Maintaining the spark plug (10)

Prescribed spark plug type: see *chapter 11 "Replacement parts", page 26.*

⚠ WARNING! Risk of injury from electric shock. Checking the ignition spark with the spark plug removed may result in serious injury from electric shock and fire.

- Never check the ignition spark function with the spark plug removed. Use an ignition spark tester instead.

IMPORTANT! Danger of engine damage.

Operating the engine with the incorrect spark plug or without a spark plug will result in serious engine damage!

- Always use the specified spark plug type.
- Never start the engine without a spark plug.

1. Remove the spark plug (10/1) with a socket wrench (10/2).
2. Clean the electrodes with a metal brush (10/3) and remove any carbon black deposits.
3. Check the correct electrode distance (10/5) with a feeler gauge (10/4).
Note: *The electrode clearance of the spark plug should be 0.6 mm – 0.8 mm.*
4. Reinsert the spark plug and tighten with a socket wrench.

7.6 Carburettor settings

ⓘ NOTE The carburettor must only be adjusted by an authorised service workshop.

7.7 Maintenance schedule

Comply with the intervals measured in hours or years, whichever occurs first.

ⓘ NOTE It may be necessary to shorten the maintenance intervals compared to those stated in the table above in case of severe loading and at high temperatures.

| Activity | After the first 5 operating hours | Every 5 operating hours or daily prior to use | Every 25 operating hours | Every 50 operating hours or annually | Every year | Every 100 operating hours |
|--|-----------------------------------|---|--------------------------|--------------------------------------|------------|---------------------------|
| Checking the engine oil level | | X | | | | |
| Changing the engine oil | X | | X * | X | | |
| Check and clean air filter | | X ** | | | | |
| Change the air filter | | | | | X | |
| Checking the spark plug | | | | | X | |
| Exchange the spark plug | | | | | | X |
| Clean the area of the silencer and controls. | | X | | | | |
| Check the petrol filter *** | | | | | | X |
| Check the silencer and spark arrester | | | | X | | |

OH Operating hours

*: When the engine is working at full load or in high temperatures.

** : Clean the air filter more frequently when the engine is operating in a dusty environment.

*** : Performed by a specialist company

8 HELP IN CASE OF MALFUNCTION

⚠ CAUTION! Risk of injury. Sharp-edged and moving appliance parts can lead to injury.

- Always wear protective gloves during maintenance, care and cleaning work.

i NOTE If you encounter any malfunctions that are not listed in this table or that you cannot rectify yourself, please contact our customer service.

| Malfunction | Cause | Remedy |
|------------------------|---|---|
| Engine does not start. | Lack of fuel | Top up with fuel. |
| | Poor quality, contaminated fuel, old fuel in tank | Empty tank and fill with fresh fuel. |
| | Incorrect starting procedure | Execute the starting process correctly. |
| | Spark plug not connected | Check the spark plug connector, make sure that it is firmly seated on the spark plug. |
| | <ul style="list-style-type: none"> ■ Spark plug wet ■ Dirty spark plug electrodes ■ Incorrect spark plug electrode gap | Check the spark plug. |
| | Air filter clogged | Check and clean the air filter. |
| | Unsuitable oil for the season | Check the oil, replace if necessary. |
| | Vapour bubbles forming within the carburettor due to high temperatures | Wait a few minutes, then try again. |
| | Combustion problems | Only have the check performed in a customer service workshop! |
| | Ignition problems | Only have the check performed in a customer service workshop! |

| Malfunction | Cause | Remedy |
|--------------------------------|---|---|
| Uneven function | <ul style="list-style-type: none"> ■ Dirty spark plug electrodes ■ Incorrect spark plug electrode gap | Check the spark plug. |
| | Spark plug connector poorly fitted | Check the spark plug connector, make sure that it is firmly seated on the spark plug. |
| | Air filter clogged | Check and clean the air filter. |
| | Choke engaged | Disengage the choke. |
| | Combustion problems | Only have the check performed in a customer service workshop! |
| | Ignition problems | Only have the check performed in a customer service workshop! |
| Loss of power during operation | Air filter clogged | Check and clean the air filter. |
| | Combustion problems | Only have the check performed in a customer service workshop! |

Please enter the engine serial number and date of purchase below. You will need this information

when ordering replacement parts and when making technical or warranty inquiries.

Engine serial number:

| | |
|-----------------------|--|
| Engine serial number: | |
| Date of purchase: | |

9 TRANSPORT

- Transport the engine only when the fuel tank is empty.
- Always transport the engine horizontally, otherwise the following will occur:
 - Leaking fuel and oil
 - Generation of smoke
 - Starting difficulties
 - Soot on spark plug

If the lawn tractor is idled for longer than 2 to 3 months, the fuel must be drained off to avoid deposits in the fuel system. With a shorter idle period, the fuel can be protected with a fuel stabiliser.

NOTE For further information: Ask your customer service.

10 STORAGE

NOTE For further information: Refer to the lawn tractor's operating instructions.

WARNING! Danger of explosion and fire. Escaping fuel will create an explosive petrol/air mixture. Deflagration, explosion and fire can lead to serious and even fatal injuries if fuel is not handled properly.

- Never store the engine in front of naked flames or heat sources.
- Never operate the engine in a flammable environment.

1. Draining fuel from the carburettor:
 - Move the engine to the open air and let it cool down.
 - Place the container for the fuel.
 - Unscrew and remove the drain plug (06/1).
 - Let the fuel drain fully.
 - Replace the drain plug.
2. Clean the engine (see chapter 7.3 "Clean engine and silencer (08)", page 22).
3. Storing the engine:
 - Store the engine in a well ventilated location, and not in the vicinity of naked flames or sources of heat.
 - Do not store the engine where electric motors or power tools are operated.

- Store protected from moisture.

12 AFTER-SALES / SERVICE

In the event of questions of warranty, repair or spare parts, please contact your nearest AL-KO Service Centre. These can be found on the Internet at:

www.al-ko.com/service-contacts

11 REPLACEMENT PARTS

Recommended spark plugs: QC12YC or RC12YC (Campion)

Replacement parts can be obtained from the authorised dealer or our service team.

13 TECHNICAL DATA

| Engine type | PRO 350 | PRO 450 |
|---------------------------------------|---------------------------------|---------------------------------|
| Displacement | 352 cm ³ | 452 cm ³ |
| Power | 6.3 kW / 2900 min ⁻¹ | 8.5 kW / 2900 min ⁻¹ |
| Engine oil fill volume | 0.8 l | 1.2 l |
| Cooling system | Air cooling | Air cooling |
| Ignition system | Transistor magneto ignition | Transistor magneto ignition |
| Crankshaft rotation | clockwise | clockwise |
| Electrode clearance of the spark plug | 0.6 mm - 0.8 mm | 0.6 mm - 0.8 mm |

14 GUARANTEE

We will resolve any material or manufacturing faults on the appliance during the legal warranty period for claims relating to faults, in accordance with our choice either to repair or replace. The legal warranty period is determined by the legislation of the country in which the appliance was purchased.

Our warranty promise applies only if:

- These operating instructions are heeded
- The appliance is handled correctly
- Original spare parts have been used

The warranty becomes void in the case of:





- Unauthorised repair attempts
- Unauthorised technical modifications
- Non-intended use

The guarantee excludes:

- Paint damage that can be attributed to normal wear and tear
- Wear parts that are marked with a frame xxxxxx (x) on the spare parts card

The guarantee period commences with purchase by the first end user. The date on the proof of purchase is decisive. In the event of a guarantee claim, please take this guarantee declaration and the original proof of purchase, and contact your dealer or the nearest authorised customer service centre. This statement does not affect the purchaser's statutory claims for defects against the vendor.

VERTALING VAN DE ORIGINELE GEBRUIKERSHANDLEIDING**Inhoudsopgave**

| | | | | | |
|-------|--|----|---|---|----|
| 1 | Over deze gebruiksaanwijzing | 27 | 14 | Garantie..... | 37 |
| 1.1 | Verklaring van pictogrammen en signaalwoorden..... | 27 | 1 | OVER DEZE GEBRUIKSAANWIJZING | |
| 2 | Productomschrijving | 27 | ■ | De Duitse versie is de originele gebruiksaanwijzing. Alle andere taalversies zijn vertalingen van de originele gebruiksaanwijzing. | |
| 2.1 | Reglementair gebruik | 28 | ■ | Lees voor de ingebruikname deze gebruiksaanwijzing absoluut zorgvuldig door. Dit is de voorwaarde voor veilig werken en een storingsvrij gebruik. | |
| 2.2 | Symbolen op het apparaat | 28 | ■ | Bewaar deze gebruiksaanwijzing goed zodat u erin het antwoord op uw vragen kunt terugvinden wanneer u informatie over het apparaat nodig heeft. | |
| 2.3 | Productoverzicht (01)..... | 28 | ■ | Draag het apparaat alleen samen met deze gebruiksaanwijzing aan andere personen over. | |
| 3 | Veiligheidsinstructies | 28 | ■ | Lees en neem de veiligheids- en waarschuwingeninstructies in deze gebruiksaanwijzing in acht. | |
| 3.1 | Gebruiker | 29 | 1.1 | Verklaring van pictogrammen en signaalwoorden | |
| 3.2 | Veiligheid van personen, dieren en eigendommen | 29 |  | GEVAAR! Wijst op een direct gevaarlijke situatie, die, wanneer ze niet vermeden wordt, tot de dood of tot een ernstig letsel leidt. | |
| 3.3 | Omgang met benzine en olie | 29 |  | WAARSCHUWING! Wijst op een potentieel gevaarlijke situatie, die, wanneer ze niet vermeden wordt, tot de dood of tot een zwaar letsel kan leiden. | |
| 4 | Ingebruikname | 30 |  | VOORZICHTIG! Wijst op een potentieel gevaarlijke situatie, die, wanneer ze niet vermeden wordt, tot een licht of middelzwaar letsel kan leiden. | |
| 4.1 | De algehele motorconditie controleren | 30 | LET OP! Wijst op een situatie, die, wanneer ze niet vermeden wordt, tot materiële schade kan leiden. | | |
| 4.2 | Vullen met gebruiksvloeistoffen | 30 |  | OPMERKING Speciale aanwijzingen voor meer duidelijkheid en een beter gebruik. | |
| 4.2.1 | Motorolie bijvullen (02) | 30 | 2 | PRODUCTOMSCHRIJVING | |
| 4.2.2 | Oliepeil controleren (02) | 31 | | In deze documentatie wordt een verbrandingsmotor beschreven. | |
| 4.2.3 | Benzine bijvullen..... | 31 | | Neem aanvullend ook steeds de instructies uit de gebruikershandleiding van het tuingereedschap in acht! | |
| 5 | Gebruik van de motor | 31 | | | |
| 5.1 | De motor starten en stoppen..... | 31 | | | |
| 6 | Reparaties | 32 | | | |
| 7 | Onderhoud en verzorging | 32 | | | |
| 7.1 | Vervangen van het luchtfilter (03) | 32 | | | |
| 7.2 | Olie verversen (07)..... | 32 | | | |
| 7.3 | Motor en geluiddemper reinigen (08) | 33 | | | |
| 7.4 | Luchtfilter reinigen (09) | 33 | | | |
| 7.5 | Bougie onderhouden (10) | 33 | | | |
| 7.6 | Carburateurinstellingen | 34 | | | |
| 7.7 | Onderhoudsplan..... | 34 | | | |
| 8 | Hulp bij storingen | 34 | | | |
| 9 | Transport | 36 | | | |
| 10 | Opslag | 36 | | | |
| 11 | Reserveonderdelen | 36 | | | |
| 12 | Klantenservice/service centre..... | 36 | | | |
| 13 | Technische gegevens..... | 36 | | | |

⚠ GEVAAR! Levensgevaar. Verstikkingsgevaar door giftig koolmonoxide

- Start en gebruik de motor uitsluitend in de vrije buitenlucht.
- Het gebruik in gesloten ruimten is verboden, ook wanneer deuren en ramen geopend zijn.

2.1 Reglementair gebruik

Deze verbrandingsmotor is ontwikkeld als krachtbron voor zitmaaiers voor particulier gebruik.

Vanwege zijn uitlaatgassen mag de motor nooit in binnenruimten worden gebruikt, maar uitsluitend in de vrije buitenlucht. Een andere, hiervan afwijkende toepassing wordt beschouwd als niet-reglementair.

Deze motor is uitsluitend bedoeld voor particulier gebruik. Elke andere toepassing, alsook een verboden om- of aanbouw, worden beschouwd als niet beoogd gebruik en leiden tot uitsluiting van de garantie, het verlies van de conformiteit (CE-markering) en de afwijzing van elke verantwoordelijkheid vanwege de fabrikant wat betreft schade aan de gebruiker of derden.

2.2 Symbolen op het apparaat



Let op!

Motoren genereren koolmonoxide, een reukloos, kleurloos en giftig gas. Bij inademing kan koolmonoxide tot misselijkheid, bewusteloosheid of de dood leiden.

Het starten en laten draaien van de motor mag uitsluitend in de buitenlucht plaatsvinden.

Start en gebruik de motor nooit in gesloten ruimten, ook niet wanneer deuren en ramen geopend zijn.



Lees vóór ingebruikname de gebruiksaanwijzing!



Brandstof en brandstofdampen zijn uiterst licht ontvlambaar en explosief. Bij het starten van de motor worden vonken gegenereerd.

Vonken kunnen brandbare gassen in de omgeving ontsteken.

Brandbare voorwerpen, zoals bladen, gras etc. kunnen hierdoor ontbranden.

2.3 Productoverzicht (01)

| Nr. | Component |
|-----|--------------------------|
| 1 | Olievuldop met peilstok |
| 2 | Olieaftapplug |
| 3 | Luchtfilterdeksel |
| 4 | Bougiedop |
| 5 | Serienummer van de motor |

3 VEILIGHEIDSINSTRUCTIES

⚠ GEVAAR! Levensgevaar en gevaar voor zeer ernstig persoonlijk letsel door onbekendheid met de veiligheidsinstructies. Onbekendheid met de veiligheidsinstructies en bedieningsinstructies kan bijzonder ernstig letsel en zelfs de dood tot gevolg hebben.

- Volg alle veiligheidsinstructies en bedieningsinstructies in deze gebruiksaanwijzing op evenals in de gebruiksaanwijzingen waarnaar wordt verwezen, voordat u het apparaat gebruikt.
- Bewaar alle bijgeleverde documenten voor toekomstig gebruik.

⚠ GEVAAR! Levensgevaar door vergiftiging. De uitlaatgassen van de motor bevatten koolmonoxide, dat voor een mens binnen enkele minuten dodelijk kan zijn.

- Laat de motor nooit draaien in gesloten ruimten, maar altijd uitsluitend in de buitenlucht.
- Adem geen uitlaatdampen in.
- Schakel de motor uit wanneer u tijdens het gebruik van het apparaat misselijk, duizelig of onwel wordt. Raadpleeg onmiddellijk een arts.
- Gebruik de motor uitsluitend wanneer deze in onberispelijke staat verkeert.
- Stel de veiligheids- en beveiligingsvoorzieningen niet buiten werking.
- Draag gehoorbescherming.
- Lees de aanwijzingen in deze gebruikshandleiding en in de gebruikshandleiding van de gazontrekker, waarin de motor is ingebouwd, aandachtig door en volg deze steeds op. Leer om de motor snel uit te schakelen.
- Gebruik nooit startsprays of soortgelijke middelen.

3.1 Gebruiker

- Personen van jonger dan 16 jaar en personen die de gebruikershandleiding niet hebben gelezen, mogen de motor niet gebruiken. Eventuele landspecifieke veiligheidsvoorschriften voor de minimumleeftijd van de gebruiker naleven.
- Gebruik de motor niet als u onder invloed bent van alcohol, drugs of medicijnen.

3.2 Veiligheid van personen, dieren en eigendommen

- Gebruik de motor uitsluitend waarvoor deze bedoeld is. Niet-reglementair gebruik kan letsel en materiële schade veroorzaken.
- De gebruiker is verantwoordelijk voor eventueel letsel bij derden en voor materiële schade.
- Houd anderen uit de buurt van de gevarezone.
- Schakel de motor alleen in als er geen personen of dieren in het werkgebied aanwezig zijn.
- Houd een veiligheidsafstand aan tot personen en dieren of schakel de motor uit als personen of dieren naderen.
- Houd de stroom van uitlaatgassen nooit gericht op personen of dieren, of op brandbare producten en voorwerpen.
- Grijp niet in het aanzuig- en luchtfilter als de motor draait. De draaiende onderdelen kunnen letsel veroorzaken.
- Schakel de motor altijd uit wanneer u deze niet nodig heeft, bijv. bij het verplaatsen naar een ander werkgebied, bij onderhoudswerkzaamheden, bij het tanken van het benzine-oliemengsel.
- Gebruik de motor niet in slecht geventileerde werkomgevingen (bijv. garage). De uitlaatgassen bevatten giftig koolmonoxide en andere schadelijke stoffen.
- Schakel de motor in het geval van een ongeluk onmiddellijk uit, om verder letsel of materiële schade te voorkomen.
- Gebruik de motor nooit met versleten of defecte onderdelen. Versleten of defecte onderdelen kunnen ernstig letsel veroorzaken.
- Gebruik uitsluitend originele reserveonderdelen en origineel toebehoren.
- Berg de motor buiten het bereik van kinderen op.

- Instrueer kinderen en jongeren niet met de motor te spelen.

3.3 Omgang met benzine en olie

⚠ GEVAAR! Explosie- en brandgevaar. Bij het ontsnappen van een benzine-luchtmengsel ontstaat potentieel explosieve atmosfeer. Door een ondeskundige omgang met brandstoffen kunnen deze ontsteken, exploderen en ontbranden, wat tot zwaar letsel en zelfs sterfgevallen kan leiden.

- Rook nooit, terwijl u met benzine werkt.
- Werk uitsluitend in de buitenlucht met benzine en nooit in afgesloten ruimten.
- Neem beslist altijd de volgende gedragsregels in acht.
- Transporteer en bewaar benzine en olie uitsluitend op in goedgekeurde voorraadvaten. Zorg ervoor dat de opgeslagen benzine en olie niet toegankelijk zijn voor kinderen.
- Zorg ervoor, om bodemvervuiling (milieubescherming) te vermijden, dat bij het tanken geen benzine en geen olie in de aarde terecht komt. Gebruik bij het tanken een trechter.
- Tank het apparaat nooit af in gesloten ruimten. Op de vloer kunnen zich benzinedampen verzamelen waardoor het tot een explosieve verbranding of zelfs explosie kan komen.
- Veeg gemorste benzine altijd onmiddellijk op van het apparaat of de vloer. Laat de doeken waarmee u benzine afgeveegd heeft, op een goed geventileerde plaats drogen voordat u deze weggooit. Anders kan spontane zelfontbranding optreden.
- Bij het morsen van benzine ontstaan benzinedampen. Start het apparaat daarom nooit op dezelfde plaats, maar altijd op een plaats die minimaal 3 m daarvan is verwijderd.
- Vermijd huidcontact met producten van minerale oliën. Adem geen benzinedampen in. Draag altijd veiligheidshandschoenen om brandstof bij te vullen. Vervang en reinig de beschermende kleding regelmatig.
- Let erop dat uw kleding niet in contact komt met benzine. Vervang uw kleding onmiddellijk wanneer benzine op uw kleding terechtgekomen is.
- Tank het apparaat nooit af, bij draaiende of hete motor.

4 INGEBRUIKNAME

f **OPMERKING** Voor ingebruikname:

- altijd een visuele controle uitvoeren. Met loszittende, beschadigde of versleten bedrijfsen/of bevestigingsonderdelen mag de motor niet worden gebruikt.
- Vul de motor beslist met motorolie.

4.1 De gehele motorconditie controleren

1. Controleer de motor op:
 - Aanwijzingen voor olie- of benzinelekages op de buiten- en onderkant van de motor.
 - Overmatig vuil of vreemde voorwerpen
 - Zichtbare beschadigingen
 - Stevige bevestiging van alle bouten en moeren
 - Stevige bevestiging en aanwezigheid van afschermingen en afdekkingen
 - Beschadiging en vervuiling van het luchtfilter
 - Brandstofpeil
 - Motoroliepeil
2. Verhelp vastgestelde gebreken voor ingebruikname.

4.2 Vullen met gebruiksvloeistoffen

⚠ **WAARSCHUWING!** **Brand- en explosiegevaar.** Benzine en olie zijn zeer gemakkelijk ontvlambaar. Een brand kan dodelijk letsel tot gevolg hebben.

- Vul de motor uitsluitend in de vrije buitenlucht met benzine en olie, uit de buurt van open vuur of warmtebronnen.
- Vervang de tank of tankdop onmiddellijk wanneer deze beschadigd is/zijn.
- Tankdop altijd stevig sluiten.
- Wanneer er benzine is uitgelopen:
 - De motor niet starten.
 - Startpogingen voorkomen.
 - Reinig de gazontrekker en motor.
 - Gemorste brandstof kan op kunststofonderdelen tot beschadigingen leiden: Veeg de brandstof meteen weg. De garantie dekt geen schade, die is veroorzaakt door op de kunststofonderdelen gemorste brandstof.

4.2.1 Motorolie bijvullen (02)

Aanbevelingen voor oliegebruik

Motorolie vervult een doorslaggevende rol bij de prestaties en de levensduur van de motor.

- Gebruik uitsluitend motorolie die voldoet aan de eisen volgens API-serviceklasse SF of hoger (resp. gelijkwaardig).
- Controleer het API-service-etiket op de olieverpakking om zeker te zijn dat hierop de letters SF of letters voor een hogere klasse (resp. gelijkwaardig) vermeld staan.

Olie van het type SAE 10W-30 (multigrade olie) wordt aanbevolen voor algemeen gebruik. Het aanbevolen bereik voor omgevingstemperatuur bij deze motor bedraagt 0 °C tot 40 °C.

⚠ **LET OP!** **Gevaar voor beschadiging van de motor.** Het gebruik van olie van type SAE 30 (single grade zomerolie) bij temperaturen lager dan +5 °C kan tot beschadiging van de motor leiden, vanwege onvoldoende smering.

- Gebruik uitsluitend de voor uw motor aanbevolen motorolie.

Olie bijvullen

f **OPMERKING** Laat het oliepeil niet stijgen tot boven het MAX-peil. Te veel olie leidt tot:

- Rook in het uitlaatgas
- Vervuiling van de bougie of het luchtfilter

Wanneer nog geen olie in de motor aanwezig is:

1. Schenk de motorolie in een geschikte beker.
2. Schroef de peilstok (02/1) uit de olievloupening (02/2).
3. Giet de olie langzaam en in kleine hoeveelheden in de olievloupening. Gebruik hiervoor een trechter (niet inbegrepen in de leveringssomvang van de motor). De benodigde oliehoeveelheid bedraagt:
 - AL-KO PRO 350: max. 0,8 l
 - AL-KO PRO 450: max. 1,2 l
4. Onderbreek het vullen met olie meermaals om het oliepeil te controleren. De markering MAX (02/3) mag niet worden overschreden (zie *Hoofdstuk 4.2.2 "Oliepeil controleren (02)", pagina 31*).
5. Steek de oliepeilstok weer in de motor en schroef deze stevig vast.
6. Veeg eventueel gemorste olie weg.

4.2.2 Oliepeil controleren (02)

⚠ LET OP! Schade aan de motor. Bij een laag oliepeil kan motorschade ontstaan.

- Controleer het oliepeil regelmatig.
 - Vul olie bij indien nodig.
1. Stop de motor en laat deze afkoelen.
Opmerking: De motor moet horizontaal staan.
 2. Verwijder vreemde voorwerpen rond de olie-
vulopening.
 3. Schroef de oliepeilstok (02/1) uit de vulope-
ning en veeg deze schoon.
 4. Steek de oliepeilstok tot aan de aanslag in de
motor en trek deze dan weer naar buiten.
Controleer of het oliepeil tussen de markerin-
gen MIN en MAX ligt.
 5. Wanneer het oliepeil in de buurt van of onder
de MIN-markering ligt: Vullen met olie.
 6. Steek de oliepeilstok weer in de motor en
schroef deze stevig vast.
 7. Veeg eventueel gemorste olie weg.

4.2.3 Benzine bijvullen

Aanbevelingen betreffende de benzine

- Gebruik schone, nieuwe, loodvrije benzine
met een octaangetal van minstens 90.
- Schaf de brandstof aan in hoeveelheden die
binnen 30 dagen kunnen worden opgebruikt
(zie *Hoofdstuk 10 "Opslag", pagina 36*).
- Benzine met een ethanolgehalte tot 10% of
een MTBE-gehalte tot 15% (antiklop middel)
is acceptabel.
- Meng de benzine niet met olie of additieven.

Benzine bijvullen

ⓘ OPMERKING Voor overige informatie: zie de gebruikshandleiding van de gazontrekker.

5 GEBRUIK VAN DE MOTOR

⚠ GEVAAR! Levensgevaar door vergiftiging. De uitlaatgassen van de motor bevatten koolmonoxide, dat voor een mens binnen enkele minuten dodelijk kan zijn.

- Laat de motor nooit draaien in gesloten ruimten, maar altijd uitsluitend in de buitenlucht.
- Adem geen uitlaatdampen in.
- Schakel de motor uit wanneer u tijdens het gebruik misselijk, duizelig of onwel wordt. Raadpleeg onmiddellijk een arts.

⚠ WAARSCHUWING! Explosiegevaar. Benzine en olie zijn zeer gemakkelijk ontvlambaar.

- Gebruik geen startspray of soortgelijke middelen.

⚠ WAARSCHUWING! Gevaar voor verbranding. Draaiende motoren worden tijdens het gebruik zeer heet!

- Raak tijdens het gebruik nooit onderdelen van de motor aan, dit geldt vooral voor de uitlaat.
- Laat de uitlaat, cilinder en koelribben afkoelen, voordat u deze aanraakt.

⚠ WAARSCHUWING! Gevaar door draaiende delen van het apparaat! Als er in draaiende delen van het apparaat wordt gegrepen veroorzaakt dit zeer ernstig letsel!

- Grijp nooit in draaiende delen van het apparaat!

5.1 De motor starten en stoppen

ⓘ OPMERKING Voor overige informatie: zie de gebruikshandleiding van de gazontrekker.

Let er bij het starten van de motor op, dat alle inrichtingen voor de aandrijving van de gazontrekker, de aandrijving van werktuigen (bijv. het maaidek) en het uitschakelen van de motor zijn gedeactiveerd.

Start de motor uitsluitend wanneer deze horizontaal staat, nooit bij schuine standen van meer dan 15°.

- Bij lage temperaturen kunnen problemen optreden bij de koude start van de motor.
- Bij hogere buitentemperaturen kunnen moeilijkheden optreden bij de warme start van de motor, vanwege het verdampen van benzine in de carburateur of de pomp.
- In een dergelijk geval moet het olietype worden aangepast aan de bedrijfstemperaturen.
- Het maximale vermogen van een verbrandingsmotor neemt progressief af, naarmate de motor op een grotere hoogte boven de zeespiegel wordt gebruikt. Met het toenemen van de hoogte moeten daarom zware belastingen van de motor en zwaar werk worden vermeden.

Regeling van het motortoerental

Het motortoerental wordt ingesteld met de gashendel op de gazontrekker:



Toerental verhogen.



Toerental verlagen.

Koude start en warme start

Bij een koude start moet de choke worden ingeschakeld, wanneer de motor warm is moet deze weer worden uitgeschakeld. Bij een warme start is het gebruik van de choke niet nodig.



Choke inschakelen.



Choke uitschakelen.

6 REPARATIES

⚠ WAARSCHUWING! Letselgevaar bij reparatiewerkzaamheden. Ondeskundige reparaties kunnen ernstig letsel en schade aan het apparaat veroorzaken.

- Reparatiewerkzaamheden alleen laten uitvoeren in servicewerkplaatsen van AL-KO of bij geautoriseerde montagebedrijven!
- Er mogen uitsluitend originele reserveonderdelen van AL-KO worden gebruikt.

7 ONDERHOUD EN VERZORGING

⚠ WAARSCHUWING! Risico op letsel. Het onbedoeld inschakelen van de motor kan tot ernstig letsel leiden.

- Voor aanvang van afstel-, onderhouds- en reparatiewerkzaamheden moet de motor altijd worden uitgeschakeld en beveiligd tegen onbedoeld opnieuw inschakelen.
- Regelmatig onderhoud is onontbeerlijk voor de veiligheid en de instandhouding van de functionaliteit.
- Onderhoudsschema in acht nemen.
- Bij gebruik onder zwaardere omstandigheden moet vaker onderhoud worden verricht.

1. Vóór alle onderhouds- en reinigingswerkzaamheden: Trek de bougiekop (04/1) los van de bougie (04/2) (04/a).

2. Voer de in dit hoofdstuk beschreven onderhouds- en reinigingswerkzaamheden uit volgens het onderhoudsschema.
3. Na de onderhouds- en reinigingswerkzaamheden: Steek de bougiekop (05/1) weer op de bougie (05/2) (05/a).

7.1 Vervangen van het luchtfilter (03)

i OPMERKING

- Het filterelement moet steeds vrij worden gehouden van grasresten en vuil.
- Vervang filterelementen uitsluitend door originele reservedelen.
- De motor mag nooit worden gebruikt zonder een correct gemonteerd filterelement.

Luchtfilter regelmatig reinigen. Een beschadigd luchtfilter vervangen.

1. Gebied rond het filterdeksel (03/1) reinigen.
2. Beide knoppen (03/2) van het filterdeksel eraf schroeven en filterdeksel verwijderen.
3. Trek het filterelement (03/3) uit het huis.
4. Controleer de staat van het filterelement. Het filterelement moet in onberispelijke staat verkeren, schoon en gebruiksklaar zijn. N elk overig geval moet het filterelement worden onderhouden of vervangen.
5. Vervang het filterelement en monteer het filterdeksel weer.

7.2 Olie verversen (07)

Het oliepeil regelmatig controleren. Controleer het oliepeil telkens na 5 bedrijfsuren of dagelijks vooraf aan de motorstart (zie *Hoofdstuk 4.2.1 "Motorolie bijvullen (02)", pagina 30*).

⚠ WAARSCHUWING! Brand- en explosiegevaar. Wanneer brandstof ontsnapt ontstaat een explosief benzine-luchtmengsel. Door een ondeskundige omgang met brandstoffen kunnen deze ontsteken, exploderen en ontbranden, wat tot zwaar letsel en zelfs sterfgevallen kan leiden.

- Leeg de brandstoftank, voordat u de olie aftapt.

i OPMERKING

- Verouderde olie aftappen terwijl de motor warm is. Warme olie stroomt sneller en in zijn geheel uit.
- Voer de afgewerkte olie af conform de milieuvoorschriften!

1. Om de brandstoftank leeg te maken: Laat de motor draaien tot deze zelfstandig stopt.

Of tap de brandstof af.

Opmerking: *Informeer bij afdeling klanten-service.*

2. Trek de bougiesdop (05/1) los.
3. Plaats een opvangbak (07/1) voor de afgewerkte olie onder de motor.
4. Schroef de oliepeilstok (07/2) uit de vulopening en veeg deze schoon.
5. Draai de aftapplug (07/3) uit de motor.
6. Laat alle olie uitstromen in de opvangbak.
7. Schroef de aftapplug weer in de motor. Controleer of de afdichting correct geplaatst is. Draai de aftapplug stevig vast.
8. Giet de verse olie door de opening voor de peilstok in de motor. Gebruik hiervoor een trechter (niet inbegrepen in de leveringsomvang van de motor).

Opmerking: *De maximale oliehoeveelheid in de motor bedraagt 1,2 liter.*

9. Steek de oliepeilstok tot aan de aanslag in de motor en trek deze dan weer naar buiten. Controleer of het oliepeil de MAX-markering (07/4) bereikt.
10. Steek de oliepeilstok weer in de motor en schroef deze stevig vast.
11. Veeg eventueel gemorste olie weg.

7.3 Motor en geluiddemper reinigen (08)

⚠ LET OP! Brandgevaar door vreemde voorwerpen. Brandbare vreemde voorwerpen op de motor kunnen tijdens bedrijf vlam vatten en de gazontrekker in brand zetten.

- Verwijder brandbare vreemde voorwerpen (bijv. gras, bladeren, vet) van de motor, vooral in de gebieden rondom de uitlaat en de cilinder.
 - Controleer en reinig de gebieden rond de uitlaat en de cilinder regelmatig.
1. Laat de motor afkoelen voordat u met het reinigen begint.
 2. Verwijder met regelmaat het vuil van de motor met behulp van een poetsdoek of borstel. **Let op!** *De motor niet afspuiten met water. Binnendringend water (ontstekingsinstallatie, carburateur...) kan tot storingen leiden.*
 3. Verwijder alle afvalstoffen en vuilresten van de geluiddemper en de beschermkap hiervan, met behulp van perslucht.
 4. Het koelsysteem reinigen:
 - Verwijder verstoppingen uit de openingen voor koellucht (08/1).

- Om oververhitting te voorkomen eventueel ook de binnenste koelribben en oppervlakken reinigen.

5. Wis kunststofdelen af met een vochtige spons (08/2) met reinigingsmiddel.

7.4 Luchtfilter reinigen (09)

1. Reinig het gebied rondom het filterdeksel.
2. Draai de beide knoppen (09/2) van het filterdeksel (09/1) los.
3. Verwijder het filterdeksel.
4. Verwijder het filterelement (09/3, 09/4).
5. Neem het schuimrubberen voorfilter (09/4) los van de patroon (09/3).
6. Sluit de aanzuigopening van de motor af met een doek (09/5).
7. Klop de patroon (09/3) leeg op een stevig oppervlak en blaas deze van binnen naar buiten schoon met perslucht, om stof en vuil te verwijderen. **Let op:** *Voor de reiniging van de patroon mogen geen water, benzine, reinigingsmiddelen of soortgelijke middelen worden gebruikt.*
8. Was het schuimrubberen voorfilter (09/4) met water en een reinigingsmiddel en laat deze in de buitenlucht drogen. **Let op:** *Het schuimrubberen voorfilter mag NIET in olie worden gedompeld.*
9. Reinig de binnenkant van het filterdeksel (09/1). Let er hierbij op, dat de aanzuigopening is afgesloten met een doek (09/5), om te voorkomen dat vuil in de motor kan belanden.
10. Verwijder de doek.
11. Trek het schuimrubberen voorfilter over de patroon.
12. Vervang het filterelement en monteer het filterdeksel weer.

7.5 Bougie onderhouden (10)

Voorgeschreven bougietype: zie *Hoofdstuk 11 "Reserveonderdelen", pagina 36.*

⚠ WAARSCHUWING! Gevaar voor persoonlijk letsel door een elektrische schok. Het controleren van de ontstekingsvonk bij gedemonteerde bougie kan tot zwaar letsel door een elektrische schok leiden en kan brand veroorzaken.

- Controleer de ontstekingsvonk nooit wanneer de bougie is gedemonteerd. Gebruik in plaats daarvan een vonktester.

LET OP! Gevaar voor beschadiging van de motor. Het gebruik van de motor met een onjuiste bougie of zonder bougie leidt tot ernstige beschadiging van de motor!

- Gebruik altijd het voorgeschreven type bougie.
- Start de motor nooit zonder bougie.

1. Draai de bougie (10/1) met behulp van een pijpsleutel (10/2) uit de motor.
2. Reinig de elektroden met een metaalborstel (10/3) en verwijder eventuele roetafzettingen.
3. Controleer de juiste elektrodenafstand (10/5) met een voelmaat (10/4).

Opmerking: De elektrodenafstand van de bougie moet 0,6 mm - 0,8 mm bedragen.

4. Schroef de bougie weer in de motor en draai deze vast met een pijpsleutel.

7.6 Carburateurinstellingen

OPMERKING Het instellen van de carburateur mag uitsluitend worden uitgevoerd door een erkende onderhoudswerkplaats.

7.7 Onderhoudsplan

De intervallen per uur/per jaar volgen, naargelang wat zich het eerst voordoet.

OPMERKING Bij zware belasting en bij hoge temperaturen kunnen kortere onderhoudsintervallen nodig zijn dan in de tabel hierboven zijn vermeld.

| Activiteit | Na de eerste 5 bedrijfsuren | Elke 5 bedrijfsuren of dagelijks voor het gebruik | Elke 25 bedrijfsuren | Elke 50 bedrijfsuren of jaarlijks | Jaarlijks | Elke 100 bedrijfsuren |
|---|-----------------------------|---|----------------------|-----------------------------------|-----------|-----------------------|
| Motoroliepeil controleren | | X | | | | |
| Motorolie vervangen | X | | X* | X | | |
| Luchtfilter controleren en reinigen | | X** | | | | |
| Luchtfilter vervangen | | | | | X | |
| Bougie controleren | | | | | X | |
| De bougie vervangen | | | | | | X |
| Reinig de directe omgeving van de geluiddemper en de bedieningselementen. | | X | | | | |
| Benzinefilter controleren*** | | | | | | X |
| Geluiddemper en vonken-vanger controleren | | | | X | | |

Bu: Bedrijfsuren

*: Wanneer de motor onder volle belasting en bij hoge temperaturen werkt.

** : Reinig het luchtfilter vaker, wanneer de motor in een stoffige omgeving werkt.

***: Uitvoering door een gespecialiseerd bedrijf

8 HULP BIJ STORINGEN

⚠ VOORZICHTIG! Gevaar voor letsel. Onderdelen met scherpe randen en draaiende onderdelen kunnen letsel veroorzaken.

- Draag bij onderhouds- en reinigingswerkzaamheden altijd beschermende handschoenen!

OPMERKING Neem contact op met onze klantenservice bij storingen die niet in deze tabel staan vermeld of die u niet zelf kunt oplossen.

| Storing | Oorzaak | Oplossing |
|----------------------------------|---|---|
| Motor slaat niet aan. | Brandstof ontbreekt | Vul brandstof bij. |
| | Slechte, vervuilde brandstof, oude brandstof in de tank | Tap de brandstoftank af en vul deze met verse brandstof. |
| | Fout startproces | Voer de startprocedure correct uit. |
| | Bougie niet aangesloten | Controleer de bougiestekker, let op correcte plaatsing op de bougie. |
| | <ul style="list-style-type: none"> ■ Bougie vochtig ■ Bougie-elektrode vervuild ■ Onjuiste elektrodenafstand | Bougie controleren. |
| | Luchtfilter verstopt | Luchtfilter controleren en reinigen. |
| | Ongeschikte olie voor dit jaargetijde | Olie controleren, eventueel vervangen. |
| | Vorming van gasbellen in de carburateur vanwege de hoge temperaturen | Wacht enkele minuten en herhaal de startpoging. |
| | Verbrandingsproblemen | Uitsluitend laten controleren door een werkplaats met klantenservice! |
| | Ontstekingsproblemen | Uitsluitend laten controleren door een werkplaats met klantenservice! |
| Ongelijkmatige werking | <ul style="list-style-type: none"> ■ Bougie-elektrode vervuild ■ Onjuiste elektrodenafstand | Bougie controleren. |
| | Bougiestekker slecht opgestoken | Controleer de bougiestekker, let op correcte plaatsing op de bougie. |
| | Luchtfilter verstopt | Luchtfilter controleren en reinigen. |
| | Choke is ingeschakeld | Choke uitschakelen. |
| | Verbrandingsproblemen | Uitsluitend laten controleren door een werkplaats met klantenservice! |
| | Ontstekingsproblemen | Uitsluitend laten controleren door een werkplaats met klantenservice! |
| Vermogensverlies tijdens bedrijf | Luchtfilter verstopt | Luchtfilter controleren en reinigen. |
| | Verbrandingsproblemen | Uitsluitend laten controleren door een werkplaats met klantenservice! |

Vul hieronder het serienummer van de motor in, samen met de aankoopdatum. Deze informatie heeft u nodig bij het bestellen van reservedelen,

technische vragen en bij eventuele aanspraken op garantie.

Serienummer motor:

| | |
|--------------------|--|
| Serienummer motor: | |
| Aankoopdatum: | |

9 TRANSPORT

- Transporteer de motor uitsluitend met lege brandstoftank.
- Transporteer de motor altijd in een horizontale stand, ter voorkoming van:
 - weglekkende brandstof en olie
 - rookontwikkeling
 - moeilijk starten
 - roetafzettingen op de bougie

10 OPSLAG

f OPMERKING Voor overige informatie: zie de gebruikshandleiding van de gazontrekker.

⚠ WAARSCHUWING! Brand- en explosiegevaar. Wanneer brandstof ontsnapt ontstaat een explosief benzine-luchtmengsel. Door een ondeskundige omgang met brandstoffen kunnen deze ontsteken, exploderen en ontbranden, wat tot zwaar letsel en zelfs sterfgevallen kan leiden.

- Stal de motor nooit voor open vuur of warmtebronnen.
- Gebruik de motor nooit in een omgeving met brandbare stoffen.

Bij een langduriger stalling van de gazontrekker (langer dan 2 - 3 maanden), moet de brandstof worden afgetapt, om afzettingen in het brandstofsysteem te voorkomen. Bij een kortere stalingsduur kan de brandstof worden beschermd met een brandstofstabilisator.

f OPMERKING Voor overige informatie: Informeer bij afdeling klantenservice.

13 TECHNISCHE GEGEVENS

| Motortype | PRO 350 | PRO 450 |
|--------------------------|---------------------------------|---------------------------------|
| Cilinderinhoud | 352 cm ³ | 452 cm ³ |
| Vermogen | 6,3 kW / 2900 min ⁻¹ | 8,5 kW / 2900 min ⁻¹ |
| Tankinhoud motorolie | 0,8 l | 1,2 l |
| Koelsysteem | Luchtkoeling | Luchtkoeling |
| Ontstekingsstelsel | Transistor-magneetontsteking | Transistor-magneetontsteking |
| Draairichting motoras | met de klok mee | met de klok mee |
| Elektrodenafstand bougie | 0,6 mm - 0,8 mm | 0,6 mm - 0,8 mm |

1. Brandstof aftappen uit de carburateur:
 - Zet de motor in de buitenlucht en laat deze afkoelen.
 - Plaats een opvangbak voor brandstof onder de motor.
 - Draai de aftapplug (06/1) uit de motor.
 - Laat de brandstof geheel uit de motor lopen.
 - Draai de aftapplug weer in de motor.
2. Motor reinigen (zie *Hoofdstuk 7.3 "Motor en geluiddemper reinigen (08)", pagina 33*).
3. Motor stallen:
 - Stal de motor in een goed geventileerde ruimte, niet nabij open vuur of warmtebronnen.
 - Stal de motor niet in een omgeving waar elektromotoren of elektrische gereedschappen worden gebruikt.
 - Bescherm de motor gedurende de stalling tegen vocht.

11 RESERVEONDERDELEN

Aanbevolen bougies: QC12YC of RC12YC (Campion)

Reserveonderdelen zijn verkrijgbaar via erkende dealers of onze servicedienst.

12 KLANTENSERVICE/SERVICE CENTRE

Voor vragen over garantie, reparatie of reserveonderdelen kunt u contact opnemen met het dichtstbijzijnde AL-KO service centre. Deze vindt u op internet op het volgende adres: www.al-ko.com/service-contacts

14 GARANTIE

Eventueel binnen de wettelijke termijn voor aansprakelijkheid optredende materiaal- of fabricagefouten van het apparaat worden naar eigen oordeel door ons verholpen, hetzij door reparatie of door levering van een vervangend apparaat. De geldende termijn voor aansprakelijkheid hangt in elk geval af van de wetgeving in het land waarin het apparaat werd aangeschaft.

Onze garantie geldt alleen bij:

- naleving van deze gebruikershandleiding
- Deskundig gebruik
- Gebruik van originele reserveonderdelen

De garantie vervalt bij:

- Eigenhandig uitgevoerde reparatiepogingen
- Eigenhandig aangebrachte technische wijzigingen
- Gebruik voor andere doeleinden dan het gebruiksdoel





Van de garantie zijn uitgesloten:

- lakschade opgetreden als gevolg van normaal gebruik
- Slijtageonderdelen die op de reserveonderdelenkaart met een kader zijn aangeduid

De garantietermijn begint bij de aanschaf door de eerste eindgebruiker. Maatgevend is daarbij de datum op de kassabon. Ga met deze garantieverklaring en de originele kassabon naar uw dealer of naar de dichtstbijzijnde klantenservice. Deze verklaring laat het vorderingsrecht van de koper jegens de verkoper wegens defecten aan het apparaat onverlet.

TRADUCTION DE LA NOTICE D'UTILISATION ORIGINALE

Table des matières

| | | | | | |
|-------|---|----|--|-----------------------------------|----|
| 1 | À propos de cette notice | 38 | 12 | Service clients/après-vente | 48 |
| 1.1 | Explications des symboles et des mentions..... | 38 | 13 | Caractéristiques techniques..... | 49 |
| 2 | Description du produit..... | 38 | 14 | Garantie..... | 49 |
| 2.1 | Utilisation conforme..... | 39 | 1 À PROPOS DE CETTE NOTICE | | |
| 2.2 | Symboles sur l'appareil..... | 39 | <ul style="list-style-type: none"> ■ La version originale du manuel est la version allemande. Toute autre version linguistique est une traduction du manuel original. ■ Lire impérativement la présente notice avec attention avant la mise en service. Ceci constitue une condition préalable à un travail sûr et une bonne maniabilité. ■ Conservez toujours cette notice de manière à pouvoir la consulter facilement si vous avez besoin d'informations sur l'appareil. ■ Si vous cédez l'appareil à un tiers, remettez-lui impérativement cette notice. ■ Lisez et respectez les consignes de sécurité et les avertissements de la présente notice. | | |
| 2.3 | Aperçu produit (01) | 39 | 1.1 Explications des symboles et des mentions | | |
| 3 | Consignes de sécurité | 39 | <p> DANGER ! Indique une situation de danger immédiat qui, si elle n'est pas évitée, entraîne la mort, ou des blessures graves.</p> <p> AVERTISSEMENT ! Indique une situation de danger potentiel qui, si elle n'est pas évitée, peut entraîner la mort, ou des blessures graves.</p> <p> ATTENTION ! Indique une situation de danger potentiel qui, si elle n'est pas évitée, peut entraîner des blessures légères à moyennes.</p> <p>ATTENTION ! Indique une situation qui, si elle n'est pas évitée, peut entraîner des dégâts matériels.</p> <p> REMARQUE Instructions spéciales pour une meilleure compréhension et maniabilité.</p> | | |
| 3.1 | Opérateurs | 40 | 2 DESCRIPTION DU PRODUIT | | |
| 3.2 | Sécurité des personnes, des animaux et des objets | 40 | Cette documentation décrit un moteur à combustion. | | |
| 3.3 | Manipulation de l'essence et de l'huile | 40 | Toujours tenir compte également des instructions de la notice d'utilisation de l'appareil de jardinage ! | | |
| 4 | Mise en service..... | 41 | | | |
| 4.1 | Contrôler l'état général du moteur..... | 41 | | | |
| 4.2 | Faire l'appoint en carburant et fluides..... | 41 | | | |
| 4.2.1 | Faire le plein d'huile moteur (02) . | 41 | | | |
| 4.2.2 | Contrôler le niveau d'huile (02).... | 42 | | | |
| 4.2.3 | Faire le plein d'essence | 42 | | | |
| 5 | Utilisation du moteur | 42 | | | |
| 5.1 | Mise en marche et arrêt du moteur | 42 | | | |
| 6 | Réparation | 43 | | | |
| 7 | Maintenance et entretien | 43 | | | |
| 7.1 | Remplacer le filtre à air (03)..... | 43 | | | |
| 7.2 | Remplacer l'huile (07) | 44 | | | |
| 7.3 | Nettoyer le moteur et le silencieux (08)..... | 44 | | | |
| 7.4 | Nettoyer le filtre à air (09)..... | 44 | | | |
| 7.5 | Maintenance de la bougie d'allumage (10)..... | 45 | | | |
| 7.6 | Réglages du carburateur..... | 46 | | | |
| 7.7 | Programme de maintenance | 46 | | | |
| 8 | Aide en cas de pannes | 46 | | | |
| 9 | Transport | 48 | | | |
| 10 | Stockage..... | 48 | | | |
| 11 | Pièces de rechange | 48 | | | |

⚠ DANGER ! Danger de mort. Risque d'asphyxie lié au monoxyde de carbone dangereux

- Démarrer et utiliser le moteur uniquement à l'air libre.
- Une utilisation dans des locaux fermés, même avec des portes et fenêtres ouvertes est interdite.

2.1 Utilisation conforme

Ce moteur à combustion est conçu pour tracter les tracteurs tondeuses pour une utilisation privée. En raison de ses gaz d'échappement, son utilisation est uniquement autorisée à l'air libre et interdite à l'intérieur. Toute autre utilisation ou toute utilisation allant au-delà des conditions d'exploitation est considérée comme non conforme.

Le présent moteur est exclusivement destiné à une utilisation privée. Toute autre utilisation ainsi que toute forme de modification non autorisée est considérée comme un détournement de l'objet initial, avec pour conséquences la perte de garantie et de la conformité (marquage CE) ainsi que le refus de toute part de responsabilité du constructeur en cas de dommages causés à l'utilisateur ou à un tiers.

2.2 Symboles sur l'appareil

| | |
|--|--|
| | <p>Attention !</p> <p>Les moteurs produisent du monoxyde de carbone, un gaz toxique sans odeur ni couleur. L'inhalation de monoxyde de carbone risque d'entraîner des nausées, un évanouissement ou la mort. Démarrer le moteur et le faire tourner à l'air libre. Ne pas démarrer ni faire tourner le moteur dans des locaux fermés, même si les portes ou les fenêtres sont ouvertes.</p> |
| | <p>Lire la notice d'utilisation avant la mise en service.</p> |



Le carburant et les vapeurs de carburant sont extrêmement inflammables et explosibles. Des étincelles se produisent au démarrage du moteur. Ces étincelles risquent d'enflammer des gaz inflammables à proximité. Les corps étrangers inflammables à proximité, tels que les feuilles, l'herbe, etc., risquent de prendre feu.

2.3 Aperçu produit (01)

| N° | Pièce |
|----|---|
| 1 | Bouchon de remplissage d'huile avec jauge |
| 2 | Vis de vidange d'huile |
| 3 | Couvercle de filtre à air |
| 4 | Cosse de bougie |
| 5 | Numéro de série du moteur |

3 CONSIGNES DE SÉCURITÉ

⚠ DANGER ! Danger de mort et de blessures très graves en cas de non-connaissance des consignes de sécurité. La non-connaissance des consignes de sécurité et des instructions d'utilisation peut entraîner de très graves blessures, voire la mort.

- Avant d'utiliser l'appareil, tenez compte de toutes les consignes de sécurité et des instructions d'utilisation de ce manuel d'utilisation ainsi que des manuels d'utilisation mentionnés.
- Conservez tous les documents fournis en vue d'une utilisation ultérieure.

⚠ DANGER ! Danger de mort par intoxication. Les fumées dégagées par le moteur contiennent du monoxyde de carbone qui peut tuer une personne en quelques minutes.

- Ne faites jamais tourner le moteur dans des locaux fermés, mais toujours à l'air libre.
- N'inhaliez pas les gaz d'échappement du moteur.
- Éteignez le moteur si lors de l'utilisation de l'appareil, vous vous sentez mal, ressentez des vertiges ou des signes de faiblesse. Consultez immédiatement un médecin.
- N'utilisez l'appareil que s'il est en parfait état.

- Ne pas mettre hors service les dispositifs de sécurité et de protection.
- Porter un protecteur auditif.
- Lire attentivement et respecter les instructions de la présente notice d'utilisation et de celle du tracteur tondeuse sur lequel ce moteur est monté. Apprenez à arrêter le moteur rapidement.
- Ne pas utiliser de démarreur moteur sous forme d'aérosol.

3.1 Opérateurs

- Les jeunes de moins de 16 ans ou les personnes qui ne connaissent pas la notice d'utilisation ne doivent pas utiliser le moteur. Respecter l'éventuelle réglementation de sécurité nationale sur l'âge minimum de l'opérateur.
- Le moteur ne doit pas être utilisé sous l'emprise de l'alcool, de drogues ou de médicaments.

3.2 Sécurité des personnes, des animaux et des objets

- N'utiliser le moteur que de manière conforme. Une utilisation non conforme peut entraîner des blessures et provoquer des dégâts matériels.
- L'utilisateur est responsable en cas d'accidents avec des tiers ou de dégâts liés à leurs biens.
- Tenir à l'écart toute tierce personne de la zone à risques.
- N'allumer le moteur que lorsque personne ni aucun animal ne se trouve dans la zone de travail.
- Respecter une distance de sécurité avec les personnes et les animaux, et couper le moteur lorsque des personnes ou des animaux s'approchent.
- Ne jamais tenir le flux de gaz d'échappement du moteur en direction de personnes ou d'animaux ni en direction de produits et objets inflammables.
- Ne jamais mettre la main dans la grille d'aspiration et d'aération lorsque le moteur tourne. Les pièces mécaniques rotatives peuvent provoquer des blessures.
- Toujours couper le moteur lorsque vous n'en avez pas besoin, p. ex. quand vous changez de zone de travail, pour les travaux de maintenance et d'entretien, quand vous faites le plein du mélange essence/huile.

- Ne pas utiliser le moteur dans des environnements mal aérés (par ex. garage). Les gaz d'échappement contiennent du monoxyde de carbone nocif et d'autres polluants.
- En cas d'accident, couper immédiatement le moteur pour éviter des blessures et des dégâts supplémentaires.
- Ne pas utiliser le moteur avec des pièces usées ou défectueuses. Les pièces usées ou défectueuses peuvent entraîner de graves blessures.
- Utiliser exclusivement des pièces de rechange et des accessoires d'origine.
- Conserver le moteur hors de la portée des enfants.
- Indiquer aux enfants et aux adolescents qu'il ne faut pas jouer avec le moteur.

3.3 Manipulation de l'essence et de l'huile

 **DANGER ! Risque d'explosion et d'incendie.** Les émissions du mélange essence/air créent une atmosphère explosive. Une déflagration, une explosion ou un incendie peuvent provoquer de graves blessures, voire la mort, en cas de manipulation incorrecte du carburant.

- Ne pas fumer quand vous manipulez de l'essence.
- Manipuler l'essence en extérieur uniquement, jamais dans des locaux fermés.
- Respecter impérativement les règles de comportement citées plus bas.
- Transporter et stocker l'essence et l'huile exclusivement dans des conteneurs prévus à cet effet. Veiller à ce qu'aucun enfant n'ait accès à l'essence et à l'huile stockées.
- Pour éviter toute contamination du sol (protection de l'environnement), veiller à ce que l'essence et l'huile ne pénètrent pas dans la terre quand vous faites le plein. Pour faire le plein, utiliser un entonnoir.
- Ne jamais remplir le réservoir de l'appareil dans une pièce fermée. Des vapeurs d'essence peuvent s'accumuler sur le sol et provoquer une déflagration ou même une explosion.
- Essuyer immédiatement les déversements d'essence sur l'appareil et au sol. Laisser sécher les tissus utilisés pour essuyer l'essence dans un endroit bien ventilé avant de le jeter. Sinon, il y a un risque de combustion spontanée.
- Si vous renversez de l'essence, des vapeurs d'essence se forment. Pour cette raison, ne

pas démarrer l'appareil au même endroit, mais à au moins 3 m de distance.

- Éviter tout contact de la peau avec des produits pétroliers. Ne pas respirer les vapeurs d'essence. Toujours porter des gants de protection quand vous faites le plein. Changer et nettoyer régulièrement vos vêtements de protection.
- Veiller à ce que vos vêtements n'entrent pas en contact avec l'essence. Si vos vêtements sont tachés par de l'essence, changez-vous immédiatement.
- Ne jamais remplir l'appareil quand le moteur fonctionne ou quand il est chaud.

4 MISE EN SERVICE

REMARQUE Avant la mise en service :

- Toujours réaliser un contrôle visuel. Le moteur ne doit pas être utilisé si des éléments de fixation ou d'utilisation sont desserrés, endommagés ou usés.
- Faire impérativement l'appoint d'huile moteur.

4.1 Contrôler l'état général du moteur

1. Sur le moteur, contrôler :
 - L'absence de fuite d'huile ou d'essence à l'extérieur ou sous le moteur
 - L'absence d'encrassement excessif ou de corps étrangers
 - L'absence de signes d'endommagement
 - Le serrage correct de toutes les vis et de tous les écrous
 - Le serrage correct et la présence de toutes les protections et caches
 - L'endommagement et l'encrassement du filtre à air
 - Le niveau de carburant
 - Le niveau d'huile moteur
2. Éliminer les vices constatés avant la mise en service.

4.2 Faire l'appoint en carburant et fluides.

AVERTISSEMENT ! Risque d'incendie et d'explosion. L'essence et l'huile sont hautement inflammables. Un incendie peut causer des blessures graves.

- Ne faire l'appoint d'essence et d'huile qu'à l'air libre et pas à proximité de flammes nues ou de sources de chaleur.

- Remplacer immédiatement le réservoir ou le bouchon de réservoir endommagé.
- Toujours bien fermer le bouchon de réservoir.
- Lorsque de l'essence s'est répandue :
 - Ne pas mettre le moteur en marche.
 - Éviter les essais d'allumage.
 - Nettoyer le tracteur tondeuse et le moteur.
 - Du carburant renversé peut endommager les pièces en plastique : Essuyer immédiatement le carburant. La garantie ne couvre pas les dommages causés par le carburant sur des pièces en plastique.

4.2.1 Faire le plein d'huile moteur (02)

Recommandations sur l'huile

L'huile de moteur est un facteur essentiel pour la performance et la longévité du moteur.

- Utiliser une huile de moteur qui répond au minimum aux exigences de classe de service API SF ou présente des caractéristiques équivalentes.
- Vérifier l'étiquette de service API sur le bidon d'huile pour être sûr qu'elle est de qualité SF ou supérieure (ou équivalente).

Pour l'utilisation générale, on recommande l'huile SAE 10W-30 (huile multigrade). La plage de températures de service recommandée pour ce moteur est de 0 °C à 40 °C.

ATTENTION ! Risque de dommages sur le moteur. L'utilisation d'huile SAE 30 (huile d'été monograde) en présence de températures inférieures à +5 °C risque d'entraîner un endommagement du moteur lié à une lubrification insuffisante.

- Utiliser uniquement l'huile moteur recommandée pour votre moteur.

Faire l'appoint d'huile.

REMARQUE Ne pas remplir d'huile au-dessus du niveau MAX. Un excès d'huile entraîne :

- De la fumée dans les gaz d'échappement
- Un encrassement de la bougie d'allumage ou du filtre à air

En l'absence d'huile dans le moteur :

1. Remplir un récipient approprié d'huile moteur.

2. Dévisser la jauge d'huile (02/1) de l'orifice de remplissage d'huile (02/2).
3. Remplir lentement l'orifice de remplissage d'huile de petites quantités d'huile. Utiliser un entonnoir (non fourni avec le moteur) lors de l'opération. La contenance d'huile est de :
 - AL-KO PRO 350 : max. 0,8 l
 - AL-KO PRO 450 : max. 1,2 l
4. Interrompre le remplissage d'huile à plusieurs reprises et vérifier le niveau d'huile. Un dépassement du repère MAX (02/3) n'est pas autorisé (voir *chapitre 4.2.2 "Contrôler le niveau d'huile (02)", page 42*).
5. Introduire la jauge d'huile et la visser à bloc.
6. Le cas échéant, éliminer l'huile répandue.

4.2.2 Contrôler le niveau d'huile (02)

⚠ ATTENTION ! Endommagement du moteur. Un niveau d'huile insuffisant peut endommager le moteur.

- Contrôler régulièrement le niveau d'huile.
- Le cas échéant, faire l'appoint en huile.

1. Couper le moteur et le laisser refroidir.
Remarque: *Le moteur doit être à la verticale.*
2. Retirer les corps étrangers de la zone de remplissage d'huile.
3. Dévisser la jauge d'huile (02/1) et l'essuyer.
4. Introduire la jauge d'huile jusqu'en butée puis la ressortir. Vérifier si le niveau d'huile se trouve entre les repères MIN et MAX.
5. Si le niveau d'huile se situe à proximité ou en dessous du repère MIN : Remplir d'huile.
6. Introduire la jauge d'huile et la visser à bloc.
7. Le cas échéant, éliminer l'huile répandue.

4.2.3 Faire le plein d'essence

Recommandations concernant l'essence

- Utiliser de l'essence propre, fraîche, sans plomb d'un indice d'octane minimal de 90.
- Acheter le carburant en quantités consommables sous 30 jours (voir voir *chapitre 10 "Stockage", page 48*).
- L'essence avec une teneur en éthanol de 10 % ou avec une teneur en MTBE de max. 15 % (antidétonant) est acceptable.
- Ne pas mélanger l'essence à l'huile ou à des additifs.

Faire le plein d'essence

ⓘ REMARQUE Pour des informations supplémentaires, voir la notice d'utilisation du tracteur tondeuse.

5 UTILISATION DU MOTEUR

⚠ DANGER ! Danger de mort par intoxication. Les fumées dégagées par le moteur contiennent du monoxyde de carbone qui peut entraîner la mort d'une personne en quelques minutes seulement.

- Ne faites jamais tourner le moteur dans des locaux fermés, mais toujours à l'air libre.
- N'inhaliez pas les gaz d'échappement du moteur.
- Éteignez le moteur si vous vous sentez mal quand il fonctionne, si vous ressentez des vertiges ou des signes de faiblesse. Consultez immédiatement un médecin.

⚠ AVERTISSEMENT ! Risque d'explosion. L'essence et l'huile sont hautement inflammables.

- N'utilisez pas de démarreurs sous forme d'aérosol ou autres.

⚠ AVERTISSEMENT ! Risque de brûlures. Les moteurs en cours de fonctionnement deviennent brûlants.

- Ne touchez jamais des pièces du moteur en cours de fonctionnement, notamment le pot d'échappement.
- Laissez refroidir le pot d'échappement, les cylindres et les ailettes de refroidissement avant de les toucher.

⚠ AVERTISSEMENT ! Risque dû à des pièces en mouvement ! Passer la main dans des pièces de l'appareil en mouvement entraîne des blessures graves !

- Ne jamais passer la main dans des pièces de l'appareil en mouvement !

5.1 Mise en marche et arrêt du moteur

ⓘ REMARQUE Pour des informations supplémentaires, voir la notice d'utilisation du tracteur tondeuse.

Au démarrage du moteur, veillez à ce que tous les dispositifs d'entraînement du tracteur tondeuse, de fonctionnement des outils de travail

(barre de coupe, par exemple) et de coupure du moteur soient désactivés.

Ne démarrer le moteur qu'à l'horizontale et ne pas l'utiliser dans des positions inclinées à plus de 15°.

- Lorsque les températures extérieures sont basses, des problèmes risquent de survenir lors d'un démarrage à froid.
- En présence de températures extérieures élevées, des problèmes de démarrage à chaud risquent de se produire, en raison de l'évaporation dans la chambre du carburateur ou dans la pompe.
- Dans tous les cas, la sorte d'huile doit être adaptée aux températures de fonctionnement.
- La puissance maximale d'un moteur à combustion diminue progressivement avec l'altitude. À altitude croissante, la charge moteur et les lourds travaux doivent donc être évités.

Réglage du régime moteur

Le régime moteur est réglé grâce à l'accélérateur sur le tracteur tondeuse :



Augmenter le régime.



Diminuer le régime.

Démarrage à chaud et démarrage à froid

Lors d'un démarrage à froid, le starter doit être mis puis coupé lorsque le moteur est chaud. Lors d'un démarrage à chaud, le starter n'est pas nécessaire.



Mettre le starter.



Enlever le starter.

6 RÉPARATION

⚠ AVERTISSEMENT ! Risque de blessure lors de réparations. Des réparations inappropriées risquent d'entraîner des blessures graves et endommager l'appareil.

- Les travaux de réparation ne doivent être entrepris que par des services de maintenance AL-KO ou des services spécialisés autorisés.
- Il est uniquement autorisé d'utiliser des pièces de rechange originales d'AL-KO.

7 MAINTENANCE ET ENTRETIEN

⚠ AVERTISSEMENT ! Risque de blessures. La mise en marche intempestive du moteur peut entraîner de graves blessures.

- Toujours éteindre et protéger le moteur contre une remise en marche intempestive avant d'effectuer des travaux de réglage, de maintenance et de réparation.
 - Une maintenance régulière est indispensable pour la sécurité et le maintien des performances.
 - Respecter le plan de maintenance.
 - Dans le cas d'une utilisation en conditions difficiles, la maintenance doit être plus fréquente.
1. Avant tous les travaux de maintenance et de nettoyage : Débrancher (04/a) la cosse de bougie d'allumage (04/1) de la bougie d'allumage (04/2).
 2. Les travaux de maintenance et de nettoyage décrits dans le présent paragraphe doivent être réalisés conformément au calendrier de maintenance.
 3. Après tous les travaux de maintenance et de nettoyage : Rebrancher (05/a) la cosse de bougie d'allumage (05/1) sur la bougie d'allumage (05/2).

7.1 Remplacer le filtre à air (03)

i REMARQUE

- L'élément filtrant doit toujours être exempt de tout reste d'herbe et d'encrassement.
- Toujours remplacer les éléments filtrants par des pièces de rechange originales.
- Le moteur ne doit jamais fonctionner en l'absence d'un élément filtrant correct monté.

Nettoyer régulièrement le filtre à air. Remplacer le filtre à air s'il est endommagé.

1. Nettoyer une zone autour du couvre-filtre (03/1).
2. Dévisser les deux boutons (03/2) du couvre-filtre et retirer ce dernier.
3. Extraire l'élément filtrant (03/3).
4. Contrôler l'état de l'élément filtrant. L'élément filtrant doit être en parfait état, propre et entièrement opérationnel. Sinon, l'entretien de l'élément filtrant doit être réalisé ou un remplacement de l'élément filtrant est nécessaire.

- Introduire l'élément filtrant et remettre le couvre-filtre en place.

7.2 Remplacer l'huile (07)

Contrôler régulièrement le niveau d'huile. Vérifier le niveau d'huile toutes les 5 heures de service ou tous les jours avant de démarrer le moteur (voir chapitre 4.2.1 "Faire le plein d'huile moteur (02)", page 41).

⚠ AVERTISSEMENT ! Risque d'incendie et d'explosion. Du carburant qui déborde est à l'origine d'un mélange essence/air explosif. Une déflagration, une explosion ou un incendie peuvent provoquer de graves blessures, voire la mort, en cas de manipulation incorrecte du carburant.

- Videz le réservoir de carburant avant de vidanger l'huile.

f REMARQUE

- Vidanger l'huile usagée lorsque le moteur est chaud. L'huile chaude s'écoule plus rapidement et entièrement.
- Éliminer l'huile usagée dans le respect de l'environnement !

- Pour vider le réservoir à carburant : Laisser tourner le moteur jusqu'à ce qu'il s'arrête de lui-même.
Ou vider le carburant.

Remarque: Demandez conseil à votre service après-vente.

- Débrancher la cosse de bougie d'allumage (05/1).
- Placer un bac (07/1) collecteur d'huile usagée en dessous.
- Dévisser la jauge d'huile (07/2) et l'essuyer.
- Dévisser la vis de vidange (07/3).
- Laisser l'huile s'écouler entièrement dans le bac.
- Revisser la vis de vidange. S'assurer du positionnement correct du joint. Serrer la vis de vidange à bloc.
- Remplir de l'huile fraîche dans l'ouverture de la jauge d'huile. Utiliser un entonnoir (non fourni avec le moteur) lors de l'opération.
Remarque: La contenance d'huile maximale du moteur est de 1,2 litre.
- Introduire la jauge d'huile jusqu'en butée puis la ressortir. Vérifier si le niveau de remplissage a atteint le repère MAX (07/4).
- Introduire la jauge d'huile et la visser à bloc.

- Le cas échéant, éliminer l'huile répandue.

7.3 Nettoyer le moteur et le silencieux (08)

⚠ ATTENTION ! Risque d'incendie lié à des impuretés. Des impuretés inflammables sur le moteur risquent de s'enflammer en cours de fonctionnement et de faire prendre feu au tracteur tondeuse.

- Enlever les impuretés inflammables (telles que l'herbe, les feuilles, la graisse) du moteur, notamment du pot d'échappement et au niveau du cylindre.
- Contrôlez et nettoyez régulièrement le pot d'échappement et la zone du cylindre.

- Laisser refroidir le moteur avant de nettoyer.
- Ôter régulièrement les saletés du moteur à l'aide d'un chiffon ou d'une brosse. **Attention ! Ne pas projeter d'eau sur le moteur. La pénétration d'eau (système d'allumage, carburateur...) peut provoquer des pannes.**
- Enlever tous les résidus de déchets et de saletés du silencieux et de son cache à l'air comprimé.
- Nettoyer le système de refroidissement :
 - Enlever les bourrages des ouvertures d'amenée d'air frais (08/1).
 - Pour éviter toute surchauffe, nettoyer éventuellement les ailettes de refroidissement et les surfaces à l'intérieur.
- Essuyer les pièces plastiques à l'aide d'une éponge humide (08/2) et de détergent.

7.4 Nettoyer le filtre à air 09

- Nettoyer une zone autour du couvre-filtre.
- Dévisser les deux boutons (09/2) du couvre-filtre (09/1).
- Retirer le couvre-filtre.
- Extraire l'élément filtrant (09/3, 09/4).
- Séparer le préfiltre en mousse (09/4) de la cartouche (09/3).
- Boucher la crépine d'aspiration du moteur à l'aide d'un chiffon (09/5).
- Taper la cartouche (09/3) sur une surface dure et la souffler à l'air comprimé de l'intérieur vers l'extérieur pour enlever la poussière et la saleté. **Attention :** De l'eau, de l'essence et des détergents et autres ne doivent pas être utilisés pour nettoyer la cartouche.
- Laver le préfiltre en mousse (09/4) à l'eau mélangée à du détergent et le laisser sécher

à l'air libre. **Attention** : *Le préfiltre en mousse ne doit PAS être imbibé d'huile.*

9. Nettoyer l'intérieur du couvre-filtre (09/1). Lors de l'opération, faire attention que la crépine d'aspiration soit bouchée par le chiffon (09/5), pour éviter que la saleté ne pénètre dans le moteur.
10. Enlever le chiffon.
11. Tirer le préfiltre en mousse sur la cartouche.
12. Introduire l'élément filtrant et remettre le couvre-filtre en place.

7.5 Maintenance de la bougie d'allumage (10)

Type de bougie d'allumage prescrit : voir *chapitre 11 "Pièces de rechange", page 48.*

⚠ AVERTISSEMENT ! Risque de blessure en cas de choc électrique. Le contrôle de l'étincelle d'allumage en présence d'une bougie démontée risque d'entraîner des blessures graves liées à un choc électrique et au feu.

- Ne contrôlez jamais l'étincelle d'allumage lorsque la bougie d'allumage est démontée. Utilisez un testeur de bougie d'allumage au lieu de cela.

ATTENTION ! Risque de dommages sur le moteur. Un fonctionnement du moteur avec une bougie d'allumage incorrecte ou sans bougie d'allumage entraîne des endommagements moteur importants !

- Utilisez toujours le type de bougies d'allumage prescrit.
 - Ne démarrez jamais le moteur sans bougie d'allumage.
1. Dévissez la bougie d'allumage (10/1) à l'aide d'une clé à pipe (10/2).
 2. Nettoyer les électrodes à l'aide d'une brosse métallique (10/3) et éliminer les éventuels dépôts de suie.
 3. À l'aide d'un calibre (10/4), vérifier que l'espacement entre les électrodes (10/5) est correct.
Remarque: *L'écartement des électrodes de la bougie doit être de 0,6 mm – 0,8 mm.*
 4. Revisser la bougie d'allumage et serrer à l'aide d'une clé à pipe.

7.6 Réglages du carburateur

i REMARQUE Le réglage du carburateur doit être effectué exclusivement par un atelier de réparation habilité.

7.7 Programme de maintenance

Observer les intervalles en heures ou en années, selon le cas, et se baser sur l'intervalle le plus court.

i REMARQUE Sous forte charge et à des températures élevées, des entretiens plus fréquents que ceux prévus dans le tableau ci-dessus peuvent s'avérer nécessaires.

| Opérations à effectuer | Après les 5 premières hS | Toutes les 5 hS ou tous les jours avant utilisation | Toutes les 25 hS | Toutes les 50 hS ou une fois par an | Tous les ans | Toutes les 100 heures de service |
|---|--------------------------|---|------------------|-------------------------------------|--------------|----------------------------------|
| Vérifier le niveau d'huile moteur | | X | | | | |
| Vidanger l'huile | X | | X* | X | | |
| Contrôler et nettoyer le filtre à air | | X** | | | | |
| Remplacer le filtre à air | | | | | X | |
| Vérifier la bougie d'allumage | | | | | X | |
| Remplacer la bougie | | | | | | X |
| Nettoyer la zone du silencieux et les éléments de commande. | | X | | | | |
| Contrôler le filtre à essence*** | | | | | | X |
| Vérifier le silencieux et le pare-étincelles | | | | X | | |

hS : heures de service

* : si le moteur fonctionne à plein régime ou à températures élevées.

** : nettoyer plus souvent le filtre à air, si le moteur fonctionne en environnement poussiéreux.

*** : réalisation par une entreprise spécialisée

8 AIDE EN CAS DE PANNES

⚠ ATTENTION ! Risque de blessures. Les parties de l'appareil à arêtes vives et mobiles peuvent provoquer des blessures.

- Pour les travaux de maintenance, d'entretien et de nettoyage, portez toujours des gants de protection.

i REMARQUE En cas de pannes ne figurant pas dans ce tableau ou ne pouvant pas être éliminées, contacter notre service après-vente compétent.

| Panne | Cause | Élimination |
|---|--|---|
| Le moteur ne démarre pas. | Absence de carburant | Remplir de carburant. |
| | Carburant de mauvaise qualité, encrassé ou ancien dans le réservoir | Vider le réservoir et remplir de carburant frais. |
| | Procédure de démarrage incorrecte | Procéder à un démarrage correct. |
| | Bougie non raccordée | Contrôler la cosse de la bougie d'allumage et contrôler le bon serrage de la bougie d'allumage. |
| | <ul style="list-style-type: none"> ■ Bougie d'allumage humide ■ Électrodes de bougie encrassées ■ Écart d'électrode incorrect | Contrôler la bougie d'allumage. |
| | Bourrage du filtre à air | Contrôler et nettoyer le filtre à air. |
| | Huile inadéquate pour la saison de l'année | Vérifier l'huile, la remplacer, le cas échéant. |
| | Percolation dans le carburateur en raison de températures élevées | Attendre quelques minutes puis réessayer de démarrer. |
| | Problèmes de combustion | Ne faire vérifier que dans un atelier du service après-vente ! |
| | Problèmes d'allumage | Ne faire vérifier que dans un atelier du service après-vente ! |
| Fonctionnement instable | <ul style="list-style-type: none"> ■ Électrodes de bougie encrassées ■ Écart d'électrode incorrect | Contrôler la bougie d'allumage. |
| | Cosse de bougie d'allumage mal enfichée | Contrôler la cosse de la bougie d'allumage et contrôler le bon serrage de la bougie d'allumage. |
| | Bourrage du filtre à air | Contrôler et nettoyer le filtre à air. |
| | Le starter est mis | Enlever le starter. |
| | Problèmes de combustion | Ne faire vérifier que dans un atelier du service après-vente ! |
| | Problèmes d'allumage | Ne faire vérifier que dans un atelier du service après-vente ! |
| Perte de puissance en cours de fonctionnement | Bourrage du filtre à air | Contrôler et nettoyer le filtre à air. |
| | Problèmes de combustion | Ne faire vérifier que dans un atelier du service après-vente ! |

Inscrivez le numéro de série du moteur et la date d'achat ci-dessous. Vous aurez besoin de ces informations pour commander des pièces de re-

change, en cas de questions techniques ou sur la garantie.

Numéro de série du moteur :

| | |
|-----------------------------|--|
| Numéro de série du moteur : | |
| Date d'achat : | |

9 TRANSPORT

- Ne transporter le moteur que lorsque le réservoir de carburant est vide.
- Toujours transporter le moteur à l'horizontale, sinon cela entraîne :
 - un écoulement de carburant et d'huile
 - une émission de fumée
 - un démarrage difficile
 - un encrassement de la bougie d'allumage

10 STOCKAGE

f REMARQUE Pour des informations supplémentaires, voir la notice d'utilisation du tracteur tondeuse.

⚠ AVERTISSEMENT ! Risque d'incendie et d'explosion. Du carburant qui déborde est à l'origine d'un mélange essence/air explosif. Une déflagration, une explosion ou un incendie peuvent provoquer de graves blessures, voire la mort, en cas de manipulation incorrecte du carburant.

- Ne jamais stocker le moteur près de flammes nues ou de sources de chaleur.
- Ne faites jamais tourner le moteur en environnement inflammable.

En cas d'immobilisation prolongée du tracteur tondeuse (plus de 2 à 3 mois), il faut vider le carburant afin d'éviter les dépôts dans le circuit d'essence. En cas d'une immobilisation plus courte, le carburant peut être protégé à l'aide d'un stabilisateur d'essence.

f REMARQUE Pour des informations supplémentaires : demandez conseil à votre service après-vente.

1. Laisser le carburant s'écouler du carburateur :
 - amener le moteur à l'air libre et le laisser refroidir.
 - Placer un bac collecteur de carburant dessous.
 - Desserrer la vis de vidange (06/1).
 - Laisser s'écouler le carburant entièrement.
 - Resserrer la vis de vidange.
2. Nettoyer le moteur (voir *chapitre 7.3 "Nettoyer le moteur et le silencieux (08)", page 44*).
3. Ranger le moteur :
 - Ranger le moteur dans un local bien aéré et à l'écart de flammes nues ou de sources de chaleur.
 - Ne pas le ranger à l'endroit où des moteurs électriques ou un outillage électrique sont utilisés.
 - Le ranger à un endroit protégé contre l'humidité.

11 PIÈCES DE RECHANGE

Bougies recommandées : QC12YC ou RC12YC (Campion)

Pour obtenir les pièces de rechange, contactez votre revendeur autorisé ou notre service après-vente.

12 SERVICE CLIENTS/APRÈS-VENTE

En cas de questions portant sur la garantie, les réparations ou les pièces de rechange, contacter le service de maintenance AL-KO le plus proche de chez vous. Vous le trouverez à l'adresse suivante sur Internet :

www.al-ko.com/service-contacts

13 CARACTÉRISTIQUES TECHNIQUES

| Type de moteur | PRO 350 | PRO 450 |
|---|---|---|
| Cylindrée | 352 cm ³ | 452 cm ³ |
| Puissance | 6,3 kW / 2900 min ⁻¹ | 8,5 kW / 2900 min ⁻¹ |
| Contenance en huile moteur | 0,8 l | 1,2 l |
| Circuit de refroidissement | refroidissement à air | refroidissement à air |
| Système d'allumage | Allumage électromagnétique | Allumage électromagnétique |
| Rotation des arbres moteurs | dans le sens des aiguilles d'une montre | dans le sens des aiguilles d'une montre |
| Écartement des électrodes de la bougie d'allumage | 0,6 mm – 0,8 mm | 0,6 mm – 0,8 mm |

14 GARANTIE

Pendant la période légale de garantie contre les vices de fabrication, nous éliminons par réparation ou remplacement, selon notre choix, tout défaut de matériau ou de fabrication survenu sur l'appareil. La durée de prescription dépend de la législation respective en vigueur dans le pays où a été acheté l'appareil.

Notre garantie s'applique seulement en cas :

- de respect du présent manuel d'utilisation,
- d'utilisation correcte,
- d'utilisation de pièces de rechange d'origine.

La garantie ne s'applique pas en cas :

- de tentatives de réparation par l'utilisateur,
- de modifications techniques par l'utilisateur,
- d'utilisation non conforme.

Sont exclues de la garantie :

- les détériorations de la peinture dues à une usure normale,
- les pièces d'usure qui figurent en encadré sur la carte des pièces de rechange xxxxxx (x).

La période de garantie commence à courir au moment de l'achat par le premier utilisateur final. La date d'achat figurant sur la preuve d'achat fait foi. Veuillez vous adresser à votre revendeur ou bien au point de service après-vente agréé le plus proche, en présentant cette déclaration et la preuve d'achat. Les droits légaux de l'acheteur vis-à-vis du vendeur en cas de défaut ne sont pas affectés par cette déclaration.

TRADUCCIÓN DEL MANUAL ORIGINAL DE INSTRUCCIONES

Índice

| | | | | | |
|-------|--|----|----|--|----|
| 1 | Acerca de este manual de instrucciones . | 50 | 12 | Servicio de atención al cliente/servicio técnico | 59 |
| 1.1 | Explicación de símbolos y palabras de señalización | 50 | 13 | Datos técnicos..... | 60 |
| 2 | Descripción del producto | 50 | 14 | Garantía | 60 |
| 2.1 | Uso previsto | 51 | | | |
| 2.2 | Símbolos en el aparato | 51 | | | |
| 2.3 | Vista general del producto (01)..... | 51 | | | |
| 3 | Instrucciones de seguridad..... | 51 | | | |
| 3.1 | Usuarios | 52 | | | |
| 3.2 | Seguridad de personas, animales y objetos..... | 52 | | | |
| 3.3 | Manipulación de la gasolina y el aceite | 52 | | | |
| 4 | Puesta en funcionamiento | 53 | | | |
| 4.1 | Comprobación del estado general del motor | 53 | | | |
| 4.2 | Llenar consumibles | 53 | | | |
| 4.2.1 | Llenado de aceite del motor (02). | 53 | | | |
| 4.2.2 | Control del nivel de aceite (02).... | 54 | | | |
| 4.2.3 | Llenado de gasolina | 54 | | | |
| 5 | Operación del motor | 54 | | | |
| 5.1 | Arranque y parada del motor | 54 | | | |
| 6 | Reparación | 55 | | | |
| 7 | Mantenimiento y limpieza | 55 | | | |
| 7.1 | Cambio del filtro de aire (03)..... | 55 | | | |
| 7.2 | Cambio de aceite (07)..... | 55 | | | |
| 7.3 | Limpieza del motor y el silenciador (08)..... | 56 | | | |
| 7.4 | Limpieza del filtro de aire (09)..... | 56 | | | |
| 7.5 | Mantenimiento de la bujía (10)..... | 56 | | | |
| 7.6 | Ajustes del carburador | 57 | | | |
| 7.7 | Plan de mantenimiento | 57 | | | |
| 8 | Ayuda en caso de avería | 57 | | | |
| 9 | Transporte | 59 | | | |
| 10 | Almacenamiento | 59 | | | |
| 11 | Piezas de repuesto | 59 | | | |

1 ACERCA DE ESTE MANUAL DE INSTRUCCIONES

- La versión original de este manual de instrucciones está en alemán. Todas las demás versiones en otros idiomas son traducciones de la versión original.
- Antes de ponerlo en marcha, es imprescindible leer atentamente este manual de instrucciones. Esto es esencial para un trabajo seguro y un manejo sin problemas.
- Conserve siempre este manual de instrucciones para poderlo leerlo en caso de que necesite consultar información sobre el aparato.
- Entregue el aparato a otra persona siempre adjuntando el manual de instrucciones.
- Lea y tenga en cuenta las indicaciones de seguridad y advertencias de este manual de instrucciones.

1.1 Explicación de símbolos y palabras de señalización

 **¡PELIGRO!** Indica una situación de peligro inminente que, en caso de no evitarse, produce lesiones graves o la muerte.

 **¡ADVERTENCIA!** Indica una situación de peligro potencial que, en caso de no evitarse, podría producir lesiones graves o la muerte.

 **¡PRECAUCIÓN!** Indica una situación de peligro potencial que, en caso de no evitarse, podría producir lesiones de leves a moderadas.

 **¡ATENCIÓN!** Indica una situación que, en caso de no evitarse, podría producir daños materiales.

 **¡NOTA** Indicaciones especiales para una mejor comprensión y manejo.

2 DESCRIPCIÓN DEL PRODUCTO

En esta documentación se describe un motor de combustión interna.

Tenga siempre en cuenta, además, el manual de instrucciones del equipo de jardinería.

⚠ ¡PELIGRO! Peligro de muerte. Peligro de asfixia debido al monóxido de carbono tóxico

- Arranque y opere el motor únicamente al aire libre.
- Queda prohibido operarlo en estancias cerradas, aunque haya puertas y ventanas abiertas.

2.1 Uso previsto

Este motor de combustión está concebido como accionamiento de tractores cortacésped para su uso privado. Debido a los gases de escape, solo se puede operar al aire libre y en ningún caso en interiores. Cualquier otro uso distinto o fuera de estos márgenes se considera no conforme a lo prescrito.

Este motor ha sido diseñado únicamente para su uso privado. Se considerará uso no previsto cualquier otro uso diferente y las modificaciones de montaje o ampliaciones no autorizadas. Como consecuencia, se excluirá la garantía, se perderá la conformidad (marcado CE) y también se anulará cualquier responsabilidad por parte del fabricante por daños al usuario o a terceros.

2.2 Símbolos en el aparato

| | |
|--|--|
| | <p>¡Atención!</p> <p>Los motores generan monóxido de carbono, un gas tóxico incoloro e inodoro.</p> <p>La inhalación de monóxido de carbono puede provocar náuseas, desmayos o la muerte.</p> <p>Arranque y ponga en marcha el motor al aire libre.</p> <p>No arranque ni ponga en marcha el motor en estancias cerradas, aunque las puertas o las ventanas estén abiertas.</p> |
| | <p>Lea el manual de instrucciones antes de la puesta en funcionamiento.</p> |



El combustible y los vapores del combustible son extremadamente inflamables y explosivos. Al arrancar el motor se generan chispas. Las chispas pueden incendiar los gases inflamables de su entorno. Los cuerpos extraños combustibles, como hojas, césped, etc., pueden incendiarse.

2.3 Vista general del producto (01)

| N.º | Componente |
|-----|---|
| 1 | Tapa de llenado de aceite con varilla de medición |
| 2 | Tapón de purga de aceite |
| 3 | Tapa del filtro de aire |
| 4 | Capuchón de la bujía |
| 5 | Número de serie del motor |

3 INSTRUCCIONES DE SEGURIDAD

⚠ ¡PELIGRO! Peligro de muerte y de lesiones muy graves por desconocimiento de las instrucciones de seguridad. El desconocimiento de las instrucciones de seguridad y de uso puede provocar lesiones muy graves e incluso la muerte.

- Antes de utilizar el aparato, preste atención a todas las instrucciones de seguridad y de uso del presente manual de instrucciones, así como a aquellas indicaciones a las que se haga referencia.
- Guarde toda la documentación de referencia para un uso futuro.

⚠ ¡PELIGRO! Peligro de muerte debido a intoxicación. Los gases de escape del motor contienen monóxido de carbono, que puede resultar mortal en pocos minutos.

- Nunca opere el motor en estancias cerradas; hágalo únicamente al aire libre.
- No inhale los gases de escape del motor.
- Desconecte el motor si se siente mal, mareado o débil al utilizar el aparato. Acuda a un médico inmediatamente.
- Utilice el motor únicamente en perfecto estado técnico.
- No desconecte los dispositivos de seguridad y de protección.

- Utilice protección para los oídos.
- Lea atentamente y tenga en cuenta las indicaciones del presente manual de instrucciones y del manual de instrucciones del tractor cortacésped en el que se incorpora este motor. Aprenda a parar rápidamente el motor.
- No utilice ningún spray de arranque o similar.

3.1 Usuarios

- Los jóvenes menores de 16 años y las personas que no hayan leído el presente manual de instrucciones no deben utilizar el motor. Respete la posible normativa de seguridad específica de cada país con respecto a la edad mínima que debe tener el usuario para trabajar.
- No opere el motor bajo el efecto de drogas, alcohol o medicamentos.

3.2 Seguridad de personas, animales y objetos

- Utilice el motor únicamente conforme a lo previsto. Un uso no previsto puede producir lesiones y daños materiales.
- El usuario será el responsable de cualquier accidente que ocurra a terceras personas y sus propiedades.
- Mantener a terceros alejados de la zona de peligro.
- Conecte el motor únicamente cuando no haya personas ni animales en el área de trabajo.
- Mantenga una distancia de seguridad con respecto a personas y animales o bien desconecte el motor cuando se aproxime a personas y animales.
- No dirija el chorro de gases de escape del motor hacia personas ni animales ni hacia productos y objetos explosivos.
- Nunca agarre la rejilla de aspiración y ventilación con el motor en marcha. Las piezas giratorias del aparato podrían provocar lesiones.
- Apague siempre el motor cuando no lo esté utilizando, por ejemplo, para cambiar de zona de trabajo, realizar trabajos de mantenimiento y conservación o para echar la mezcla de gasolina y aceite.
- No opere el motor en áreas de trabajo mal ventiladas (p. ej., garajes). Los gases expulsados contienen monóxido de carbono tóxico y otras sustancias nocivas.

- Apague el motor inmediatamente en caso de accidente para evitar más lesiones y daños materiales.
- Nunca opere el motor con piezas desgastadas o defectuosas. Las piezas desgastadas o defectuosas pueden causar lesiones graves.
- Utilizar únicamente piezas de repuesto originales y accesorios originales.
- Guarde el motor fuera del alcance de los niños.
- Avise a los niños y adolescentes para que no jueguen con el motor.

3.3 Manipulación de la gasolina y el aceite

⚠ ¡PELIGRO! Peligro de explosión o incendio. Al mezclarse la gasolina con el aire se genera una atmósfera inflamable. Una deflagración, una explosión y un incendio podrían producir lesiones graves e incluso la muerte si se manipula el combustible de manera indebida.

- No fume cerca de la gasolina.
- Manipule la gasolina solo al aire libre y nunca en estancias cerradas.
- Es imprescindible que cumpla las siguientes normas de conducta.
- Transporte y almacene la gasolina y el aceite exclusivamente en recipientes homologados. Asegúrese de que la gasolina y el aceite almacenados no está al alcance de los niños.
- Para reducir el riesgo de contaminación del suelo (protección del medioambiente), asegúrese de que al verter gasolina y aceite no se derrame en la tierra. Para repostar, utilice un embudo.
- Nunca reposte el aparato en habitaciones cerradas. El vapor de la gasolina se acumula a nivel del suelo y podría causar una deflagración e incluso una explosión.
- Limpie inmediatamente la gasolina que se haya derramado en el aparato y el suelo. Deje secar la ropa manchada de gasolina en un lugar bien ventilado antes de tirarla. En caso contrario, se podría producir una combustión espontánea.
- Si ha derramado gasolina, se han generado vapores de gasolina. Por lo tanto, no arranque el aparato en el mismo lugar, sino al menos a 3 m de distancia.
- Evite el contacto de la piel con productos derivados del petróleo. No inhale los vapores de la gasolina. Use siempre guantes de pro-

tección para repostar. Cambie y lave la ropa de protección periódicamente.

- Evite cualquier contacto de la gasolina con su ropa. Cámbiese inmediatamente de ropa si se ha manchado de gasolina.
- Nunca intente repostar el aparato con el motor caliente o en marcha.

4 PUESTA EN FUNCIONAMIENTO

NOTA Antes de la puesta en marcha:

- realizar siempre un control visual. El motor no se puede usar con consumibles y/o sujeciones sueltos, defectuosos o desgastados.
- Es imprescindible rellenar el aceite del motor.

4.1 Comprobación del estado general del motor

1. Controle si el motor presenta:
 - Signos de una fuga de aceite o de gasolina en la parte exterior e inferior del motor
 - Exceso de suciedad o cuerpos extraños
 - Signos de daños
 - Asiento firme de todos los tornillos y tuercas
 - Asiento firme y existencia de todos los apantallamientos y cubiertas
 - Daños y suciedad del filtro de aire
 - Nivel de combustible
 - Nivel de aceite del motor
2. Subsanan los defectos constatados antes de la puesta en marcha.

4.2 Llenar consumibles

¡ADVERTENCIA! Peligro de incendio y explosiones. La gasolina y el aceite son altamente inflamables. Un incendio puede provocar lesiones graves.

- Rellene la gasolina y el aceite únicamente al aire libre y lejos de llamas vivas o fuentes de calor.
- Sustituya de inmediato el depósito o el tapón si presentan daños.
- Asegúrese de cerrar bien la tapa del depósito.
- Si la gasolina se derrama:
 - No arranque el motor.
 - Evite intentos de encendido.
 - Limpie el tractor cortacésped y el motor.

- Si se agita el combustible puede provocar daños en las piezas de plástico: Limpie inmediatamente el combustible. La garantía no cubre ningún daño en las piezas de plástico producido por combustible.

4.2.1 Llenado de aceite del motor (02)

Recomendaciones sobre el aceite

El aceite del motor es un factor decisivo para el rendimiento y la vida útil del motor.

- Utilice un aceite de motor que cumpla las exigencias de la clasificación API SF o superior (o equivalente).
- Compruebe la etiqueta de servicio API situada en el depósito de aceite para asegurarse si tiene las letras SF o una categoría superior (o equivalente).

Se recomienda el aceite SAE 10W-30 (aceite multigrado) para un uso general. El rango de temperaturas de servicio recomendado para este motor es de 0 °C a 40 °C.

¡ATENCIÓN! Peligro de daños en el motor. El uso del aceite SAE 30 (aceite de verano monogrado) a temperaturas inferiores a +5 °C puede provocar daños en el motor debido a una lubricación insuficiente.

- Utilice únicamente el aceite de motor recomendado para su motor.

Llenado de aceite

NOTA No rellene el aceite por encima del nivel MAX. Un exceso de aceite provoca:

- Humo en el escape de gases
- Suciedad de la bujía o del filtro de aire

Si no queda aceite en el motor:

1. Rellene el aceite de motor en un recipiente adecuado.
2. Desenrosque la varilla de medición de aceite (02/1), sacándola de la abertura de llenado de aceite (02/2).
3. Rellene el aceite lentamente y en pequeñas cantidades por la abertura de llenado de aceite. Para ello utilice un embudo (no incluido en el volumen de suministro del motor). La cantidad del aceite contenida es la siguiente:
 - AL-KO PRO 350: máx. 0,8 l
 - AL-KO PRO 450: máx. 1,2 l
4. Interrumpa el rellenado del aceite varias veces y compruebe el nivel del aceite. No se

debe sobrepasar la marca MAX (02/3) (véase capítulo 4.2.2 "Control del nivel de aceite (02)", página 54).

5. Introduzca la varilla de medición de aceite y enrósquela firmemente.
6. Elimine el aceite que pueda haberse derramado.

4.2.2 Control del nivel de aceite (02)

⚠ ¡ATENCIÓN! Daños en el motor. Un nivel de aceite bajo puede causar daños en el motor.

- Controle el nivel de aceite periódicamente.
- En caso necesario rellene con más aceite.

1. Pare el motor y déjelo enfriar.
Nota: El motor debe estar en posición horizontal.
2. Elimine los cuerpos extraños de la zona de rellenado de aceite.
3. Desensrosque la varilla de medición de aceite (02/1) y límpiela.
4. Introduzca la varilla de medición de aceite hasta el tope y vuélvala a sacar. Compruebe si el nivel de llenado se encuentra entre las marcas MIN y MAX.
5. Si el nivel de aceite está cerca o por debajo de la marca MIN: Rellene con aceite.
6. Introduzca la varilla de medición de aceite y enrósquela firmemente.
7. Elimine el aceite que pueda haberse derramado.

4.2.3 Llenado de gasolina

Recomendaciones sobre la gasolina

- Utilice gasolina limpia, nueva y sin plomo con un octanaje mínimo de 90.
- Compre la cantidad de combustible aproximada que pueda consumirse en 30 días (véase capítulo 10 "Almacenamiento", página 59).
- Una gasolina con una proporción máxima de 10 % de etanol o una proporción máxima de 15 % de MTBE (antidetante) es aceptable.
- No mezcle la gasolina con aceite o aditivos.

Llenado de gasolina

i NOTA Para más información: véase el manual de instrucciones del tractor cortacésped.

5 OPERACIÓN DEL MOTOR

⚠ ¡PELIGRO! Peligro de muerte debido a intoxicación. Los gases de escape del motor contienen monóxido de carbono, que puede resultar mortal en pocos minutos.

- Nunca opere el motor en estancias cerradas; hágalo únicamente al aire libre.
- No inhale los gases de escape del motor.
- Desconecte el motor si se siente mal, mareado o débil al utilizar el aparato. Acuda a un médico inmediatamente.

⚠ ¡ADVERTENCIA! Peligro de explosión. La gasolina y el aceite son altamente inflamables.

- No utilice ningún spray de arranque o similar.

⚠ ¡ADVERTENCIA! Peligro de quemaduras. Los motores en marcha se calientan mucho durante la operación.

- Nunca toque las piezas del motor durante el funcionamiento, en especial el tubo de escape.
- Deje enfriar el tubo de escape, el cilindro y las aletas de refrigeración antes de tocarlos.

⚠ ¡ADVERTENCIA! Peligro por piezas giratorias del aparato. Si se tocan las piezas giratorias del aparato pueden producirse lesiones graves.

- Nunca tocar las piezas giratorias del aparato.

5.1 Arranque y parada del motor

i NOTA Para más información: véase el manual de instrucciones del tractor cortacésped.

A la hora de arrancar el motor, asegúrese de que todos los dispositivos para propulsar el tractor cortacésped, para operar las herramientas de trabajo (p. ej. mecanismo de segado) y para desconectar el motor estén desactivados.

Arranque el motor únicamente en posición horizontal, y no lo opere con una inclinación de más de 15°.

- A temperaturas exteriores bajas puede haber problemas con el arranque en frío.
- A temperaturas exteriores altas puede haber dificultades con el arranque en caliente debido a la evaporación en la cámara del carburador o en la bomba.
- En cualquier caso, la clase de aceite se debe adaptar a las temperaturas de operación.

- La potencia máxima de un motor de combustión disminuye progresivamente a medida que aumenta la altitud sobre el nivel del mar. Por eso, si aumenta la altitud, se debe evitar la carga del motor y los trabajos difíciles.

Regulación del número de revoluciones del motor

El número de revoluciones del motor se regula mediante la palanca del acelerador del tractor cortacésped:



Aumentar el número de revoluciones.



Disminuir el número de revoluciones.

Arranque en frío y arranque en caliente

En el caso de un arranque en frío, el estárter debe activarse y luego desactivarse cuando el motor esté caliente. En el caso de un arranque en caliente, el estárter no es necesario.



Activar el estárter.



Desactivar el estárter:

6 REPARACIÓN

⚠ ¡ADVERTENCIA! Peligro de lesiones durante los trabajos de reparación. Unas reparaciones inadecuadas pueden provocar lesiones graves y daños en el aparato.

- Los trabajos de reparación solo pueden ser realizados por centros de servicio técnico de AL-KO o empresas especializadas autorizadas.
- Sólo se pueden utilizar piezas de repuesto originales de AL-KO.

7 MANTENIMIENTO Y LIMPIEZA

⚠ ¡ADVERTENCIA! Peligro de lesiones. Si el motor se conecta de forma involuntaria pueden producirse lesiones graves.

- Antes de realizar tareas de ajuste, de mantenimiento y de reparación, desconecte y asegure siempre el motor contra una reconexión.
- Un mantenimiento regular es esencial para la seguridad y para mantener el nivel de las prestaciones.
- Siga el esquema de mantenimiento.

- Si se usa en condiciones difíciles puede ser necesario un mantenimiento más frecuente.
1. Antes de realizar cualquier trabajo de mantenimiento y limpieza: Desconecte el capuchón de la bujía (04/1) de la bujía (04/2) (04/a).
 2. Realice los trabajos de mantenimiento y limpieza descritos en este apartado conforme al plan de mantenimiento.
 3. Tras los trabajos de mantenimiento y limpieza: Vuelva a colocar el capuchón de la bujía (05/1) en la bujía (05/2) (05/a).

7.1 Cambio del filtro de aire (03)

i NOTA

- El elemento filtrante debe mantenerse libre de restos de césped y suciedad.
- Sustituya los elementos filtrantes únicamente por piezas de repuesto originales.
- El motor no debe operarse nunca sin que el elemento filtrante esté correctamente montado.

Limpie el filtro de aire periódicamente. Sustituya el filtro de aire dañado.

1. Limpie la zona en torno a la tapa del filtro (03/1).
2. Desenrosque ambos botones (03/2) de la tapa del filtro y retire la tapa del filtro.
3. Extraiga el elemento filtrante (03/3).
4. Compruebe el estado del elemento filtrante. El elemento filtrante debe estar en perfecto estado, limpio y plenamente operativo. De lo contrario se debe realizar el mantenimiento al elemento filtrante o este se debe sustituir.
5. Coloque el elemento filtrante y vuelva a montar la tapa del filtro.

7.2 Cambio de aceite (07)

Controle periódicamente el nivel de aceite. Compruebe el nivel de aceite cada 5 horas de servicio o diariamente antes de arrancar el motor (véase capítulo 4.2.1 "Llenado de aceite del motor (02)", página 53).

⚠ ¡ADVERTENCIA! Peligro de incendio y explosiones. La salida de combustible origina una mezcla de gasolina y aire potencialmente explosiva. Una deflagración, una explosión y un incendio podrían producir lesiones graves e incluso la muerte si se manipula el combustible de manera indebida.

- Vacíe el depósito de combustible antes de purgar el aceite.

i NOTA

- Purgue el aceite usado con el motor caliente. El aceite caliente se purga rápidamente y por completo.
 - Elimine el aceite usado de forma ecológica.
1. Para el vaciado del depósito de combustible: Deje funcionar el motor en ralentí hasta que se apague por sí solo.
O bien purgue el combustible.
Nota: Consulte a su servicio de atención al cliente.
 2. Desconecte el capuchón de la bujía (05/1).
 3. Coloque debajo un recipiente (07/1) para el aceite usado.
 4. Desenrosque la varilla de medición de aceite (07/2) y límpiela.
 5. Desatornille el tornillo de purga (07/3).
 6. Deje que caiga todo el aceite en el recipiente.
 7. Vuelva a atornillar el tornillo de purga. Asegúrese de que la junta está correctamente posicionada. Apriete el tornillo de ajuste.
 8. Rellene con aceite nuevo por la abertura de la varilla de medición de aceite. Para ello utilice un embudo (no incluido en el volumen de suministro del motor).
Nota: La cantidad máxima de aceite del motor es de 1,2 litros.
 9. Introduzca la varilla de medición de aceite hasta el tope y vuélvala a sacar. Compruebe si el nivel de llenado ha alcanzado la marca MAX (07/4).
 10. Introduzca la varilla de medición de aceite y enrósquela firmemente.
 11. Elimine el aceite que pueda haberse derramado.

7.3 Limpieza del motor y el silenciador (08)

⚠ ¡ATENCIÓN! Peligro de incendio debido a cuerpos extraños. Los cuerpos extraños inflamables en el motor pueden inflamarse durante la operación e incendiar el tractor cortacésped.

- Aleje cualquier cuerpo extraño inflamable (p. ej., césped, hojas, grasa) del motor, en especial del tubo de escape y de la zona del cilindro.
- Controle y limpie con regularidad el tubo de escape y la zona del cilindro.

1. Antes de proceder a la limpieza, deje enfriar el motor.

2. Elimine periódicamente las impurezas del motor con un trapo o un cepillo. **¡Atención!** No rocíe el equipo con agua. Si penetra agua (sistema de encendido, carburador...) puede provocar averías.
3. Elimine cualquier resto de desechos y suciedad del silenciador y su cubierta mediante aire comprimido.
4. Limpie el sistema de refrigeración:
 - Elimine las obstrucciones de las aberturas del aire de refrigeración (08/1).
 - Para evitar un sobrecalentamiento, limpie también el interior de las aletas de refrigeración y de la superficie.
5. Limpie las piezas de plástico con una esponja húmeda (08/2) y detergente.

7.4 Limpieza del filtro de aire (09)

1. Limpie la zona en torno a la tapa del filtro.
2. Desenrosque ambos botones (09/2) de la tapa del filtro (09/1).
3. Retire la tapa del filtro.
4. Extraiga el elemento filtrante (09/3, 09/4).
5. Separe el prefiltro de espuma (09/4) del cartucho (09/3).
6. Cierre la tubuladura de aspiración del motor con un trapo (09/5).
7. Sacuda el cartucho (09/3) sobre una superficie firme y sóplelo desde dentro hacia fuera con aire comprimido para eliminar el polvo y la suciedad. **Atención:** Para limpiar el cartucho no se debe utilizar agua, gasolina, detergente ni otros productos.
8. Limpie el prefiltro de espuma (09/4) con agua y detergente y déjelo secar al aire libre.
Atención: El prefiltro de espuma NO se debe empapar en aceite.
9. Limpie la tapa del filtro (09/1) por dentro. Al hacerlo tenga en cuenta que la tubuladura de aspiración está cerrada con el trapo (09/5) para evitar que penetre suciedad en el motor.
10. Retire el trapo.
11. Ajuste el prefiltro de espuma sobre el cartucho.
12. Coloque el elemento filtrante y vuelva a montar la tapa del filtro.

7.5 Mantenimiento de la bujía (10)

Tipo de bujía prescrito: véase capítulo 11 "Piezas de repuesto", página 59.

⚠ ¡ADVERTENCIA! Peligro de lesiones por descarga eléctrica. Controlar la chispa de encendido con la bujía desmontada puede provocar lesiones graves debido a una descarga eléctrica y al fuego.

- Nunca controle la chispa de encendido con la bujía desmontada. En su lugar utilice un comprobador de chispa de encendido.

⚠ ¡ATENCIÓN! Peligro de daños en el motor. Si se opera el motor con una bujía incorrecta o sin bujía, se producirán daños graves en el motor.

- Utilice siempre el tipo de bujía prescrito.
 - Nunca arranque el motor sin bujía.
1. Desenrosque la bujía (10/1) con una llave de vaso (10/2).
 2. Limpie los electrodos con un cepillo metálico (10/3) y elimine los posibles residuos de hollín.

3. Compruebe con una galga (10/4) la distancia correcta entre los electrodos (10/5).

Nota: La distancia entre los electrodos de la bujía debe ser de entre 0,6 mm y 0,8 mm.

4. Vuelva a enroscar la bujía y apriétela bien con una llave de vaso.

7.6 Ajustes del carburador

ⓘ NOTA El ajuste del carburador solamente se puede realizar en un taller de servicio técnico autorizado.

7.7 Plan de mantenimiento

Siga los intervalos por horas o anuales en función de cual suceda primero.

ⓘ NOTA En caso de uso intenso y de altas temperaturas, puede que sean necesarios unos intervalos de mantenimiento más cortos que los indicados en la tabla anterior.

| Tarea | Tras las primeras 5 Hs | Cada 5 Hs o diariamente antes de cada uso | Cada 25 Hs | Cada 50 Hs o anualmente | Anualmente | Cada 100 Hs |
|--|------------------------|---|------------|-------------------------|------------|-------------|
| Comprobar el nivel de aceite del motor | | X | | | | |
| Cambiar el aceite del motor | X | | X* | X | | |
| Controlar y limpiar el filtro de aire | | X** | | | | |
| Cambie el filtro de aire | | | | | X | |
| Comprobar la bujía | | | | | X | |
| Sustituya la bujía | | | | | | X |
| Limpie el área del silenciador y los elementos de mando. | | X | | | | |
| Controle el filtro de gasolina*** | | | | | | X |
| Compruebe el silenciador y el supresor de chispas | | | | X | | |

Hs: horas de servicio

*: si el motor funciona a plena carga o a altas temperaturas.

** : limpie el filtro de aire con mayor frecuencia si el motor funciona en un entorno con polvo.

***: ejecución por parte de una empresa especializada

8 AYUDA EN CASO DE AVERÍA

⚠ ¡PRECAUCIÓN! Peligro de lesiones. Las partes del aparato afiladas y en movimiento pueden producir lesiones.

- Lleve siempre guantes protectores cuando realice trabajos de mantenimiento, conservación y limpieza.

i NOTA En caso de averías que no figuren en esta tabla o no pueda solucionar usted mismo, póngase en contacto con nuestro servicio de atención al cliente.

| Problema | Causa | Solución |
|--|---|--|
| El motor no arranca. | Falta combustible | Rellene el combustible. |
| | Combustible sucio y viciado, combustible viejo en el depósito | Vacíe el depósito y rellene con combustible nuevo. |
| | Procedimiento de arranque no correcto | Ejecute correctamente el procedimiento de arranque. |
| | Bujía de encendido no conectada | Controle el capuchón de la bujía, compruebe que está firmemente asentado sobre la bujía. |
| | <ul style="list-style-type: none"> ■ Bujía húmeda ■ Electrodo de la bujía sucios ■ Distancia entre electrodos incorrecta | Controle la bujía. |
| | Filtro de aire obstruido | Controle y limpie el filtro de aire. |
| | Aceite inadecuado para la estación | Compruebe el aceite y, en caso necesario, sustitúyalo. |
| | Formación de burbujas de vapor dentro del carburador debido a las altas temperaturas | Espere unos minutos, luego vuelva a intentar arrancarlo. |
| | Problemas de combustión | Encargue la comprobación exclusivamente a un taller de servicio técnico. |
| Problemas de encendido | Encargue la comprobación exclusivamente a un taller de servicio técnico. | |
| Funcionamiento irregular | <ul style="list-style-type: none"> ■ Electrodo de la bujía sucios ■ Distancia entre electrodos incorrecta | Controle la bujía. |
| | Capuchón de la bujía colocado de manera incorrecta | Controle el capuchón de la bujía, compruebe que está firmemente asentado sobre la bujía. |
| | Filtro de aire obstruido | Controle y limpie el filtro de aire. |
| | El estérter está activado | Desactive el estérter. |
| | Problemas de combustión | Encargue la comprobación exclusivamente a un taller de servicio técnico. |
| | Problemas de encendido | Encargue la comprobación exclusivamente a un taller de servicio técnico. |
| Pérdida de potencia durante la operación | Filtro de aire obstruido | Controle y limpie el filtro de aire. |
| | Problemas de combustión | Encargue la comprobación exclusivamente a un taller de servicio técnico. |

Anote el número de serie del motor y la fecha de compra. Necesitará esta información para pedir

piezas de recambio, para cuestiones técnicas o para solicitar la garantía.

Número de serie del motor:

| | |
|----------------------------|--|
| Número de serie del motor: | |
| Fecha de compra: | |

9 TRANSPORTE

- Transporte el motor únicamente con el depósito de combustible vacío.
- Transporte el motor siempre en posición horizontal, de lo contrario puede ocurrir lo siguiente:
 - Salida de combustible y aceite
 - Formación de humos
 - Arranque con dificultad
 - Tiznado de la bujía

10 ALMACENAMIENTO

NOTA Para más información: véase el manual de instrucciones del tractor cortacésped.

¡ADVERTENCIA! Peligro de incendio y explosiones. La salida de combustible origina una mezcla de gasolina y aire potencialmente explosiva. Una deflagración, una explosión y un incendio podrían producir lesiones graves e incluso la muerte si se manipula el combustible de manera indebida.

- Nunca almacene el motor delante de llamas vivas o de fuentes de calor.
- Nunca opere el motor en un entorno inflamable.

En caso de un periodo de inactividad prolongado del tractor cortacésped (superior a 2 – 3 meses) se debe purgar el combustible para evitar sedimentaciones en el sistema de combustible. En caso de un periodo de inactividad corto, el combustible se puede proteger mediante un estabilizador de combustible.

NOTA Para más información: Consulte a su servicio de atención al cliente.

1. Purgue el combustible del carburador:
 - Saque el motor al aire libre y déjelo enfriar.
 - Coloque debajo un recipiente para el combustible.
 - Desenrosque el tornillo de purga (06/1).
 - Deje que salga el combustible.
 - Vuelva a enroscar el tornillo de purga.
2. Limpie el motor (véase *capítulo 7.3 "Limpieza del motor y el silenciador (08)", página 56*).
3. Almacenar el motor:
 - Almacene el motor en una estancia bien ventilada y lejos de llamas vivas o fuentes de calor.
 - No lo almacene en un lugar donde se operen motores eléctricos o herramientas eléctricas.
 - Almacénelo protegido de la humedad.

11 PIEZAS DE REPUESTO

Bujías de encendido recomendadas: QC12YC o RC12YC (Campion)

Puede adquirir piezas de recambio en los distribuidores autorizados o en nuestro servicio técnico.

12 SERVICIO DE ATENCIÓN AL CLIENTE/SERVICIO TÉCNICO

Para cuestiones acerca de la garantía, reparaciones o piezas de recambio, diríjase al punto de servicio técnico de AL-KO más cercano. Lo encontrará en la siguiente dirección electrónica: www.al-ko.com/service-contacts

13 DATOS TÉCNICOS

| Tipo de motor | PRO 350 | PRO 450 |
|---|---------------------------------------|---------------------------------------|
| Cilindrada | 352 cm ³ | 452 cm ³ |
| Potencia | 6,3 kW / 2900 rpm | 8,5 kW / 2900 rpm |
| Cantidad de llenado de aceite para motores | 0,8 l | 1,2 l |
| Sistema de refrigeración | Refrigeración por aire | Refrigeración por aire |
| Instalación de encendido | Encendido por magneto transistorizado | Encendido por magneto transistorizado |
| Giro del eje del motor | En el sentido de las agujas del reloj | En el sentido de las agujas del reloj |
| Distancia entre electrodos de la bujía de encendido | 0,6 mm – 0,8 mm | 0,6 mm – 0,8 mm |

14 GARANTÍA

Durante el periodo legal de la garantía, nos comprometemos, a nuestra elección, a reparar o sustituir el aparato en caso de defecto de fabricación o material. El periodo de la garantía depende de la legislación del país donde se compró el aparato.

Nuestra garantía solo tiene validez en los siguientes casos:

- Se ha seguido el manual de instrucciones
- Se manipula el aparato correctamente
- Se han utilizado piezas de repuesto originales

La garantía no tendrá validez en los siguientes casos:

- Intentos de reparación no autorizados
- Modificaciones técnicas sin autorización
- Un uso inadecuado

Quedan excluidos de la garantía:

- Los daños de pintura derivados del desgaste normal
- Las piezas de desgaste que están identificadas con el marco xxxxxx (x) en la ficha de piezas de repuesto

El plazo de garantía comienza con la compra por parte del primer comprador final. La fecha del comprobante de compra será determinante. Diríjase al comercio donde compró el aparato o al servicio de atención al cliente autorizado más cercano con esta declaración y el comprobante de compra original. De acuerdo con esta declaración, los derechos del comprador permanecen intactos frente al vendedor.

TRADUZIONE DEL MANUALE PER L'USO ORIGINALE**Sommario**

| | | | |
|--|----|---|----|
| 1 Istruzioni per l'uso | 61 | 13 Specifiche tecniche | 71 |
| 1.1 Descrizione dei simboli e parole se- gnaletiche | 61 | 14 Garanzia | 71 |
| 2 Descrizione del prodotto | 61 | 1 ISTRUZIONI PER L'USO | |
| 2.1 Utilizzo conforme alla destinazione.... | 62 | ■ Le istruzioni per l'uso originali sono quelle in tedesco. Tutte le altre varianti linguistiche so- no traduzioni delle istruzioni per l'uso origina- li. | |
| 2.2 Simboli sull'apparecchio | 62 | ■ Prima della messa in funzione, leggere atten- tamente queste istruzioni per l'uso. È il pre- supposto per lavorare in modo sicuro e per u- na gestione regolare. | |
| 2.3 Panoramica prodotto (01) | 62 | ■ Conservare le presenti istruzioni per l'uso in maniera da potervi leggere, qualora si ren- desse necessaria, un'informazione a proposi- to dell'apparecchio. | |
| 3 Indicazioni di sicurezza | 62 | ■ Consegnare l'apparecchio ad altre persone solo insieme alle presenti istruzioni per l'uso. | |
| 3.1 Operatore | 62 | ■ Attenersi alle indicazioni di sicurezza e alle avvertenze contenute nelle presenti istruzioni per l'uso. | |
| 3.2 Sicurezza delle persone, degli ani- mali e delle cose | 63 | 1.1 Descrizione dei simboli e parole segnaletiche | |
| 3.3 Manipolazione di benzina e olio | 63 | ⚠ PERICOLO! Mostra una situazione perico- losa imminente che ha come conseguenza la morte o una seria lesione se non viene evitata. | |
| 4 Messa in funzione | 64 | ⚠ ATTENZIONE! Mostra una situazione po- tenzialmente pericolosa che, se non viene evi- tata, ha come conseguenza la morte o una seria le- sione. | |
| 4.1 Controllare lo stato generale del mo- tore | 64 | ⚠ CAUTELA! Mostra una situazione poten- zialmente pericolosa che, se non viene evitata, ha come conseguenza una leggera o media le- sione. | |
| 4.2 Inserire il carburante e sostanze ag- giuntive | 64 | ATTENZIONE! Mostra una situazione che, se non viene evitata, potrebbe avere come conse- guenza dei danni materiali. | |
| 4.2.1 Introduzione di olio motore (02)... | 64 | 📖 AVVISO Indicazioni speciali volte a miglio- rare la comprensione e l'uso. | |
| 4.2.2 Controllare il livello dell'olio (02) .. | 65 | 2 DESCRIZIONE DEL PRODOTTO | |
| 4.2.3 Rabbocco della benzina | 65 | La presente documentazione descrive un motore a combustione interna. | |
| 5 Azionamento del motore | 65 | Seguire anche sempre le istruzioni per l'uso della macchina da giardino. | |
| 5.1 Avviare e spegnere il motore | 65 | | |
| 6 Riparazione | 66 | | |
| 7 Manutenzione e cura | 66 | | |
| 7.1 Pulire il filtro dell'aria (03) | 66 | | |
| 7.2 Cambio dell'olio (07) | 66 | | |
| 7.3 Pulire il motore e la marmitta (08) | 67 | | |
| 7.4 Pulire il filtro dell'aria (09) | 67 | | |
| 7.5 Manutenzione della candela (10) | 67 | | |
| 7.6 Regolazione del carburatore | 68 | | |
| 7.7 Piano di manutenzione | 68 | | |
| 8 Supporto in caso di anomalie | 68 | | |
| 9 Trasporto | 70 | | |
| 10 Conservazione | 70 | | |
| 11 Ricambi | 70 | | |
| 12 Servizio clienti/Assistenza | 70 | | |

⚠ PERICOLO! Pericolo di morte. Pericolo di soffocamento a causa di monossido di carbonio velenoso



- Avviare e utilizzare il motore solo all'aria aperta.
- Non è ammesso l'uso in locali chiusi, anche con finestre e porte aperte.

2.1 Utilizzo conforme alla destinazione

Questo motore è stato progettato come motore per trattorini per uso privato. A causa dei gas di scarico, deve essere utilizzato soltanto all'aperto e non in spazi chiusi. Un utilizzo differente che esula da quanto specificato sopra non viene considerato conforme alla destinazione.

Questo motore è progettato esclusivamente per l'utilizzo in ambiente privato. Ogni altro utilizzo e modifica o installazione verranno considerati estranei alla destinazione d'uso e avranno come conseguenza la decadenza della garanzia, oltre alla perdita della conformità (marchio CE) e al rifiuto da parte del costruttore di qualsiasi responsabilità rispetto a danni all'utente o a terzi.

2.2 Simboli sull'apparecchio

| | |
|--|---|
|  | <p>Attenzione!</p> <p>I motori producono monossido di carbonio, un gas inodore, incolore e velenoso.</p> <p>Se il monossido di carbonio viene inalato, può causare nausea, svenimenti o morte.</p> <p>Avviare il motore all'aria aperta e lasciarlo andare.</p> <p>Non avviare il motore o lasciarlo andare in spazi chiusi anche se porte e finestre sono aperte.</p> |
|  | <p>Prima di mettere in funzione leggere le istruzioni per l'uso!</p> |
|  | <p>Il carburante e i vapori del carburante sono altamente infiammabili ed esplosivi. Quando si avvia il motore vengono generate scintille che possono accendere gas infiammabili nelle vicinanze.</p> <p>Le scintille possono incendiare gas infiammabili nelle vicinanze.</p> <p>Detriti infiammabili come foglie, erba ecc. possono infiammarsi.</p> |

2.3 Panoramica prodotto (01)

| N. | Componente |
|----|--|
| 1 | Tappo bocchettone olio con astina di livello |
| 2 | Vite di scarico olio |
| 3 | Coperchio del filtro dell'aria |
| 4 | Spina della candela di accensione |
| 5 | Numero seriale del motore |

3 INDICAZIONI DI SICUREZZA

⚠ PERICOLO! Pericolo di morte e rischio di lesioni gravissime a causa di mancata conoscenza delle istruzioni di sicurezza. La mancata conoscenza delle istruzioni di sicurezza e di utilizzo può causare incidenti gravissimi e anche fatali.

- Attenersi a tutte le istruzioni di sicurezza e di utilizzo del presente manuale e alle istruzioni operative prima di utilizzare l'apparecchio.
- Conservare tutta la documentazione fornita per un utilizzo futuro.

⚠ PERICOLO! Pericolo di vita a causa di avvelenamento. I gas di scarico del motore contengono monossido di carbonio in grado di uccidere una persona in pochi minuti.

- Non azionare il motore in ambienti chiusi ma soltanto all'aperto.
- Non inalare i gas di scarico del motore.
- Spegner il motore se si avverte malessere, vertigini o debolezza durante l'utilizzo dell'apparecchio. Consultare subito un medico.
- Utilizzare il motore solo se in stato tecnico ineccepibile.
- Non disattivare i dispositivi di sicurezza e di protezione.
- Indossare una protezione auricolare.
- Leggere attentamente e seguire le indicazioni riportate nelle istruzioni d'uso del trattorino in cui è installato questo motore. Imparare a spegnere rapidamente il motore.
- Non utilizzare spray di avviamento o simili.

3.1 Operatore

- Divieto di utilizzo dell'apparecchio a minori di 16 anni o persone che non abbiano letto le istruzioni per l'uso. Osservare le norme di si-

curezza specifiche del Paese per l'età minima degli utenti.

- Il motore non deve essere utilizzato sotto l'influsso di alcol, droghe o medicinali.

3.2 Sicurezza delle persone, degli animali e delle cose

- Utilizzare il motore soltanto in modo conforme. Un uso non conforme può portare a lesioni e danni alle cose.
- L'utilizzatore è responsabile di incidenti che coinvolgono altre persone e oggetti di loro proprietà.
- Tenere terzi lontani dalla zona di pericolo.
- Azionare il motore soltanto se non sono presenti persone e animali nell'area di lavoro.
- Mantenere una distanza di sicurezza dalle persone o dagli animali o spegnere il motore quando si avvicinano persone o animali.
- Non indirizzare mai il getto di scarico del motore contro persone e animali o prodotti e oggetti infiammabili.
- Non toccare mai la grata di aspirazione e di sfianto se il motore è acceso. Le parti rotanti dell'apparecchio possono causare lesioni.
- Spegnerne sempre l'apparecchio quando non è necessario, ad esempio quando si cambia area di lavoro, durante i lavori di manutenzione, quando si rabocca la miscela benzina/olio.
- Non utilizzare il motore in zone di lavoro con scarsa ventilazione (es. garage). I gas di scarico contengono monossido di carbonio velenoso e altre sostanze nocive.
- Spegnerne subito il motore in caso di incidente per evitare ulteriori lesioni e danni.
- Non utilizzare mai il motore con parti usurate o difettose. Pezzi usurati o difettosi possono causare lesioni gravi.
- Utilizzare solo ricambi e accessori originali.
- Conservare il motore della portata dei bambini.
- Proibire a bambini e ragazzi di giocare con il motore.

3.3 Manipolazione di benzina e olio

⚠ PERICOLO! Rischio di esplosione e di incendio. In seguito a perdite di miscela aria/carburante si produce un'atmosfera esplosiva.

Deflagrazione, esplosione e incendio possono derivare da un uso improprio del carburante causando lesioni gravi e persino la morte.

- Non fumare durante la manipolazione della benzina.
- Manipolare il carburante solo all'aperto, mai in ambienti chiusi.
- Osservare attentamente le norme di comportamento di seguito elencate.
- Trasportare e stoccare benzina e olio esclusivamente in contenitori appositamente omologati. Assicurarsi che i bambini non possano avere accesso a benzina e olio stoccati.
- Per evitare una contaminazione del suolo (protezione ambientale) assicurarsi che durante il rifornimento né benzina né olio riescano a penetrare nel terreno. Per fare rifornimento utilizzare sempre un imbuto.
- Non fare mai rifornimento in locali chiusi. Sul pavimento può verificarsi una concentrazione di vapori della benzina, che può avere come conseguenza una deflagrazione o addirittura un'esplosione.
- Pulire subito la benzina fuoriuscita dall'apparecchio e presente a terra. Prima di smaltirli, lasciare asciugare i panni utilizzati per rimuovere la benzina in un luogo ben ventilato. Diversamente può verificarsi un'improvvisa autotombustione.
- Quando si versa benzina, si creano i vapori di benzina. Pertanto, non avviare l'apparecchio nella stessa posizione ma almeno a 3 m di distanza.
- Evitare il contatto tra pelle e prodotti a base di oli minerali. Non inalare i vapori di benzina. Per fare rifornimento indossare sempre dei guanti protettivi. Cambiare e lavare regolarmente gli indumenti protettivi.
- Accertarsi che i propri abiti non entrino in contatto con la benzina. Se la benzina entra in contatto con gli abiti, cambiarsi immediatamente.
- Non fare mai rifornimento a motore caldo o acceso.

4 MESSA IN FUNZIONE

f AVVISO Prima della messa in funzione:

- eseguire sempre un controllo visivo. Il motore non può essere utilizzato se presenta elementi di funzionamento e/o fissaggio allentati, danneggiati o usurati.
- Rabboccare assolutamente l'olio.

4.1 Controllare lo stato generale del motore

1. Controllare il motore nei casi seguenti:
 - Controllare il lato esterno e inferiore del motore per rilevare eventuali perdite di olio o benzina
 - Sporczia eccessiva o corpi estranei
 - Segni di danneggiamento
 - Solidità di viti e dadi
 - Solidità e presenza di tutte le protezioni e coperture
 - Danneggiamento o sporczia del filtro dell'aria
 - Livello del carburante
 - Livello dell'olio motore
2. Provvedere al rifornimento di olio prima della messa in funzione.

4.2 Inserire il carburante e sostanze aggiuntive.

⚠ ATTENZIONE! Pericolo di incendio e di esplosione. Benzina e olio sono altamente infiammabili. Un incendio può causare lesioni mortali!

- Rifornire di benzina e olio solo all'aperto e non in prossimità di fiamme libere o fonti di calore.
- Se danneggiati, sostituire subito il serbatoio o il tappo del serbatoio.
- Chiudere sempre saldamente il tappo del serbatoio.
- Se è fuoriuscita delle benzina:
 - non avviare il motore.
 - Evitare tentativi di accensione.
 - Pulire il trattorino e il motore.
 - Il carburante fuoriuscito può causare danni alle parti in plastica. Rimuovere immediatamente il carburante. La garanzia non copre danni su parti in plastica causati dal carburante.

4.2.1 Introduzione di olio motore (02)

Raccomandazioni sull'olio

L'olio motore costituisce un fattore essenziale al fine di garantire ottime prestazioni e una lunga durata del motore.

- Usare un olio motore che soddisfi i requisiti della categoria API SF o superiore (o equivalente).
- Controllare l'etichetta di servizio API presente sul contenitore dell'olio per accertarsi che indichi le lettere SF o quelle di una categoria superiore (o equivalente).

Si consiglia l'olio SAE 10W-30 (olio multigrado) per l'uso generale. La temperatura operativa per questo motore è compresa tra 0 °C e 40 °C.

⚠ ATTENZIONE! **Rischio di danni al motore.** L'utilizzo di olio SAE 30 (olio estivo monogrado) a temperature inferiori a + 5 °C può causare danni al motore a causa di una lubrificazione insufficiente.

- Utilizzare solo l'olio motore consigliato per il motore.

Inserimento olio

f AVVISO Non rabboccare olio oltre il livello MAX. Troppo olio comporta:

- fumo nel gas di scarico
- Contaminazione della candela o del filtro dell'aria

Se nel motore non è presente olio:

1. rabboccare olio motore nell'apposito serbatoio.
2. Svitare l'astina dell'olio (02/1) nel bocchettone dell'olio (02/2).
3. Aggiungere l'olio lentamente e in piccole quantità nel bocchettone dell'olio. Utilizzare con un imbuto (non fornito con il motore). Il contenuto di olio è:
 - AL-KO PRO 350: max. 0,8 l
 - AL-KO PRO 450: max. 1,2 l
4. Interrompere il riempimento dell'olio diverse volte e controllare il livello dell'olio. Non superare il segno MAX (02/3) (vedere *capitolo 4.2.2 "Controllare il livello dell'olio (02).", pagina 65*).
5. Inserire e riavvitare l'astina di livello dell'olio.
6. Eliminare eventuali tracce di olio.

4.2.2 Controllare il livello dell'olio (02).

⚠ ATTENZIONE! Danni al motore. Un livello dell'olio basso può causare danni al motore.

- Controllare regolarmente il livello dell'olio.
 - Se necessario rabboccare l'olio.
1. Arrestare il motore e lasciarlo raffreddare.
Avviso: *Il motore deve trovarsi in posizione orizzontale.*
 2. Rimuovere eventuali corpi estranei dall'area di riempimento di olio.
 3. Estrarre l'astina di livello dell'olio (02/1) e pulirla con un panno.
 4. Inserire l'asta di livello fino all'arresto ed estrarla di nuovo. Verificare se il livello dell'olio si trova tra il segno MIN e MAX.
 5. Se il livello dell'olio è vicino o sotto il segno MIN: Inserire l'olio.
 6. Inserire e riavvitare l'astina di livello dell'olio.
 7. Eliminare eventuali tracce di olio.

4.2.3 Rabbocco della benzina

Raccomandazioni sulla benzina

- Usare benzina pulita, fresca, senza piombo con un numero di ottano minimo di 90.
- Acquistare quantità di carburante che possono effettivamente essere usate nell'arco di 30 giorni (vedere *capitolo 10 "Conservazione", pagina 70*).
- Benzina con fino al 10% di etanolo o fino al 15% di MTBE (antidetonante) è accettabile.
- Non mischiare la benzina con l'olio.

Rabbocco della benzina

ℹ AVVISO Per ulteriori informazioni: vedere Istruzioni per l'uso del trattorino.

5 AZIONAMENTO DEL MOTORE

⚠ PERICOLO! Pericolo di vita a causa di avvelenamento. I gas di scarico del motore contengono monossido di carbonio in grado di uccidere una persona in pochi minuti.

- Non azionare il motore in ambienti chiusi ma soltanto all'aperto.
- Non inalare i gas di scarico del motore.
- Spegnerne il motore se si avverte malessere, vertigini o debolezza durante l'utilizzo dell'apparecchio. Consultare subito un medico.

⚠ ATTENZIONE! Pericolo di esplosione. Benzina e olio sono altamente infiammabili.

- Non utilizzare spray di avviamento o simili.

⚠ ATTENZIONE! Pericolo di ustione. I motori in funzione diventano molto caldi durante il funzionamento!

- Non toccare mai parti del motore durante il funzionamento, in particolare lo scarico.
- Lasciare raffreddare lo scarico, i cilindri e le alette prima di toccarli.

⚠ ATTENZIONE! Pericolo a causa di parti rotanti! Entrare nelle parti rotanti dell'apparecchio porta a lesioni gravi!

- Non entrare mai nelle parti rotanti!

5.1 Avviare e spegnere il motore

ℹ AVVISO Per ulteriori informazioni: vedere Istruzioni per l'uso del trattorino.

Quando si avvia il motore, accertarsi di spegnere tutti i dispositivi di propulsione del trattorino, gli strumenti di lavoro (ad esempio il piatto di taglio) e lo spegnimento del motore.

Non far funzionare il motore in posizione orizzontale e non inclinata oltre 15° di inclinazione.

- A basse temperature esterne, possono verificarsi problemi di avviamento a freddo.
- Quando la temperatura esterna è elevata, potrebbero verificarsi difficoltà durante l'avviamento a caldo a causa dell'evaporazione nella camera del carburatore o nella pompa.
- In questo caso è necessario adeguare il tipo di olio alle temperature di funzionamento.
- La potenza massima di un motore a combustione interna diminuisce progressivamente con l'aumentare dell'altitudine sopra il livello del mare. Con l'aumento dell'altitudine, quindi, è necessario evitare il carico del motore e lavori pesanti.

Regolazione del numero di giri motore

Il numero di giri motore è impostato dalla leva dell'acceleratore sul trattore:



Aumentare il numero di giri.



Diminuire il numero di giri.

Avvio a freddo e avvio a caldo

Durante l'avviamento a freddo il choke deve essere acceso e deve essere spento quando il mo-

tore è caldo. Per l'avvio a caldo, il choke non è necessario.



Attivare il choke.



Disattivare il choke.

6 RIPARAZIONE

⚠ ATTENZIONE! Pericolo di infortunio in caso di lavori di riparazione. Lavori di riparazione inappropriati possono causare lesioni gravi e danneggiare l'apparecchio stesso.

- I lavori di riparazione devono essere eseguiti solo presso le stazioni di servizio AL-KO o da aziende specializzate.
- Devono essere utilizzati esclusivamente pezzi di ricambio originali AL-KO.

7 MANUTENZIONE E CURA

⚠ ATTENZIONE! Pericolo di infortunio! L'accensione involontaria del motore può causare gravi infortuni.

- Spegnerne sempre il motore e fissarlo prima di eseguire lavori di regolazione, manutenzione o riparazione.
 - Una manutenzione regolare è imprescindibile per la sicurezza e il mantenimento delle prestazioni.
 - Osservare il piano di manutenzione.
 - In caso di utilizzo in condizioni gravose è necessario svolgere la manutenzione più spesso.
1. Prima di qualsiasi intervento di manutenzione e pulizia: Estrarre la spina della candela di accensione (04/1) dalla candela di accensione (04/2) (04/a).
 2. Eseguire i lavori di manutenzione e pulizia descritti in questa sezione in secondo il programma di manutenzione.
 3. Dopo qualsiasi intervento di manutenzione e pulizia: Ricollocare la spina della candela di accensione (05/1) sulla candela di accensione (05/2) (05/a).

7.1 Pulire il filtro dell'aria (03)

i AVVISO

- L'elemento del filtro deve essere tenuto libero da residui di erba e sporcizia.
- Sostituire gli elementi del filtro soltanto con pezzi di ricambio originali.
- Il motore non deve mai funzionare senza un elemento del filtro installato correttamente.

Pulire regolarmente il filtro dell'aria. Se danneggiato sostituire il filtro dell'aria.

1. Pulire l'area attorno al coperchio del filtro (03/1).
2. Svitare le due teste (03/2) del coperchio del filtro e rimuovere il coperchio del filtro.
3. Estrarre l'elemento del filtro (03/3).
4. Controllare lo stato dell'elemento del filtro. L'elemento del filtro deve essere tenuto libero, pulito e in stato di funzionamento completo. In caso contrario, l'elemento del filtro deve essere riparato o sostituito.
5. Inserire l'elemento del filtro e rimontare il coperchio del filtro.

7.2 Cambio dell'olio (07)

Controllare regolarmente il livello dell'olio. Controllare il livello dell'olio ogni 5 ore di esercizio o giornalmente prima di avviare il motore (vedere capitolo 4.2.1 "Introduzione di olio motore (02)", pagina 64).

⚠ ATTENZIONE! Pericolo di incendio e di esplosione. In seguito a perdite di carburante si produce una miscela benzina/aria esplosiva. Deflagrazione, esplosione e incendio possono derivare da un uso improprio del carburante causando lesioni gravi e persino la morte.

- Svuotare il serbatoio del carburante prima di scaricare l'olio.

i AVVISO

- Scaricare l'olio usato a motore caldo. L'olio caldo scorre rapidamente e del tutto.
 - Smettere l'olio usato in modo ecologico.
1. Per svuotare il serbatoio del carburante: Far funzionare il motore finché non si ferma da solo. Oppure scaricare il carburante.
Avviso: Rivolgersi al proprio servizio clienti.
 2. Togliere la spina della candela di accensione (05/1).

3. Posizionare sotto il contenitore (07/1) per l'olio usato.
4. Estrarre l'astina di livello dell'olio (07/2) e pulirla con un panno.
5. Svitare la vite di scarico (07/3).
6. Scaricare completamente l'olio in un contenitore.
7. Riavvitare la vite di scarico. Accertarsi che la guarnizione sia posizionata correttamente. Serrare la vite di scarico.
8. Aggiungere olio nuovo nel bocchettone dell'asta di livello. Utilizzare con un imbuto (non fornito con il motore).
Avviso: *Il contenuto massimo di olio del motore è 1,2 litri.*
9. Inserire l'asta di livello fino all'arresto ed estrarla di nuovo. Verificare se il livello dell'olio ha raggiunto il segno MAX (07/4).
10. Inserire e riavvitare l'astina di livello dell'olio.
11. Eliminare eventuali tracce di olio.

7.3 Pulire il motore e la marmitta (08).

⚠ ATTENZIONE! Pericolo di incendio dovuto a detriti. I detriti infiammabili sul motore possono infiammarsi durante il funzionamento e incendiare il trattorino.

- Rimuovere i detriti combustibili (ad es. erba, foglie, grasso) dal motore, in particolare dall'area di scarico e del cilindro.
 - Controllare e pulire regolarmente l'area dello scarico e del cilindro.
1. Prima della pulizia, lasciare raffreddare il motore.
 2. Rimuovere regolarmente le impurità con un panno oppure spazzolare il motore. **Attenzione!** *Non spruzzare il motore con dell'acqua. Infiltrazioni d'acqua (impianto di accensione, carburatore...) possono comportare malfunzionamenti.*
 3. Rimuovere tutti gli scarti e i residui di sporizia dalla marmitta e dal coperchio con aria compressa.
 4. Pulire l'impianto di raffreddamento:
 - Rimuovere le ostruzioni dalle aperture di raffreddamento dell'aria (08/1).
 - Per evitare il surriscaldamento, pulire anche le alette di raffreddamento e le superfici interne.
 5. Pulire le parti in plastica con una spugna umida (08/2) e un detersivo.

7.4 Pulire il filtro dell'aria (09)

1. Pulire l'area attorno al coperchio del filtro.
2. Svitare le due teste (09/2) del coperchio del filtro (09/1).
3. Rimuovere il coperchio del filtro.
4. Rimuovere l'elemento del filtro (09/3, 09/4).
5. Rimuovere il prefiltro in schiuma (09/4) dalla cartuccia (09/3).
6. Chiudere il collettore di aspirazione del motore con un panno (09/5).
7. Estrarre la cartuccia (09/3) su una superficie solida e soffiarla dall'interno verso l'esterno con aria compressa per rimuovere polvere e sporizia. **Attenzione:** *non utilizzare acqua, benzina, detersivi e altre cose per pulire la cartuccia.*
8. Lavare il prefiltro in schiuma (09/4) con acqua e detersivo e lasciare asciugare all'aria aperta. **Attenzione:** *Il prefiltro in schiuma NON deve essere inzuppato d'olio.*
9. Pulire il coperchio del filtro (09/1). Accertarsi che il collettore di aspirazione sia chiuso con il panno (09/5) per evitare che la sporizia entri nel motore.
10. Rimuovere il panno.
11. Tirare il prefiltro in schiuma sulla cartuccia.
12. Inserire l'elemento del filtro e rimontare il coperchio del filtro.

7.5 Manutenzione della candela (10)

Tipo di candele prescritte: vedere *capitolo 11 "Ricambi"*, pagina 70.

⚠ ATTENZIONE! Pericolo di lesioni da folgorazione. Il controllo della scintilla con la candela smontata può provocare gravi lesioni da scosse elettriche e incendi.

- Non verificare mai le scintille nelle candele smontate. Utilizzare invece un tester di scintilla delle candele.

ATTENZIONE! Rischio di danni al motore. Il funzionamento del motore con candela errata o senza candela provoca gravi danni al motore!

- Utilizzare sempre le candele prescritte.
 - Non azionare il motore senza candela.
1. Svitare le candele (10/1) con una chiave a tubo (10/2).
 2. Pulire gli elettronici con una spazzola metallica (10/3) e rimuovere eventuali depositi di fuliggine.

3. Con uno spessore (10/4) controllare la corretta distanza tra gli elettrodi (10/5).
Avviso: La distanza degli elettrodi della candela di accensione deve corrispondere a 0,6 mm - 0,8 mm.
4. Riavvitare la candela e serrare con la chiave a tubo.

7.6 Regolazione del carburatore

f AVVISO La regolazione del carburatore può essere eseguita solo da un centro di assistenza autorizzato.

7.7 Piano di manutenzione

Osservare gli intervalli orari o annuali, a seconda di quale intervallo si presenta prima.

f AVVISO In caso di sollecitazione piuttosto intensa e alle alte temperature possono rendersi necessari intervalli inferiori a quanto indicato nella tabella di cui sopra.

| Attività | Dopo le prime 5 ore d'esercizio | Ogni 5 ore d'esercizio oppure ogni giorno prima dell'uso | ogni 25 ore d'esercizio | Ogni 50 ore d'esercizio oppure ogni anno | Annualmente | ogni 100 ore d'esercizio |
|---|---------------------------------|--|-------------------------|--|-------------|--------------------------|
| Verificare il livello dell'olio | | X | | | | |
| Sostituire l'olio motore | X | | X* | X | | |
| Controllare e pulire il filtro dell'aria. | | X** | | | | |
| Pulire il filtro dell'aria | | | | | X | |
| Verificare le candele d'accensione | | | | | X | |
| Sostituire la candela di accensione | | | | | | X |
| Pulire la zona marmitta e i comandi. | | X | | | | |
| Controllare il filtro della benzina*** | | | | | | X |
| Controllare marmitta e parascintille | | | | X | | |

Esercizio: Ore di esercizio

*: Quando il motore funziona a pieno carico o a temperature elevate.

** : Pulire più frequentemente il filtro dell'aria quando il motore funziona in un ambiente polveroso.

***: Esecuzione da parte di una società specializzata

8 SUPPORTO IN CASO DI ANOMALIE

⚠ CAUTELA! Pericolo di infortunio! Le parti taglienti e in movimento possono provocare lesioni.

- Durante i lavori di manutenzione, cura e pulizia indossare sempre guanti protettivi!

f AVVISO In caso di guasti che non sono elencati in questa tabella o che non si è in grado di eliminare personalmente, rivolgersi al nostro servizio clienti.

| Anomalia | Causa | Eliminazione |
|---|---|--|
| Il motore non parte. | Carburante mancante | Rabboccare il carburante. |
| | Carburante sporco di cattiva qualità, carburante vecchio nel serbatoio. | Svuotare il serbatoio e rabboccare con carburante fresco. |
| | Procedura di avviamento errata | Eseguire correttamente il processo di avviamento. |
| | Candele di accensione non collegate | Verificare la spina della candela di accensione e che la candela sia saldamente in sede. |
| | <ul style="list-style-type: none"> ■ Candela di accensione umida ■ Elettrodi candela sporchi ■ Distanza elettrodi errata | Controllare la candela di accensione. |
| | Filtro dell'aria intasato | Controllare e pulire il filtro dell'aria. |
| | Olio inadatto per la stagione | Verificare l'olio ed eventualmente sostituirlo. |
| | Formazione di vapori all'interno del carburatore a causa di alte temperature | Attendere qualche minuto e poi riprovare. |
| | Problemi di ustione | Far controllare esclusivamente da un'officina di assistenza alla clientela! |
| | Problemi di accensione | Far controllare esclusivamente da un'officina di assistenza alla clientela! |
| Funzione irregolare | <ul style="list-style-type: none"> ■ Elettrodi candela sporchi ■ Distanza elettrodi errata | Controllare la candela di accensione. |
| | Spina della candela di accensione posizionata non correttamente | Verificare la spina della candela di accensione e che la candela sia saldamente in sede. |
| | Filtro dell'aria intasato | Controllare e pulire il filtro dell'aria. |
| | Choke attivato | Disattivare il choke. |
| | Problemi di ustione | Far controllare esclusivamente da un'officina di assistenza alla clientela! |
| | Problemi di accensione | Far controllare esclusivamente da un'officina di assistenza alla clientela! |
| Perdita di potenza durante il funzionamento | Filtro dell'aria intasato | Controllare e pulire il filtro dell'aria. |
| | Problemi di ustione | Far controllare esclusivamente da un'officina di assistenza alla clientela! |

Inserire il numero di serie del motore e la data di acquisto riportati di seguito. Queste informazioni sono necessarie per ordinare i pezzi di ricambio, per domande tecniche e al momento della richiesta di garanzia.

Numero di serie del motore:

| | |
|-----------------------------|--|
| Numero di serie del motore: | |
| Data di acquisto: | |

9 TRASPORTO

- Trasportare il motore solo con il serbatoio del combustibile vuoto.
- Trasportare il motore sempre in orizzontale, altrimenti possono verificarsi fenomeni quali:
 - Fuoriuscita di carburante e olio
 - formazione di fumo
 - avviamento difficoltoso
 - candela di avviamento fuliginosa

10 CONSERVAZIONE

AVVISO Per ulteriori informazioni: vedere Istruzioni per l'uso del trattorino.

ATTENZIONE! **Pericolo di incendio e di esplosione.** In seguito a perdite di carburante si produce una miscela benzina/aria esplosiva. Deflagrazione, esplosione e incendio possono derivare da un uso improprio del carburante causando lesioni gravi e persino la morte.

- Non rifornire il motore in prossimità di fiamme libere o fonti di calore.
- Non azionare il motore in ambienti infiammabili.

Se il trattorino da prato resta inattivo per più di 2 o 3 mesi, il carburante deve essere scaricato per evitare depositi nel sistema di alimentazione. Per periodi di inattività inferiori, il carburante può essere protetto con uno stabilizzatore di carburante.

AVVISO Per ulteriori informazioni: Rivolgersi al proprio servizio clienti.

1. Scaricare il carburante dal carburatore:
 - avviare motore all'aria aperta e lasciarlo andare.
 - Posizionare sotto il contenitore per il carburante.
 - Svitare la vite di scarico (06/1).
 - Lasciare svuotare completamente il carburante.
 - Riavvitare la vite di scarico.
2. Pulizia del motore (vedere capitolo 7.3 "Pulire il motore e la marmitta (08).", pagina 67).
3. Immagazzinare il motore:
 - immagazzinare il motore in una zona ben ventilata, lontano da fiamme aperte o fonti di calore.
 - Non immagazzinare dove sono utilizzati motori elettrici o utensili elettrici.
 - Proteggere dall'umidità.

11 RICAMBI

Candele di accensione consigliate: QC12YC o RC12YC (Campion)

Per pezzi di ricambio rivolgersi al rivenditore o al nostro servizio assistenza.

12 SERVIZIO CLIENTI/ASSISTENZA

In caso di domande sulla garanzia, la riparazione o i pezzi di ricambio, rivolgersi al centro di assistenza AL-KO più vicino. Per reperirlo, consultare il sito Internet all'indirizzo:
www.al-ko.com/service-contacts

13 SPECIFICHE TECNICHE

| Tipo del motore | PRO 350 | PRO 450 |
|--|-----------------------------------|-----------------------------------|
| Cilindrata | 352 cm ³ | 452 cm ³ |
| Potenza | 6,3 kW / 2900 min ⁻¹ | 8,5 kW / 2900 min ⁻¹ |
| Capacità olio motore | 0,8 l | 1,2 l |
| Sistema di raffreddamento | Raffreddamento ad aria | Raffreddamento ad aria |
| Impianto di accensione | Accensione magnetica a transistor | Accensione magnetica a transistor |
| Rotazione albero motore | in senso orario | in senso orario |
| Distanza elettrodi candela di accensione | 0,6 mm – 0,8 mm | 0,6 mm – 0,8 mm |

14 GARANZIA

Elimineremo - a nostra discrezione tramite riparazione o consegna sostitutiva - eventuali difetti di produzione o del materiale dell'apparecchio entro i termini di prescrizione previsti dalla legge per i diritti di ricorso per vizi della cosa. I termini di prescrizione dipendono dalla normativa in vigore nel paese in cui l'apparecchio è stato acquistato.

I termini della garanzia valgono solo nei casi seguenti:

- Osservare le presenti istruzioni per l'uso
- Trattamento corretto
- Utilizzare parti di ricambio originali

La garanzia decade nei casi seguenti:

- Tentativi di riparazione in proprio
- Modifiche tecniche eseguite in proprio
- Uso non conforme alla destinazione

Sono esclusi dalla garanzia:

- danni della vernice da ricondurre alla normale usura
- Parti usurabili che sono contraddistinte sulla scheda ricambi xxxxxx (x) con telaio

Il periodo di garanzia inizia con l'acquisto da parte del primo consumatore finale. Fondamentali sono la data e la ricevuta di acquisto. Rivolgersi al proprio rivenditore o al centro di assistenza autorizzato più vicino presentando la presente garanzia e la ricevuta di acquisto originale. La presente dichiarazione di garanzia non altera i diritti derivanti da vizi del prodotto spettanti per legge all'acquirente nei confronti del venditore.

PREVOD ORIGINALNIH NAVODIL

Kazalo vsebine

| | | |
|-------|---|----|
| 1 | K tem navodilom za uporabo | 72 |
| 1.1 | Razlaga znakov in opozorilne besede | 72 |
| 2 | Opis izdelka | 72 |
| 2.1 | Namenska uporaba | 72 |
| 2.2 | Simboli na napravi | 73 |
| 2.3 | Pregled izdelka (01) | 73 |
| 3 | Varnostni napotki | 73 |
| 3.1 | Upravljevec | 73 |
| 3.2 | Varnost oseb, živali in predmetov | 73 |
| 3.3 | Ravnanje z bencinom in oljem | 74 |
| 4 | Zagon | 74 |
| 4.1 | Preverite splošno stanje motorja | 74 |
| 4.2 | Točenje goriva | 75 |
| 4.2.1 | Točenje motornega olja (02) | 75 |
| 4.2.2 | Preverite raven olja (02) | 75 |
| 4.2.3 | Točenje bencina | 75 |
| 5 | Delovanje motorja | 76 |
| 5.1 | Zagon in izklop motorja | 76 |
| 6 | Popravilo | 76 |
| 7 | Vzdrževanje in nega | 76 |
| 7.1 | Zamenjava filtra za zrak (03) | 77 |
| 7.2 | Zamenjajte olje (07) | 77 |
| 7.3 | Čiščenje motorja in zvočne izolacije (08) | 77 |
| 7.4 | Čiščenje filtra za zrak (09) | 77 |
| 7.5 | Vzdrževanje vžigalne svečke (10) | 78 |
| 7.6 | Nastavitve uplinjača | 78 |
| 7.7 | Načrt vzdrževanja | 79 |
| 8 | Pomoč pri motnjah | 79 |
| 9 | Transport | 81 |
| 10 | Skladiščenje | 81 |
| 11 | Nadomestni deli | 81 |
| 12 | Servisna služba/servis | 81 |
| 13 | Tehnični podatki | 82 |
| 14 | Garancija | 82 |

1 K TEM NAVODILOM ZA UPORABO

- Nemška različica je izvornik navodil za uporabo. Različice v vseh drugih jezikih so prevodi originalnih navodil za uporabo.
- Pred zagonom obvezno pozorno preberite ta navodila za uporabo. To je pogoj za varno delo in nemoteno delovanje.
- Navodila za uporabo vedno hranite tako, da jih lahko uporabite, kadar boste potrebovali informacije o napravi.
- Napravo izročite drugim osebam samo skupaj s temi navodili za uporabo.
- Preberite in upoštevajte varnostne napotke in opozorila v teh navodilih za uporabo.

1.1 Razlaga znakov in opozorilne besede

⚠ NEVARNOST! Označuje neposredno nevarno situacijo, ki bo ob neupoštevanju opozorila povzročila smrt ali hude telesne poškodbe.

⚠ OPOZORILO! Označuje možno nevarno situacijo, ki lahko ob neupoštevanju opozorila povzroči smrt ali hude telesne poškodbe.

⚠ PREVIDNO! Označuje možno nevarno situacijo, ki lahko ob neupoštevanju opozorila povzroči manjše ali zmerne telesne poškodbe.

⚠ POZOR! Označuje situacijo, ki lahko ob neupoštevanju opozorila povzroči materialno škodo.

ℹ NAPOTEK Posebni napotki za boljše razumevanje in ravnanje.

2 OPIS IZDELKA

V tej dokumentaciji je opisan zgorevalni motor. Vedno upoštevajte tudi navodila za uporabo vrtno naprave!

⚠ NEVARNOST! **Življenjska nevarnost.** Nevarnost zadušitve s strupenim ogljikovim monoksidom

- Motor zaženite in obratujte izključno na prostem.
- Obratovanje v zaprtih prostorih, tudi pri odprtih vratih in oknih, je prepovedano.

2.1 Namenska uporaba

Zgorevalni motor je zasnovan za pogon traktor-skih kosilnic za zasebno rabo. Zaradi izpušnih pli-

nov ga je dovoljeno uporabljati samo na prostem in nikoli v zaprtem prostoru. Drugačna uporaba velja za nenamensko.

Ta motor je predviden izključno za zasebno rabo. Vsaka druga uporaba, kot tudi nepooblaščen spremembe in dodatki, je uporaba v nasprotju z namembnostjo, ki bo razveljavila garancijo in povzročila izgubo skladnosti (oznaka CE) ter zavrnil ev vsakršne odgovornosti za škodo, ki jo utrpel uporabnik ali druga oseba, s strani proizvajalca.

2.2 Simboli na napravi

| | |
|--|---|
| | <p>Pozor!</p> <p>Motorji izpuščajo ogljikov monoksid, ki je strupen brezbarvni plin brez vonja. Vdihovanje ogljikovega monoksida lahko povzroči slabost, omedlevico in smrt.</p> <p>Motor zaženite in uporabljajte na prostem.</p> <p>Motorja ne smete zagnati in uporabljati v zaprtih prostorih, niti pri odprtih vratih in oknih.</p> |
| | <p>Pred zagonom preberite navodila za uporabo!</p> |
| | <p>Gorivo in hlapi goriva so zelo lahko vnetljivi in eksplozivni. Ob zagonu motorja se tvorijo iskre.</p> <p>Iskre lahko vžgejo vnetljive pline v bližini.</p> <p>Gorljivi materiali, kot so listje, trava itd. se lahko vžgejo.</p> |

2.3 Pregled izdelka (01)

| Št. | Sestavni del |
|-----|--|
| 1 | Pokrov odprtine za točenje olja z merilno palico |
| 2 | Izpustni vijak za olje |
| 3 | Pokrov filtra za zrak |
| 4 | Konektor vžigalne svečke |
| 5 | Serijska številka motorja |

3 VARNOSTNI NAPOTKI

⚠ NEVARNOST! Smrtna nevarnost in nevarnost hudih telesnih poškodb zaradi nepoznavanja varnostnih napotkov. Nepoznavanje varnostnih napotkov in navodil za upravljanje lahko povzroči zelo hude telesne poškodbe in posledično smrt.

- Pred uporabo naprave upoštevajte varnostne napotke in navodila za upravljanje v teh navodilih za uporabo ter navodila za uporabo, na katera se sklicujete.
- Shranite vse priložene dokumente za prihodnjo rabo.

⚠ NEVARNOST! Smrtna nevarnost zaradi zastrupitve. Izpušni plini motorja vsebujejo ogljikov monoksid, ki lahko že v nekaj minutah povzroči smrt.

- Motorja nikoli ne zaganjajte v zaprtih prostorih, temveč vedno na prostem.
- Ne vdihujte izpušnih plinov motorja.
- Izklopite motor, če pri uporabi motorja začutite slabost, omotico ali šibkost. Takoj poiščite zdravniško pomoč.
- Motor uporabljajte samo v tehnično brezhibnem stanju.
- Delovanja varnostnih naprav in zaščite ne smete onemogočiti.
- Nositi je treba zaščito sluha.
- Skrbno preberite in upoštevajte napotke v teh navodilih za uporabo in navodilih za uporabo traktorske kosilnice, v katero je ta motor vgrajen. Naučite se hitro izklopiti motor.
- Ne uporabljajte pršil za zaganjalnik in podobnih pripomočkov.

3.1 Upravljevec

- Mladoletniki, mlajši od 16 let, ali osebe, ki niso seznanjene z navodili za uporabo, motorja ne smejo uporabljati. Upoštevajte morebitne posebne varnostne predpise v državi uporabe glede minimalne starosti uporabnika.
- Motorja ne smete uporabljati, če ste pod vplivom alkohola, drog ali zdravil.

3.2 Varnost oseb, živali in predmetov

- Motor uporabljajte samo v skladu s predvideno uporabo. Neustrezna uporaba lahko povzroči telesne poškodbe in gmotno škodo.
- Uporabnik je odgovoren za nesreče drugih oseb in njihove lastnine.

- Poskrbite, da v območju nevarnosti ne bo drugih oseb.
- Napravo vklopite samo, če v delovnem območju ni oseb ali živali.
- Ohranite varno razdaljo do drugih oseb in živali ali izklopite motor, ko se druge osebe ali živali približujejo.
- Nikoli ne usmerite izpuha motorja proti osebam in živalim ter proti vnetljivim izdelkom in predmetom.
- Ne segajte v sesalno in prezračevalno rešetko, ko motor deluje. Vrteči se deli naprave lahko povzročijo telesne poškodbe.
- Kadar motorja ne potrebujete, jo vedno izklopite, npr. pri menjavi delovnega območja, pri izvajanju vzdrževalnih del in nege ter pri točenju mešanice bencina in olja.
- Ne uporabljajte motorja v slabo prezračevanih delovnih območjih (npr. v garaži). Izpusti vsebujejo strupeni ogljikov monoksid in druge škodljive snovi.
- V primeru nesreče takoj izklopite motor, da preprečite nadaljnje telesne poškodbe in materialno škodo.
- Motorja nikoli ne uporabljajte z obrabljenimi ali okvarjenimi deli. Odsluženi ali okvarjeni deli lahko povzročijo hude telesne poškodbe.
- Uporabljajte samo originalne nadomestne dele in originalno dodatno opremo.
- Motor hranite izven dosega otrok.
- Poučite otroke in mladostnike, da se ne igrajo z motorjem.

3.3 Ravnanje z bencinom in oljem

⚠ NEVARNOST! Nevarnost eksplozije in požara. Zaradi mešanice iztekajočega bencina in zraka se tvori eksplozijsko ozračje. Pri nepravilnem ravnanju z gorivom lahko pride do vzbuha, eksplozije in požara, posledično pa do hudih telesnih poškodb in tudi smrti.

- Pri ravnanju z bencinom ne kadite.
 - Z bencinom delajte samo na prostem in nikoli v zaprtih prostorih.
 - Obvezno upoštevajte v nadaljevanju navedena pravila za ravnanje.
-
- Bencin in olje transportirajte in skladiščite izključno v za to predvidenih posodah. Poskrbite, da otroci nimajo dostopa do uskladiščene bencina in olja.
 - Da bi preprečili onesnaženje tal (varstvo okolja), pri točenju poskrbite, da se bencin in olje

ne razlijeta v zemljo. Za točenje uporabljajte lijak.

- Naprave nikoli ne polnite v zaprtih prostorih. Na tleh lahko pride do kopičenja bencinskih hlapov in s tem do vzbuha ali celo eksplozije.
- Takoj obrišite razlito gorivo z naprave in s tal. Pustite, da se tkanine, s katerimi ste brisali bencin, posušijo na dobro prezračevanem mestu, preden jih odstranite. V nasprotnem primeru lahko pride do nenadnega samovžiga.
- Če ste razlili bencin, se tvorijo bencinski hlapci. Naprave zato ne zaženite na istem mestu, temveč najmanj 3 m stran.
- Preprečite stik kože z mineralnim oljem. Ne vdihujte bencinskih hlapov. Pri točenju vedno nosite rokavice. Redno menjavajte in čistite zaščitna oblačila.
- Pazite na to, da oblačila ne pridejo v stik z bencinom. Če pride bencin na oblačila, takoj zamenjajte oblačila.
- Naprave nikoli ne polnite, dokler motor deluje ali je vroč.

4 ZAGON

ℹ NAPOTEK Pred zagonom:

- Vedno opravite pregled. Motorja ne uporabljajte, če so delovni in/ali pritrilni deli zrahljani, poškodovani ali obrabljeni.
- Obvezno natočite motorno olje.

4.1 Preverite splošno stanje motorja.

1. Preverite motor glede:
 - Znaki iztekanja olja ali bencina na zunanji in spodnji strani motorja
 - Čezmerna umazanija ali tujki
 - Znaki poškodb
 - Pritrjenost vseh vijakov in matic
 - Pritrjenost in popolnost vseh ščitnikov in pokrovov
 - Poškodbe in umazanija filtra za zrak
 - Raven goriva
 - Raven motornega olja
2. Pred zagonom odpravite ugotovljeno pomanjkanje.

4.2 Točenje goriva

⚠ OPOZORILO! Nevarnost požara in eksplozije. Bencin in olje sta zelo lahko vnetljiva. Požar lahko povzroči hude telesne poškodbe.

- Bencin in olje točite samo na prostem in ne v bližini odprtega plamena ali virov toplote.
- Poškodovan rezervoar ali zapiralo rezervoarja morate takoj zamenjati.
- Pokrov rezervoarja vedno dobro zaprite.
- Če je iztekel bencin:
 - Ne zaženite motorja.
 - Preprečite poskuse vžiga.
 - Očistite traktorsko kosilnico in motor.
 - Razlito gorivo lahko povzroči poškodbe na delih iz umetne mase: Gorivo takoj obrišite. Garancija ne zajema poškodb na delih iz umetne mase, povzročenih z gorivom.

4.2.1 Točenje motornega olja (02)

Priporočila za olje

Motorno olje je ključni dejavnik za moč in trajnost motorja.

- Uporabe motorno olje, ki izpolnjuje zahteve za servisni razred API SF ali višji (oz. enakovredne).
- Preverite nalepko za servis API na posodi za olje in se prepričajte, da so na njej črke SF ali oznaka višjega razreda (oz. enakovredna).

Olje SAE 10W-30 (večobmočno) je priporočeno za splošno rabo. Priporočeno temperaturno območje za ta motor je od 0 do 40 °C.

⚠ POZOR! Nevarnost poškodb motorja. Uporaba olja SAE 30 (enoobmočno poletno olje) pri temperaturah, nižjih od +5 °C, lahko povzroči poškodbe motorja zaradi neustreznega mazanja.

- Za svoj motor uporabljajte izključno priporočeno motorno olje.

Nalivanje olja

i NAPOTEK Ne točite olja prek oznake MAX. Preveč olja povzroča:

- Dim v dimnih plinih
- Umazanost vžigalne svečke ali filtra za zrak

Če v motorju ni več olja:

1. Natočite motorno olje v ustrezno posodo.
2. Odvijte merilno palico za olje (02/1) iz odprtine za točenje olja (02/2).

3. Počasi in v majhnih količinah natočite olje prek odprtine za točenje olja. Pri tem uporabite ljak (ni v obsegu dobave motorja). Količina olja znaša:

- AL-KO PRO 350: maks. 0,8 l
- AL-KO PRO 450: maks. 1,2 l

4. Večkrat prekinite točenje olja in preverite raven napolnjenosti. Oznaka MAX (02/3) ne sme biti presežena (glejte *Poglavje 4.2.2 "Preverite raven olja (02)", stran 75*).
5. Vstavite merilno palico za olje in jo privijte.
6. Odstranite morebitno razlito olje.

4.2.2 Preverite raven olja (02)

⚠ POZOR! Poškodbe motorja. Nizka raven olja lahko povzroči poškodbo motorja.

- Redno preverjajte raven olja.
- Po potrebi dolijte olje.

1. Zaustavite motor in počakajte, da se ohladi. **Napotek:** Motor mora stati vodoravno.
2. Odstranite tujke iz območja točenja olja.
3. Odvijte merilno palico za olje (02/1) in jo obrišite.
4. Vstavite merilno palico za olje do oznake in jo nato znova izvlecite. Preverite, ali je raven napolnjenosti med oznakama MIN in MAX.
5. Če je raven olja v bližini oznake MIN ali pod njo: Nalijte olje.
6. Vstavite merilno palico za olje in jo privijte.
7. Odstranite morebitno razlito olje.

4.2.3 Točenje bencina

Priporočila za bencin

- Uporabite čist, svež, neosvinčen bencin z oktanskim številom najmanj 90.
- Gorivo kupujte v količinah, ki jih lahko uporabite v 30 dneh (glejte *Poglavje 10 "Skladiščenje", stran 81*).
- Sprejemljiv je bencin z vsebnostjo etanola do 10% ali vsebnostjo MTBE (metil-terciarni-butiler; sredstvo proti klenkanju) do 15%.
- Bencina ne mešajte z oljem ali dodatki.

Točenje bencina

i NAPOTEK Za nadaljnje informacije: glejte navodila za uporabo traktorske kosilnice.

5 DELOVANJE MOTORJA

⚠ NEVARNOST! Smrtna nevarnost zaradi zastrupitve. Izpušni plini motorja vsebujejo ogljikov monoksid, ki lahko že v nekaj minutah povzroči smrt.

- Motorja nikoli ne zaganjajte v zaprtih prostorih, temveč vedno na prostem.
- Ne vdihujte izpušnih plinov motorja.
- Izklopite motor, če pri uporabi začutite slabost, omotico ali šibkost. Takoj poiščite zdravniško pomoč.

⚠ OPOZORILO! Nevarnost eksplozije. Bencin in olje sta zelo lahko vnetljiva.

- Ne uporabljajte pršil za zaganjalnik ali podobnih pripomočkov.

⚠ OPOZORILO! Nevarnost opeklin. Delujoči motorji se med delovanjem močno segrejejo!

- Med delovanjem se nikoli ne dotikajte delov motorja, zlasti ne izpuha.
- Počakajte, da se izpuh, valj in hladilna rebra ohladijo, preden se jih dotaknete.

⚠ OPOZORILO! Nevarnost zaradi vrtečih se delov! Seganje v vrteče se dele naprave lahko povzroči hude telesne poškodbe!

- Nikoli ne segajte v vrteče se dele naprave!

5.1 Zagon in izklop motorja

ℹ NAPOTEK Za nadaljnje informacije: glejte navodila za uporabo traktorske kosilnice.

Pri zagonu motorja pazite, da so vse naprave za potiskanje traktorske kosilnice, upravljanje delovnega orodja (npr. kosilne naprave) in zaustavitvev motorja deaktivirane.

Motor zaženite izključno v vodoravnem položaju, nikoli ga ne uporabljajte na brežinah z naklonom več kot 15°.

- Pri nizkih zunanjih temperaturah lahko pride do težav pri hladnem zagonu.
- Pri visokih temperaturah lahko zaradi uparjanja v komori uplinjača ali črpalki pride do težav pri toplen zagonu.
- V vsakem primeru je treba prilagoditi vrsto olja delovnim temperaturam.
- Maksimalna moč motorja z notranjim zgorevanjem se s povečevanjem nadmorske višine postopno zmanjšuje. S povečanjem višine se je treba zato izogibati obremenitvi motorja in zahtevnim delom.

Regulacija števila vrtljajev motorja

Število vrtljajev motorja se nastavi prek ročice za plin na traktorski kosilnici:



Povečajte število vrtljajev.



Zmanjšajte število vrtljajev.

Hladni in topli zagon

Pri hladnem zagonu je treba loputo za plin vklopiti in jo pri segretem motorju izklopiti. Pri toplen zagonu loputa za plin ni potrebna.



Vklopite loputo za plin.



Izklopite loputo za plin.

6 POPRAVILO

⚠ OPOZORILO! Nevarnost telesnih poškodb pri popravilih. Nestrokovna popravila lahko povzročijo hude telesne poškodbe in poškodbe naprave.

- Popravila smejo izvajati le servisne delavnice AL-KO ali pooblaščen strokovne delavnice!
- Uporabljati je dovoljeno samo originalne nadomestne dele AL-KO.

7 VZDRŽEVANJE IN NEGA

⚠ OPOZORILO! Nevarnost telesnih poškodb. Nenameren vklop motorja lahko povzroči hude telesne poškodbe.

- Pred nastavitvijo, vzdrževanjem in popravili vedno izklopite in zavarujte motor pred ponovnim vklopom.
 - Redno vzdrževanje je nepogrešljivo za varnost in ohranjanje zmogljivosti.
 - Upoštevajte načrt vzdrževanja.
 - Pri uporabi naprave v zahtevnih pogojih je treba vzdrževanje pogosteje izvajati.
1. Pred vsemi vzdrževalnimi deli in čiščenjem: Snemite (04/a) konektor vžigalne svečke (04/1) z vžigalne svečke (04/2).
 2. Vzdrževalna dela in čiščenje, opisane v tem razdelku, izvedite v skladu z načrtom vzdrževanja.
 3. Po vzdrževalnih delih in čiščenju: Znova natakните (05/a) konektor vžigalne svečke (05/1) na vžigalno svečko (05/2).

7.1 Zamenjava filtra za zrak (03)

i NAPOTEK

- Filtrski vložek ne sme biti v stiku z ostanki trave in umazanijo.
- Filtrski vložek zamenjajte izključno z originalnimi nadomestnimi deli.
- Motorja ne smete nikoli zagnati brez pravilno montiranega filtrskega vložka.

Zračni filter redno čistite. Zamenjajte poškodovan filter za zrak.

1. Očistite območje ob pokrovu filtra (03/1).
2. Odvijte oba gumba (03/2) pokrova filtra in odstranite pokrov filtra.
3. Izvlecite filtrski vložek (03/3).
4. Preverite stanje filtrskega vložka. Filtrski vložek mora biti v brezhibnem stanju, čist in popolnoma delujoč. V nasprotnem primeru je treba filtrski element vzdrževati ali zamenjati.
5. Vstavite filtrski vložek in znova montirajte pokrov filtra.

7.2 Zamenjajte olje (07)

Redno preverjajte raven olja. Raven olja preverite vsakih 5 ur delovanja ali dnevno pred zagonom motorja (glejte *Poglavje 4.2.1 "Točenje motorne olja (02)", stran 75*).

⚠ OPOZORILO! Nevarnost požara in eksplozije. Zaradi iztekajočega goriva se tvori eksplozivna mešanica bencina in zraka. Pri nepravilnem ravnanju z gorivom lahko pride do vzbuha, eksplozije in požara, posledično pa do hudih telesnih poškodb in tudi smrti.

- Preden iztočite olje, izpraznite rezervoar za gorivo.

i NAPOTEK

- Staro olje iztočite, ko je motor topel. Toplo olje se hitro in v celoti iztoči.
 - Staro olje odstranite v skladu s predpisi!
1. Praznjenje rezervoarja za gorivo: Pustite motor delovati tako dolgo, da se sam izklopi. Ali iztočite gorivo.
Napotek: *Povprašajte pri servisni službi.*
 2. Odklopite konektor vžigalne svečke (05/1).
 3. Podstavite posodo (07/1) za staro olje.
 4. Odvijte merilno palico za olje (07/2) in jo obrišite.
 5. Odvijte izpustni vijak (07/3).
 6. Pustite, da se olje v celoti iztoči v posodo.

7. Znova privijte izpustni vijak. Prepričajte se, da je tesnilo pravilno postavljeno. Trdno privijte izpustni vijak.
8. Natočite sveže olje v odprtino za merilno palico za olje. Pri tem uporabite lijak (ni v obsegu dobave motorja).
Napotek: *Maksimalna količina olja v motorju je 1,2 litra.*
9. Vstavite merilno palico za olje do oznake in jo nato znova izvlecite. Preverite, ali je raven napolnjenosti dosegla oznako MAX (07/4).
10. Vstavite merilno palico za olje in jo privijte.
11. Odstranite morebitno razlito olje.

7.3 Čiščenje motorja in zvočne izolacije (08)

⚠ POZOR! Nevarnost požara zaradi tujkov.

Vnetljivi tujki na motorju se lahko med delovanjem vnemejo in povzročijo požar na traktorski kosilnici.

- Odstranite vnetljive tujke (npr. travo, liste, maščobe) z motorja, zlasti z izpuha in območja valjev.
- Redno preverjajte in čistite izpuh in območje valjev.

1. Pred čiščenjem počakajte, da se motor ohladi.
2. S krpo ali krtačo redno odstranite nečistoče z motorja. **Pozor!** *Motorja ne pršite z vodo. Če voda steče v notranjost naprave (vžigalna naprava, uplinjač ...), lahko povzroči motnje.*
3. S stisnjenim zrakom odstranite vse ostanke odpadkov in umazanije z zvočne izolacije in njenega pokrova.
4. Očistite hladilni sistem:
 - Odstranite čepe iz odprtih za hladilni zrak (08/1).
 - Za preprečevanje pregrevanja po potrebi očistite rudi notranja hladilna rebra in površine.
5. Obrišite plastične dele z vlažno gobico (08/2) in čistilnim sredstvom.

7.4 Čiščenje filtra za zrak (09)

1. Očistite območje ob pokrovu filtra.
2. Odvijte oba gumba (09/2) pokrova filtra (09/1).
3. Odstranite pokrov filtra.
4. Odstranite filtrski vložek (09/3, 09/4).
5. Ločite penasti predfilter (09/4) od kartuše (09/3).

6. Zaprite sesalne priključke motorja s krpo (09/5).
7. Potrkljajte (09/3) s kartušo po trdi površini in jo s stisnjenim zrakom izpihajte od znotraj navzven, da odstranite prah in umazanijo.
Pozor: *Za čiščenje kartuše ne smete uporabljati vode, bencina, čistilnih sredstev in podobnih snovi.*
8. Z vodo in čistilnim sredstvom operite penasti predfilter (09/4) in pustite, da se posuši na zraku. **Pozor:** *Penasti predfilter se NE sme napiti olja.*
9. Očistite notranjost pokrova filtra (09/1). Pri tem pazite, da bodo sesalni priključki zaprti s krpo (09/5), da preprečite vstop umazanije v motor.
10. Odstranite krpo.
11. Pritegnite penasti predfilter na kartušo.
12. Vstavite filtrski vložek in znova montirajte pokrov filtra.

7.5 Vzdrževanje vžigalne svečke (10)

Predpisani tip vžigalne svečke: glejte *Poglavje 11 "Nadomestni deli", stran 81.*

⚠ OPOZORILO! Nevarnost telesnih poškodb zaradi električnega udara. Preverjanje vžigalnih isker pri demontirani vžigalni svečki lahko povzroči hude telesne poškodbe zaradi električnega udara in požara.

- Vžigalnih isker nikoli ne preverjajte pri demontirani vžigalni svečki. Namesto tega uporabite preizkuševalnik vžigalnih isker.

POZOR! Nevarnost poškodb motorja. Delovanje motorja z neustrezno vžigalno svečko ali brez vžigalne svečke povzroča hude poškodbe motorja!

- Vedno uporabite predpisani tip vžigalne svečke.
- Motorja nikoli ne zaženite brez vžigalne svečke.

1. Z natičnim (10/2) ključem odvijte vžigalno svečko (10/1).
2. Elektrodi očistite s kovinsko krtačo (10/3) in po potrebi odstranite obloge saj z njih.
3. Z merilnimi lističi za reže (10/4) preverite, ali je razmik med elektrodama (10/5) pravilen.
Napotek: *Razmik med elektrodama vžigalne svečke mora biti 0,6–0,8 mm.*
4. Znova privijte vžigalno svečko in jo zategnite z natičnim ključem.

7.6 Nastavitve uplinjača

i NAPOTEK Nastavitev uplinjača mora opraviti pooblaščen servisna delavnica.

7.7 Načrt vzdrževanja

Upoštevajte urne oz. letne intervale, kateri koli nastopijo prej.

i NAPOTEK Pri večji obremenitvi in višjih temperaturah bodo morda potrebni krajši intervali vzdrževanja od navedenih v zgornji tabeli.

| Dejavnost | Po prvih 5 obratovalnih urah | Vsaki 5 obratovalnih ur ali dnevno pred uporabo | Vsaki 25 obratovalnih ur | Vsaki 50 obratovalnih ur ali letno | Letno | Vsaki 100 obratovalnih ur |
|--|------------------------------|---|--------------------------|------------------------------------|-------|---------------------------|
| Preverjanje stanja motornega olja | | X | | | | |
| Zamenjava motornega olja | X | | X * | X | | |
| Preverite in očistite filter za zrak | | X ** | | | | |
| Zamenjajte filter za zrak | | | | | X | |
| Preverjanje vžigalne svečke | | | | | X | |
| Zamenjava vžigalne svečke | | | | | | X |
| Očistite območje zvočne izolacije in upravljalne elemente. | | X | | | | |
| Preverite filter za bencin *** | | | | | | X |
| Preverite zvočno izolacijo in iskrolovec | | | | X | | |

Bh: obratovalne ure

*: Ko motor deluje s polno obremenitvijo pri visokih temperaturah.

** : Če motor deluje v prašnem okolju, pogosteje očistite filter za zrak.

***: Opravi strokovno podjetje

8 POMOČ PRI MOTNJAH

⚠ PREVIDNO! Nevarnost telesnih poškodb. Predmeti z ostrimi robovi in premikajoči se predmeti lahko povzročijo telesne poškodbe.

- Pri vzdrževalnih delih, negi in popravilih vedno nosite zaščitne rokavice!

i NAPOTEK Pri motnjah, ki niso navedene v tej tabeli ali ki jih ne morete sami odpraviti, se obrnite na našo servisno službo.

| Motnja | Vzrok | Ukrep |
|----------------------------|--|---|
| Motor se ne zažene. | Manjka gorivo | Natočite gorivo. |
| | Gorivo je težko, umazano; v rezervoarju je staro gorivo | Izpraznite rezervoar in natočite sveže gorivo. |
| | Nepravilen postopek vžiga | Pravilno izvedite postopek zagona. |
| | Vžigalna svečka ni priključena | Preverite konektor vžigalne svečke, pazite na pritrditev vžigalne svečke. |
| | <ul style="list-style-type: none"> ■ Vžigalna svečka je vlažna ■ Elektrode vžigalne svečke so umazane ■ Nepravilen razmak med elektrodami | Preverite vžigalno svečko. |
| | Filter za zrak je zamašen | Preverite in očistite filter za zrak. |
| | Neustrezno olje za letni čas | Preverite olje in ga po potrebi zamenjajte. |
| | Nastajanje mehurčkov hlapov znotraj uplinjača zaradi visokih temperatur | Počakajte nekaj minut, nato ponovite poskus zagona. |
| | Težave z zgorevanjem | Pregled naj obvezno opravi izključno servisna delavnica! |
| | Težave z vžigom | Pregled naj obvezno opravi izključno servisna delavnica! |
| Neenakomerno delovanje | <ul style="list-style-type: none"> ■ Elektrode vžigalne svečke so umazane ■ Nepravilen razmak med elektrodami | Preverite vžigalno svečko. |
| | Konektor vžigalne svečke slabo nataknen | Preverite konektor vžigalne svečke, pazite na pritrditev vžigalne svečke. |
| | Filter za zrak je zamašen | Preverite in očistite filter za zrak. |
| | Loputa za zagon je vklopljena | Izklopite loputo za zagon. |
| | Težave z zgorevanjem | Pregled naj obvezno opravi izključno servisna delavnica! |
| | Težave z vžigom | Pregled naj obvezno opravi izključno servisna delavnica! |
| Izguba moči med delovanjem | Filter za zrak je zamašen | Preverite in očistite filter za zrak. |
| | Težave z zgorevanjem | Pregled naj obvezno opravi izključno servisna delavnica! |

Spodaj vnesite serijsko številko motorja in datum nakupa. Te podatke potrebujete za naročilo nadomestnih delov, v primeru tehničnih vprašanj in za garancijske zahtevke.

Serijska številka motorja:

| | |
|----------------------------|--|
| Serijska številka motorja: | |
| Datum nakupa: | |

9 TRANSPORT

- Motor transportirajte samo s praznim rezervoarjem za gorivo.
- Motor vedno transportirajte v vodoravnem položaju, sicer se lahko pojavi:
 - iztekanje goriva in olja,
 - nastajanje dima,
 - težava pri zagonu,
 - osmojenost vžigalnih svečk.

10 SKLADIŠČENJE

i NAPOTEK Za nadaljnje informacije: glejte navodila za uporabo traktorske kosilnice.

⚠ OPOZORILO! Nevarnost požara in eksplozije. Zaradi iztekajočega goriva se tvori eksplozivna mešanica bencina in zraka. Pri nepravilnem ravnanju z gorivom lahko pride do vzbuha, eksplozije in požara, posledično pa do hudih telesnih poškodb in tudi smrti.

- Nikoli ne skladiščite motorja v bližini odprtih plamenov ali virov toplote.
- Motorja nikoli ne zaganjajte v vnetljivem okolju.

Pri daljšem mirovanju traktorske kosilnice (več kot 2–3 mesece) morate iztočiti gorivo, da preprečite usedline v sistemu goriva. Pri krajšem času mirovanja je mogoče gorivo zaščititi s stabilizatorjem za gorivo.

i NAPOTEK Za nadaljnje informacije: Povprašajte pri servisni službi.

1. Iztočite gorivo iz uplinjača:
 - Prenesite motor na prosto in počakajte, da se ohladi.
 - Podstavite posodo za gorivo.
 - Odvijte izpustni vijak (06/1).
 - Počakajte, da gorivo izteče.
 - Znova pritegnite izpustni vijak.
2. Očistite motor (glejte *Poglavje 7.3 "Čiščenje motorja in zvočne izolacije (08)", stran 77*).
3. Skladiščenje motorja:
 - Motor skladiščite v dobro prezračenem prostoru in stran od odprtega plamena in virov toplote.
 - Ne skladiščite ga tam, kjer se uporabljajo elektromotorji in električna orodja.
 - Skladiščite zaščiteno pred vlago.

11 NADOMESTNI DELI

Priporočene vžigalne svečke: QC12YC ali RC12YC (Champion)

Nadomestni deli so na voljo pri pooblaščenem trgovcu ali našem servisu.

12 SERVISNA SLUŽBA/SERVIS

V primeru vprašanj glede garancije, popravil ali nadomestnih delov se obrnite na najbližjo servisno delavnico AL-KO. Najdete jo na naslednjem naslovu:

www.al-ko.com/service-contacts

13 TEHNIČNI PODATKI

| Tip motorja | PRO 350 | PRO 450 |
|--|-------------------------------|-------------------------------|
| Gibna prostornina | 352 cm ³ | 452 cm ³ |
| Moč | 6,3 kW/2900 min ⁻¹ | 8,5 kW/2900 min ⁻¹ |
| Polna kol. motornega olja | 0,8 l | 1,2 l |
| Hladilni sistem | Zračno hlajenje | Zračno hlajenje |
| Vžigalna naprava | Tranzistorski magnetni vžig | Tranzistorski magnetni vžig |
| Obračanje motorne gredi | Desno | Desno |
| Razmik med elektrodami vžigalne svečke | 0,6–0,8 mm | 0,6–0,8 mm |

14 GARANCIJA

Morebitne napake materiala ali proizvodne napake na napravi bomo znotraj zakonskega obdobja veljavnosti, ki velja za garancijske zahtevke, po naši izbiri opravili s popravilom ali nadomestilom. Obdobje veljavnosti garancije je odvisno od veljavne zakonodaje v državi, v kateri je bila naprava kupljena.

Naša garancija velja samo, če:

- so ta navodila za uporabo upoštevana,
- je bila naprava strokovno uporabljena,
- so bili uporabljeni originalni nadomestni deli.

Garancija preneha veljati, če:

- so bili izvedeni samovoljni poskusi popravila,
- so bile izvedene samovoljne tehnične spremembe,
- naprava ni bila uporabljena v skladu z namenom uporabe.

Garancija ne velja za:

- poškodbe laka, ki so posledica normalne uporabe,
- obrabne dele, ki so na kartici nadomestnih delov označeni z okvirjem [xxxxxx (x)].

Garancija začne veljati, ko napravo kupi prvi končni uporabnik. Velja datum na računu. S to izjavo in originalnim potrdilom o nakupu se obrnite na vašega prodajalca ali na najbližjo pooblaščenno servisno službo. Ta izjava ne vpliva na zakonske garancijske zahtevke, ki jih ima kupec do prodajalca.

PRIJEVOD ORIGINALNIH UPUTA ZA UPORABU**Sadržaj**

| | | |
|-------|--|----|
| 1 | Informacije o Uputama za uporabu..... | 83 |
| 1.1 | Objašnjenja oznaka i signalnih riječi .. | 83 |
| 2 | Opis proizvoda..... | 83 |
| 2.1 | Namjenska uporaba..... | 84 |
| 2.2 | Simboli na uređaju | 84 |
| 2.3 | Pregled proizvoda (01)..... | 84 |
| 3 | Sigurnosne napomene..... | 84 |
| 3.1 | Korisnik | 84 |
| 3.2 | Sigurnost ljudi, životinja i imovine | 84 |
| 3.3 | Rukovanje benzinom i uljem | 85 |
| 4 | Stavljanje u pogon | 85 |
| 4.1 | Provjerite opće stanje motora | 85 |
| 4.2 | Uliti pogonska sredstva | 85 |
| 4.2.1 | Ulijevanje motornog ulja (02)..... | 86 |
| 4.2.2 | Provjera razine ulja (02) | 86 |
| 4.2.3 | Ulijevanje goriva | 86 |
| 5 | Pogon motora | 86 |
| 5.1 | Pokretanje i isključivanje motora..... | 87 |
| 6 | Popravlak..... | 87 |
| 7 | Održavanje i njega..... | 87 |
| 7.1 | Zamjena filtra zraka (03) | 87 |
| 7.2 | Zamjena ulja (07) | 88 |
| 7.3 | Očistite motor i prigušivač (08)..... | 88 |
| 7.4 | Čišćenje filtra zraka (09) | 88 |
| 7.5 | Održavanje svjećice (10)..... | 89 |
| 7.6 | Namještanje rasplinjača | 89 |
| 7.7 | Plan održavanja | 89 |
| 8 | Pomoć u slučaju smetnji | 90 |
| 9 | Transport | 91 |
| 10 | Skladištenje | 91 |
| 11 | Zamjenski dijelovi | 91 |
| 12 | Korisnička služba/Servis..... | 91 |
| 13 | Tehnički podaci..... | 92 |
| 14 | Jamstvo | 92 |

1 INFORMACIJE O UPUTAMA ZA UPORABU

- Kod njemačke verzije radi se o originalnim uputama za uporabu. Sve ostale jezične verzije prijevodi su originalnih uputa za uporabu.
- Prije prvog korištenja obavezno pažljivo pročitajte ove Upute za uporabu. To je preduvjet sigurnog rada i rukovanja bez smetnji.
- Ove Upute za uporabu držite na lako dostupnom mjestu kako bi vam bile pri ruci kada vam zatrebaju informacije o uređaju.
- Uređaj prosljeđujte drugim osobama samo s ovim Uputama za uporabu.
- Pročitajte i slijedite sigurnosne napomene i upozorenja iz ovih Uputa za uporabu.

1.1 Objašnjenja oznaka i signalnih riječi

⚠ OPASNOST! Pokazuje neposrednu opasnost koja – ako se ne izbjegne – uzrokuje smrt ili tešku ozljedu.

⚠ UPOZORENJE! Pokazuje potencijalnu opasnost koja bi – ako se ne izbjegne – mogla uzrokovati smrt ili tešku ozljedu.

⚠ OPREZ! Pokazuje potencijalnu opasnost koja bi – ako se ne izbjegne – mogla uzrokovati manju ili umjerenu ozljedu.

⚠ POZOR! Pokazuje situaciju koja bi – ako se ne izbjegne – mogla uzrokovati materijalnu štetu.

i NAPOMENA Posebne napomene za bolju razumljivost i rukovanje.

2 OPIS PROIZVODA

U ovoj dokumentaciji opisuje se motor s unutarnjim sagorijevanjem.

Uvijek uzmite u obzir i upute za uporabu vrtnog uređaja!

⚠ OPASNOST! Opasnost po život. Opasnost od gušenja otrovnim ugljičnim monoksidom



- Motor pokrećite i ostavite da radi samo na otvorenom.
- Rad u zatvorenim prostorijama, čak i s otvorenim vratima i prozorima, je zabranjen.

2.1 Namjenska uporaba

Ovaj motor s unutarnjim sagorijevanjem predviđen je kao pogon kosilica za privatnu uporabu. Zbog ispušnih plinova smije se pogoniti samo na otvorenom, a ne u zatvorenim prostorima. Drugačija uporaba izvan tih okvira smatra se nena-mjenskom.

Ovaj motor namijenjen je za privatnu primjenu. Svaka druga uporaba i nedozvoljene pregradnje ili ugradnje smatrat će se pogrešnom primjenom i bit će temelj za ukidanje jamstva kao i za gubitak sukladnosti (oznake CE) i odbacivanje svake odgovornosti proizvođača u odnosu na štete za korisnika ili trećih strana.

2.2 Simboli na uređaju

| | |
|--|---|
|  | <p>Pozor!</p> <p>Motori proizvode ugljični monoksid, otrovan plin bez mirisa i boje. Kada se udahne ugljični monoksid, može doći do mučnine, nesvjestice ili smrti.</p> <p>Motor pokrenite na otvorenom i ostavite da radi.</p> <p>Motor nemojte pokretati ni ostavljati da radi u zatvorenim prostorima, čak i ako su otvorena vrata ili prozori.</p> |
|  | <p>Prije pokretanja pročitajte upute za uporabu!</p> |
|  | <p>Gorivo i pare goriva su vrlo lako zapaljive i eksplozivne tvari. Kod pokretanja motora nastaju iskre.</p> <p>Iskre mogu zapaliti zapaljive plinove koji se nalaze u blizini.</p> <p>Goriva strana tijela poput lišća i trave mogu se zapaliti.</p> |

2.3 Pregled proizvoda (01)

| Br. | Dio |
|-----|--|
| 1 | Poklopac za punjenje ulja s mjernim štapom |
| 2 | Vijak za ispuštanje ulja |
| 3 | Poklopac filtra za zrak |
| 4 | Utikač svjećice |
| 5 | Serijski broj motora |

3 SIGURNOSNE NAPOMENE

⚠ OPASNOST! Opasnost po život i od najtežih ozljeda zbog nepoznavanja sigurnosnih napomena. Nepoznavanje sigurnosnih napomena i upute za rukovanje može dovesti do najtežih ozljeda, a čak i smrti.

- Prije korištenja uređaja uzmite u obzir sve sigurnosne napomene i upute za rukovanje koje se navode u ovim Uputama za uporabu te drugim uputama na koje se ovdje ukazuje.
- Svu isporučenu dokumentaciju čuvajte za buduću uporabu.

⚠ OPASNOST! Opasnost po život zbog trovanja. Ispušni plin motora sadrži ugljični monoksid koji može ubiti čovjeka za nekoliko minuta.

- Motor nikada ne uključujte u zatvorenim prostorima, nego samo na otvorenom.
- Ne udišite ispušne plinove motora.
- Motor isključite ako kod uporabe ovog uređaja osjećate mučninu, vrtoglavicu ili slabost. Odmah posjetite liječnika.
- Motor koristite samo u tehnički besprije-kornom stanju.
- Ne isključujte sigurnosne i zaštitne uređaje.
- Nosite zaštitu za sluh.
- Pažljivo pročitajte i slijedite smjernice iz uputa za uporabu i uputa za uporabu traktorske kosilice u koju je ugrađen ovaj motor. Naučite brzo ugastiti motor.
- Nemojte upotrebljavati raspršivače za pokretač ili slična sredstva.

3.1 Korisnik

- Osobe mlađe od 16 godina ili osobe koje nisu upoznate s uputama za uporabu ne smiju upotrebljavati motor. Uzmite u obzir postojeće nacionalne sigurnosne propise koji određuju minimalnu dob korisnika.
- Motor ne koristite pod utjecajem alkohola, droga ili lijekova.

3.2 Sigurnost ljudi, životinja i imovine

- Motor koristite samo u skladu s namjenom. Nenamjenska uporaba može prouzročiti ozljede i oštećenja imovine.
- Korisnik je odgovoran za nesreće drugih osoba i njihovu imovinu.
- Ostale osobe udaljite iz područja opasnosti.
- Uključite motor samo kada se u radnom području ne nalaze osobe ni životinje.

- Održavajte sigurnosni razmak od ljudi i životinja ili isključite motor ako mu se približavaju ljudi i životinje.
- Ispušni mlaz motora nikada ne okrećite prema ljudima i životinjama, kao ni prema zapaljivim proizvodima i predmetima.
- Nikada ne hvatajte rešetke za usis i ventilaciju dok motor radi. Rotirajući dijelovi uređaja mogu uzrokovati ozljede.
- Motor uvijek isključite kada ga ne trebate, npr. kod promjene radnog područja i radova održavanja i čišćenja te prilikom punjenja mješavinom benzina i ulja.
- Motor nemojte pogoniti u slabo prozračenim radnim područjima (npr. garaži). Ispušni plinovi sadrže otrovan ugljični monoksid i druge štetne tvari.
- Odmah isključite motor kada se dogodi nezgoda kako biste izbjegli daljnje ozljede i materijalnu štetu.
- Motor nikada ne koristite s istrošenim ili neispravnim dijelovima. Dotrajali ili neispravni dijelovi mogu izazvati teške ozljede.
- Koristite samo originalne rezervne dijelove i pribor.
- Motor držite izvan dohvata djece.
- Uputite djecu i mlade da se ne igraju motorom.

3.3 Rukovanje benzinom i uljem

⚠ OPASNOST! Opasnost od eksplozije i požara. Ispuštanjem mješavine benzin/zrak nastaje eksplozivna atmosfera. Brzo sagorijevanje, eksplozija i požar pri nepropisnom rukovanju s gorivom mogu dovesti do ozbiljnih ozljeda pa čak i smrti.

- Nemojte pušiti dok rukujete s benzinom.
- Benzinom rukujte samo na otvorenom i nikada u zatvorenim prostorima.
- Obavezno poštujujte pravila ponašanja navedena u nastavku.
- Benzin i ulje transportirajte i skladištite samo u za to odobrenim spremnicima. Osigurajte da djeca nemaju pristup spremnom benzinu i ulju.
- Da biste izbjegli onečišćenje tla (zaštita okoliša), uvjerite se da benzin ili ulje ne prodiru u zemlju tijekom punjenja gorivom. Pri punjenju spremnika upotrijebite lijevak.
- Uređaj nikada ne puniti gorivom u zatvorenom prostoru. Na podu može doći do akumu-

lacije benzinskih para, što može dovesti do eksplozivne vatre ili eksplozije.

- Sa uređaja i tla odmah obrišite proliveno gorivo. Pustite da se tekstil kojim ste obrisali benzin osuši na dobro prozračenom mjestu prije nego što ga spremite. U protivnom može doći do iznenadnog samozapaljenja.
- Ako ste prolili benzin, stvaraju se pare benzina. Stoga nemojte uređaj pokrenuti na istome mjestu, već najmanje 3 m dalje.
- Izbjegavajte doticaj kože s proizvodima mineralnog ulja. Nemojte udisati pare benzina. Uvijek pri punjenju gorivom nosite zaštitne rukavice. Redovito mijenjajte zaštitnu odjeću.
- Pazite na to da vaša odjeća ne dolazi u kontakt s benzinom. Ako benzin dospije na vašu odjeću, odmah je zamijenite.
- Uređaj nikada nemojte puniti gorivom dok motor radi ili je vruć.

4 STAVLJANJE U POGON

i NAPOMENA Prije uključivanja:

- Uvijek izvršite vizualnu provjeru. Motor se ne smije koristiti s labavim, oštećenim ili istrošenim pogonskim i/ili pričvršnim dijelovima.
- Obavezno ulijte motorno ulje.

4.1 Provjerite opće stanje motora

1. Kod motora provjerite sljedeće:
 - Znakove propuštanja ulja ili benzina na vanjskoj i donjoj strani motora
 - Prekomjerna prljavština ili strana tijela
 - Znakovi oštećenja
 - Čvrsto nalijeganje svih vijaka i matica
 - Čvrsto nalijeganje i prisutnost svih zaštitna i poklopaca
 - Oštećenje i onečišćenje filtra zraka
 - Razina goriva
 - Razina motornog ulja
2. Otkrivene nedostatke uklonite prije uključivanja.

4.2 Uliti pogonska sredstva

⚠ UPOZORENJE! Opasnost od požara i eksplozije. Benzin i ulje imaju visok stupanj zapaljivosti. Požar može dovesti do teških ozljeda.

- Benzin i ulje ulijevajte samo na otvorenom, a ne blizu otvorenog plamena ili izvora topline.
- Odmah zamijenite oštećeni spremnik ili zatvarač spremnika.

- Poklopac spremnika uvijek čvrsto zatvorite.
- Ako je benzin iscurio:
 - Ne pokrećite motor.
 - Izbjegavajte pokušaje paljenja.
 - Očistite traktorsku kosilicu i motor.
 - Proliveno gorivo može dovesti do oštećenja plastičnih dijelova: Odmah obrišite gorivo. Jamstvo ne pokriva oštećenja na plastičnim dijelovima nastala zbog goriva.

4.2.1 Ulivanje motornog ulja (02)

Preporuke za ulje

Motorno ulje je ključni faktor snage i vijeka trajanja motora.

- Koristite motorno ulje, koje ispunjava zahtjeve API-servisne klase SF ili više (odnosno jednake).
- Provjerite naljepnicu API-servisa na spremniku ulja kako biste bili sigurni da sadrži slova SF ili oznake više klase (odnosno jednake).

Ulje SAE 10W-30 (višenamjensko ulje) se preporučuje za opću uporabu. Preporučeno područje radne temperature ovog motora je 0 °C do 40 °C.

POZOR! Opasnost od oštećenja motora.

Uporaba ulja SAE 30 (jednogradno ulje za ljetni dio godine) pri temperaturama nižima od +5 °C može uzrokovati oštećenja motora zbog nedostatnog podmazivanja.

- Upotreblijavajte isključivo motorno ulje preporučeno za vaš motor.

Ulivanje ulja

 **NAPOMENA** Razinu ulja nemojte podizati preko oznake MAX. Previše ulja uzrokuje:

- Dim u ispušnom plinu
- Onečišćenje svjećice ili filtra zraka

Dok u motoru još nema ulja:

1. Motorno ulje ulijte u prikladan spremnik.
2. Izvadite šipku za mjerenje razine ulja (02/1) iz otvora za ulivanje ulja (02/2).
3. Ulje ulijevajte polako i u malim količinama kroz otvor za ulivanje ulja. Pritom koristite lijevak (nije isporučen uz motor). Sadržaj ulja iznosi:
 - AL-KO PRO 350: maks. 0,8 l
 - AL-KO PRO 450: maks. 1,2 l
4. Prekinite punjenje ulja nekoliko puta i provjerite razinu ulja. Ne smije se prekoračiti oznaka MAX (02/3) (vidi *Poglavlje 4.2.2 "Provjera razine ulja (02)", stranica 86*).

5. Umetnite šipku za ulje i čvrsto je uvrтите.
6. Uklonite svo proliveno ulje.

4.2.2 Provjera razine ulja (02)

 **POZOR! Oštećenja motora.** Niska razina ulja može oštetiti motor.

- Redovito kontrolirajte razinu ulja.
- Po potrebi dopunite ulje.

1. Isključite motor i pričekajte da se rashladi. **Napomena:** Motor mora stajati vodoravno.
2. Uklonite strana tijela iz područja ulijevanja ulja.
3. Izvadite šipku za mjerenje razine ulja (02/1) i obrišite je.
4. Utaknite šipku za mjerenje razine ulja do graničnika te je ponovno izvucite. Provjerite je li razina napunjenosti između oznaka MIN i MAX.
5. Ako je razina ulja blizu ili ispod oznake MIN: Ulijte ulje.
6. Umetnite šipku za ulje i čvrsto je uvrтите.
7. Uklonite svo proliveno ulje.

4.2.3 Ulivanje goriva

Preporuke za benzin

- Koristite čisti, svježi, bezolovni benzin minimalnog oktanskog broja 90.
- Gorivo kupujte u količinama koje možete potrošiti za 30 dana (vidi *Poglavlje 10 "Skladištenje", stranica 91*).
- Prihvatljiv je benzin do 10% udjela etanola ili 15% udjela MTBE-a (antidetontantno sredstvo).
- Benzin nemojte miješati s uljem ili aditivima.

Ulivanje goriva

 **NAPOMENA** Više informacija: pogledajte Upute za uporabu traktorske kosilice.

5 POGON MOTORA

 **OPASNOST! Opasnost po život zbog trovanja.** Ispušni plin motora sadrži ugljični monoksid koji može ubiti čovjeka za nekoliko minuta.

- Motor nikada ne uključujte u zatvorenim prostorima, nego samo na otvorenom.
- Ne udišite ispušne plinove motora.
- Motor isključite ako osjećate mučninu, vrtoglavicu ili slabost. Odmah posjetite liječnika.

⚠ UPOZORENJE! Opasnost od eksplozije. Benzin i ulje imaju visok stupanj zapaljivosti.

- Nemojte upotrebljavati raspršivače za pokretač ni slična sredstva.

⚠ UPOZORENJE! Opasnost od opeklina. Motori se tijekom pogona jako zagriju!

- Tijekom pogona nikada nemojte dirati dijelove motora, posebice ispušnik.
- Pričekajte da se rashladi ispuh, cilindri i rashladna rebra prije kontakta.

⚠ UPOZORENJE! Opasnost od rotirajućih dijelova uređaja! Stavljanje ruku unutar rotirajućih dijelova uređaja uzrokuje teške ozljede!

- Nikada ne stavljajte ruke u rotirajuće dijelove uređaja!

5.1 Pokretanje i isključivanje motora

i NAPOMENA Više informacija: pogledajte Upute za uporabu traktorske kosilice.

Prilikom pokretanja motora obavezno isključite sve uređaje za pogon traktorske kosilice, rad alata (npr. kosilice) i za isključenje motora.

Motor pokrećite samo u vodoravnom položaju, nemojte ga pogoniti u položaju pod nagibom većim od 15°.

- Ako je vanjska temperatura niska, može doći do problema s hladnim pokretanjem.
- Ako je vanjska temperatura visoka, mogu se pojaviti teškoće pri toplom pokretanju zbog isparavanja u komori rasplinjača ili pumpi.
- U svakom slučaju, vrstu ulja potrebno je prilagoditi radnim temperaturama.
- Maksimalna snaga motora s unutrašnjim sagorijevanjem progresivno se smanjuje s povećanjem nadmorske visine. Kod povećanja visine, stoga se mora izbjegavati opterećenje motora i težak rad.

Regulacija broja okretaja motora

Broj okretaja motora podešava se s pomoću poluge gasa na traktorskoj kosilici:



Povećajte broj okretaja.



Smanjite broj okretaja.

Hladno pokretanje i toplo pokretanje

Kod hladnog pokretanja prigušnik se mora uključiti, a zatim isključiti kad se motor ugrije. Kod toplog pokretanja prigušnik nije potreban.



Uključite prigušnik.



Isključite prigušnik.

6 POPRAVAK

⚠ UPOZORENJE! Opasnost od ozljeda pri radovima održavanja. Nepravilni popravci mogu dovesti do teških ozljeda i oštećenja uređaja.

- Popravke smiju obavljati samo AL-KO servisi i ovlaštena stručna poduzeća!
- Smiju se upotrebljavati samo originalni zamjenski dijelovi tvrtke AL-KO.

7 ODRŽAVANJE I NJEGA

⚠ UPOZORENJE! Opasnost od ozljeda. Nehotično uključivanje motora može dovesti do teških ozljeda.

- Prije namještanja, održavanja i popravaka uvijek isključite motor i onemogućite njegovo ponovno uključivanje.
 - Redovito održavanje neophodno je za sigurnost i održanje radnih sposobnosti stroja.
 - Slijedite plan održavanja.
 - Kod primjene u otežanim uvjetima potrebno je češće održavati uređaj.
1. Prije svih radova održavanja i čišćenja: Skinite utikač svjećice (04/1) sa svjećice (04/2) (04/a).
 2. Izvršite radove održavanja i čišćenja opisane u ovom poglavlju u skladu s planom održavanja.
 3. Nakon radova održavanja i čišćenja: Utikač svjećice (05/1) ponovno natakните na svjećicu (05/2) (05/a).

7.1 Zamjena filtra zraka (03)

i NAPOMENA

- Filtarski element mora se čuvati bez ostataka trave i prljavštine.
- Filtarski element zamijenite samo originalnim rezervnim dijelovima.
- Motor se nikada ne smije pokretati bez ispravno ugrađenog filtarskog elementa.

Redovito čistite filtar za zrak. Zamijenite oštećeni filtar zraka.

1. Očistite područje oko poklopca filtra (03/1).

2. Odvijte oba gumba (03/2) na poklopcu filtra i skinite poklopac filtra.
3. Izvucite poklopac filtra (03/3).
4. Provjerite stanje filteraskog elementa. Filteraski element mora biti u besprijekornom stanju, čist i potpuno funkcionalan. U protivnom se filteraski element mora servisirati ili zamijeniti.
5. Umetnite filteraski element i vratite poklopac filtra.

7.2 Zamjena ulja (07)

Redovito provjeravajte razinu ulja. Provjeravajte razinu ulja svakih 5 sati rada ili svakodnevno prije pokretanja motora (vidi *Poglavlje 4.2.1 "Uljevanje motornog ulja (02)", stranica 86*).

⚠ UPOZORENJE! **Opasnost od požara i eksplozije.** Gorivo koje curi van može formirati eksplozivnu smjesu benzina i zraka. Brzo sagorijevanje, eksplozija i požar pri nepropisnom rukovanju s gorivom mogu dovesti do ozbiljnih ozljeda pa čak i smrti.

- Prije ispuštanja ulja ispraznite spremnik goriva.

f NAPOMENA

- Ispustite staro ulje dok je motor topao. Toplo ulje otječe brzo i potpuno.
- Zbrinite staro ulje na ekološki prihvatljiv način!

1. Za pražnjenje spremnika goriva: Motor pustite da radi dok se sam ne ugasi. Ili ispuštite gorivo.

Napomena: *Pitajte korisničku službu.*

2. Odvrnite utikač svećice (05/1).
3. Podmetnite posudu (07/1) za staro ulje.
4. Izvadite šipku za mjerenje razine ulja (07/2) i obrišite je.
5. Odvrnite vijak za ispuštanje (07/3).
6. Pričekajte da svo ulje iscuri u posudu.
7. Ponovno pričvrstite vijak za ispuštanje. Uvjerite se da je brtva pravilno postavljena. Pričvrstite vijak za ispuštanje.
8. U otvor mjernog štapa natočite svježe ulje. Pritom koristite lijevak (nije isporučen uz motor).
Napomena: *Maksimalni sadržaj ulja motora iznosi 1,2 litara.*
9. Utaknite šipku za mjerenje razine ulja do graničnika te je ponovno izvucite. Provjerite je li razina napunjenosti dostigla oznaku MAX (07/4).

10. Umetnite šipku za ulje i čvrsto je uvrtite.
11. Uklonite svo proliveno ulje.

7.3 Očistite motor i prigušivač (08)

⚠ POZOR! **Opasnost od požara zbog stranog tijela.** Zapaljiva strana tijela na motoru mogu se zapaliti tijekom rada i zapaliti traktorsku kosilicu.

- Uklonite zapaljiva strana tijela (npr. Travu, lišće, masnoću) s motora, posebice s ispušnog dijela i područja cilindra.
- Redovito provjeravajte i čistite ispušni dio i područje cilindra.

1. Prije čišćenja, pričekajte da se motor rashladi.
2. Uobičajenu prljavštinu na motoru uklonite krpom ili četkom. **Pozor!** *Motor nemojte prskati vodom. Voda koja prođe (uređaj za paljenje, rasplinjač...) može uzrokovati smetnje.*
3. Komprimiranim zrakom uklonite sve ostatke otpada i prljavštine s prigušnika i njegova poklopca.
4. Očistite rashladni sustav:
 - Uklonite začepljenja iz otvora za rashladni zrak (08/1).
 - Kako biste izbjegli pregrijavanje, po potrebi očistite i unutarnja rashladna rebra i površine.
5. Plastične dijelove obrišite vlažnom spužvom (08/2) i sredstvom za čišćenje.

7.4 Čišćenje filtra zraka (09)

1. Očistite područje oko poklopca filtra.
2. Odvijte oba gumba (09/2) na poklopcu filtra (09/1).
3. Skinite poklopac filtra.
4. Uklonite element filtra (09/3, 09/4).
5. Pjenasti predfilter (09/4) izvadite iz kapsule (09/3).
6. Usisne elemente motora zatvorite tkaninom (09/5).
7. Kapsulu (09/3) izvadite na čvrstu površinu i ispušite komprimiranim zrakom prema van da biste uklonili prašinu i prljavštinu. **Pozor:** *Voda, benzin, sredstva za čišćenje i druga sredstva ne smiju se upotrebljavati za čišćenje kapsule.*
8. Pjenasti predfilter (09/4) operite vodom i deterdžentom i ostavite da se osuši na svježem zraku. **Pozor:** *Pjenasti predfilter NE smije biti natopljen uljem.*

9. Očistite unutrašnjost poklopca filtra (09/1). Pritom provjerite je li usisni element zatvoren krpom (09/5) kako prljavština ne bi ulazila u motor.
10. Uklonite tkaninu.
11. Povucite pjenasti predfilter preko kapsule.
12. Umetnite filtarski element i vratite poklopac filtra.

7.5 Održavanje svjeće (10)

Propisani tip svjeće: vidi *Poglavlje 11 "Zamjen-ski dijelovi", stranica 91.*

⚠ UPOZORENJE! Opasnost od ozljede kod strujnog udara. Provjera iskre paljenja kada je svjeća izvađena može uzrokovati teške ozljede strujnim udarom i vatrom.

- Iskru paljenja nikada ne provjeravajte kada je svjeća izvađena. Umjesto toga, upotrijebite ispitivač iskre paljenja.

POZOR! Opasnost od oštećenja motora.

Rad motora s pogrešnom svjećicom ili bez svjećice uzrokuje teška oštećenja motora!

- Uvijek koristite propisani tip svjećice.
- Nikada ne pokrećite motor bez svjećice.

1. Izvadite svjeću (10/1) s pomoću utičnog ključa (10/2).
2. Očistite elektrode metalnom četkom (10/3) i uklonite taloge čađe.
3. Mjernim listićem (10/4) izmjerite ispravan razmak elektroda (10/5).
Napomena: Razmak elektroda svjećice mora iznositi 0,6 mm – 0,8 mm.
4. Ponovno zavrnite svjeću i zategnite je na-sadnim ključem.

7.6 Namještanje rasplinjača

i NAPOMENA Namještanje rasplinjača smi-je obaviti samo ovlaštena servisna radionica.

7.7 Plan održavanja

Slijedite satne i godišnje intervale, ovisno o tome koji se uvjet prije ispuni.

i NAPOMENA Kod teških naprezanja i na visokim temperaturama mogu biti potrebni kraći intervali održavanja, kako je navedeno u gornjoj tablici.

| Aktivnost | Nakon prvih 5 sati rada | Svaki 5 sati ili svakodnevno prije upo-rabe | svaki 25 radnih sati | Svaki 50 sati rada ili godišnje | Godišnje | svaki 100 rad-nih sati |
|--|-------------------------|---|----------------------|---------------------------------|----------|------------------------|
| Provjeriti razinu motornog ulja | | X | | | | |
| Zamijeniti motorno ulje | X | | X * | X | | |
| Provjerite i očistite filter zraka | | X ** | | | | |
| Zamjena filtra zraka | | | | | X | |
| Provjeriti svjeću | | | | | X | |
| Zamijeniti svjeću | | | | | | X |
| Očistite područje amortizera i upravljačke elemente. | | X | | | | |
| Provjera filtra benzina *** | | | | | | X |
| Provjerite amortizere i odva-jač iskri | | | | X | | |

Radni sati: Radni sati

*: Kada motor radi pri punom opterećenju ili pri vi-sokim temperaturama.

** : Češće čistite filter zraka ako motor radi u praš-njavom okruženju.

***: Izvođenje od strane specijalizirane tvrtke

8 POMOĆ U SLUČAJU SMETNJI

⚠ OPREZ! **Opasnost od ozljeda.** Oštri i pomični dijelovi uređaja mogu uzrokovati ozljede.

- Kod radova održavanja, njege i čišćenja uvijek nosite zaštitne rukavice!

ℹ NAPOMENA Kod smetnji koje nisu navedene u ovoj tablici ili koje ne možete ukloniti sami, obratite se našoj servisnoj službi.

| Smetnja | Uzrok | Uklanjanje |
|--------------------------|---|--|
| Motor se ne pokreće. | Manjak goriva | Nadolijte gorivo. |
| | Loše, prljivo gorivo, staro gorivo u spremniku. | Ispraznite spremnik i ulijte svježije gorivo. |
| | Pogrešan postupak paljenja | Ispravno izvršite postupak pokretanja. |
| | Svjećica nije priključena | Provjerite utikač svjećice, uvjerite se da svjećica čvrsto naliježe. |
| | <ul style="list-style-type: none"> ■ Svjećica je vlažna ■ Elektrode svjećica su onečišćene ■ Pogrešan razmak elektroda | Provjerite svjećicu. |
| | Filtar zraka je začepljen | Provjerite i očistite filtarski zrak. |
| | Ulje neprikladno za godišnje razdoblje | Provjerite ulje, po potrebi ga zamijenite. |
| | Stvaranje mjehurića pare unutar rasplinjača zbog visokih temperatura | Pričekajte nekoliko minuta i zatim pokušajte ponovno pokrenuti. |
| | Poteškoće s opeklinama | Pobrinite se da provjeru izvrši samo radionica servisne službe! |
| Problemi s paljenjem | Pobrinite se da provjeru izvrši samo radionica servisne službe! | |
| Neravnomjerna funkcija | <ul style="list-style-type: none"> ■ Elektrode svjećica su onečišćene ■ Pogrešan razmak elektroda | Provjerite svjećicu. |
| | Utikač svjećica je slabo nataknut | Provjerite utikač svjećice, uvjerite se da svjećica čvrsto naliježe. |
| | Filtar zraka je začepljen | Provjerite i očistite filtarski zrak. |
| | Prigušnik je uključen | Isključite prigušnik. |
| | Poteškoće s opeklinama | Pobrinite se da provjeru izvrši samo radionica servisne službe! |
| | Problemi s paljenjem | Pobrinite se da provjeru izvrši samo radionica servisne službe! |
| Pad snage tijekom pogona | Filtar zraka je začepljen | Provjerite i očistite filtarski zrak. |
| | Poteškoće s opeklinama | Pobrinite se da provjeru izvrši samo radionica servisne službe! |

Unesite serijski broj motora i datum kupnje. Ove informacije potrebne su vam za naručivanje za-

mjenskih dijelova, kod tehničkih pitanja i zahtjeva za primjenu jamstva.

Serijski broj motora:

| | |
|-----------------------|--|
| Serijski broj motora: | |
| Datum kupnje: | |

9 TRANSPORT

- Motor transportirajte samo s praznim spremnikom goriva.
- Motor uvijek transportirajte vodoravno, jer bi inače došlo do:
 - Curenja goriva i ulja
 - pojave dima
 - otežanog pokretanja
 - začađene svjećice

10 SKLADIŠTENJE

i NAPOMENA Više informacija: pogledajte Upute za uporabu traktorske kosilice.

⚠ UPOZORENJE! **Opasnost od požara i eksplozije.** Gorivo koje curi van može formirati eksplozivnu smjesu benzina i zraka. Brzo sagorijevanje, eksplozija i požar pri nepropisnom rukovanju s gorivom mogu dovesti do ozbiljnih ozljeda pa čak i smrti.

- Motor nikada ne skladištite blizu otvorenog plamena ili izvora topline.
- Motor nemojte upotrebljavati u zapaljivom okruženju.

U slučaju duljeg neupotrebljavanja traktorske kosilice (dulje od 2 – 3 mjeseca) mora se ispustiti gorivo da bi se izbjegli talozi unutar sustava goriva. Kod kraćeg neupotrebljavanja gorivo se može zaštititi stabilizatorom goriva.

i NAPOMENA Dodatne informacije: Pitajte korisničku službu.

1. Ispustite gorivo iz rasplinjača:

- Motor odnesite na otvoreno i pričekate da se rashladi.
- Podmetnite spremnik za gorivo.
- Odrvnite vijke za ispuštanje (06/1).
- Ispustite gorivo.
- Ponovno pričvrstite vijak za ispuštanje.

2. Očistite motor (vidi *Poglavlje 7.3 "Očistite motor i prigušivač (08)", stranica 88*).

3. Skladištenje motora:

- Motor skladištite u dobro prozračenom prostoru, a ne blizu otvorenog plamena ili izvora topline.
- Nemojte ga skladištiti na mjestu na kojem se pogone elektromotori ili električni alati.
- Skladištite na mjestu zaštićenom od vlage.

11 ZAMJENSKI DIJELOVI

Preporučene svjećice: QC12YC ili RC12YC (Campion)

Zamjenske dijelove naručite od ovlaštenog ugovornog trgovca ili preko našeg servisnog odjela.

12 KORISNIČKA SLUŽBA/SERVIS

Kod pitanja o jamstvu, popravku ili zamjenskim dijelovima obratite se obližnjoj servisnoj lokaciji tvrtke AL-KO. One su navedene na internetskoj stranici:

www.al-ko.com/service-contacts

13 TEHNIČKI PODACI

| Tip motora | PRO 350 | PRO 450 |
|---------------------------------|---------------------------------|---------------------------------|
| Radni obujam | 352 cm ³ | 452 cm ³ |
| Snaga | 6,3 kW / 2900 min ⁻¹ | 8,5 kW / 2900 min ⁻¹ |
| Količina punjenja motornog ulja | 0,8 l | 1,2 l |
| Sustav hlađenja | Hlađenje zrakom | Hlađenje zrakom |
| Sustav paljenja | Magnetsko paljenje tranzistorom | Magnetsko paljenje tranzistorom |
| Okretanje vratila motora | U smjeru kazaljke na satu | U smjeru kazaljke na satu |
| Razmak elektroda svjećice | 0,6 mm – 0,8 mm | 0,6 mm – 0,8 mm |

14 JAMSTVO

Možebitne greške u materijalu ili proizvodnji na uređaju uklonit ćemo tijekom zakonskoga roka zastare za jamstvo na nedostatke prema vlastitom izboru popravljanjem ili zamjenskom dostavom. Rok zastare određuje se prema pravu države u kojoj je uređaj kupljen.

Naša jamstvena izjava vrijedi samo u slučaju:

- poštivanja ovih Uputa za uporabu
- namjenskog rukovanja
- uporabe originalnih rezervnih dijelova

Jamstvo prestaje vrijediti u slučaju:

- samovoljnih pokušaja popravaka
- samovoljnih tehničkih izmjena
- nenamjenske uporabe

Jamstvo ne obuhvaća:

- oštećenja laka koja proizlaze iz normalnog trošenja
- potrošne dijelove koji su na kartici zamjenskih dijelova označeni okvirom xxxxxx (x)

Jamstveni rok počinje teći s datumom kupnje od strane prvog krajnjeg korisnika. Mjerodavan je datum na računu. Obratite se svom trgovcu ili najbližoj ovlaštenoj servisnoj službi zajedno s ovom jamstvenom izjavom i originalnim računom. Ova izjava ne utječe na zakonska prava koja kupac ima prema prodavaču u slučaju nedostataka.

ПРЕВОД ОРИГИНАЛНОГ УПУТСТВА ЗА РАД

Садржај

| | | | | | |
|-------|---|-----|---|----------------------|-----|
| 1 | Информације о Упутствима за употребу..... | 93 | 13 | Технички подаци..... | 104 |
| 1.1 | Објашњења ознака и сигналних речи..... | 93 | 14 | Гаранција..... | 104 |
| 2 | Опис производа..... | 93 | 1 ИНФОРМАЦИЈЕ О УПУТСТВИМА ЗА УПОТРЕБУ | | |
| 2.1 | Сврсисходна употреба..... | 94 | ■ Код немачке верзије се ради о оригиналном упутству за употребу. Верзије на свим осталим језицима су преводи оригиналног упутства за употребу. | | |
| 2.2 | Симболи на уређају..... | 94 | ■ Пре првог коришћења обавезно пажљиво прочитајте ова Упутства за употребу. То је услов за безбедан рад и неометано руковање. | | |
| 2.3 | Преглед производа (01)..... | 94 | ■ Ова упутства за употребу држите на лако доступном месту да би вам увек била при руци када будете требали одређене информације о уређају. | | |
| 3 | Безбедносне напомене..... | 94 | ■ Уређај предајте новом власнику само са Упутством за употребу. | | |
| 3.1 | Руковалац..... | 95 | ■ Прочитајте и следите све безбедносне напомене и упозорења из ових Упутства за употребу. | | |
| 3.2 | Безбедност људи, животиња и материјалних вредности..... | 95 | 1.1 Објашњења ознака и сигналних речи | | |
| 3.3 | Руковањем бензином и уљем..... | 95 | ⚠ ОПАСНОСТ! Указује на непосредну опасност која ће – ако се не избегне – изазвати смрт или тешку повреду. | | |
| 4 | Пуштање у рад..... | 96 | ⚠ УПОЗОРЕЊЕ! Указује на потенцијалну опасност која би – ако се не избегне – могла изазвати смрт или тешку повреду. | | |
| 4.1 | Контрола општег стања мотора..... | 96 | ⚠ ОПРЕЗ! Указује на потенцијалну опасност која би – ако се не избегне – могла изазвати мале или блаже повреде. | | |
| 4.2 | Уливање горива..... | 96 | ⚠ ПАЖЊА! Указује на ситуацију која би – ако се не избегне – могла проузроковати материјалну штету. | | |
| 4.2.1 | Уливање моторног уља (02)..... | 96 | 📌 НАПОМЕНА Посебне напомене за боље разумевање и руковање. | | |
| 4.2.2 | Контрола нивоа уља (02)..... | 97 | 2 ОПИС ПРОИЗВОДА | | |
| 4.2.3 | Уливање бензина..... | 97 | У овој документацији је описан мотор са унутрашњим сагоревањем. | | |
| 5 | РЕЖИМ РАДА МОТОРА..... | 97 | Увек додатно водите рачуна о упутству за употребу баштенског уређаја! | | |
| 5.1 | Покретање и искључивање мотора..... | 97 | | | |
| 6 | Поправка..... | 98 | | | |
| 7 | Одржавања и нега..... | 98 | | | |
| 7.1 | Замена филтера за ваздух (03)..... | 98 | | | |
| 7.2 | Замена уља (07)..... | 98 | | | |
| 7.3 | Чишћење мотора и пригушивача звука (08)..... | 99 | | | |
| 7.4 | Чишћење филтера за ваздух (09)..... | 99 | | | |
| 7.5 | Одржавање свећице (10)..... | 100 | | | |
| 7.6 | Подешавања карбуратора..... | 100 | | | |
| 7.7 | План одржавања..... | 100 | | | |
| 8 | Помоћ у случају сметњи..... | 101 | | | |
| 9 | Транспорт..... | 103 | | | |
| 10 | Складиштење..... | 103 | | | |
| 11 | Резервни делови..... | 103 | | | |
| 12 | Служба за кориснике/Сервис..... | 103 | | | |

⚠ ОПАСНОСТ! Опасност по живот.

Опасност од гушења због отровног угљен монооксида

- Мотор покрећите и са њим радите само на отвореном.
- Рад у затвореним просторима, чак и када су врата и прозори отворени, забрањен је.

2.1 Сврнисходна употреба

Овај мотор са унутрашњим сагоревањем је као погон за косачицу за траву конципиран је за приватну употребу. Због издувних гасова сме да се пушта у рад само у спољашњој средини и ни у ком случају у затвореним просторијама. Свака друга употреба сматра се ненаменском.

Овај мотор је предвиђен искључиво за приватну употребу. Сваки другачији начин коришћења, као и недозвољене преправке или доградње се сматра ненаменском употребом и доводи до престанка важења гаранције те до губитка усклађености (СЕ ознака) и до одбијања сваке одговорности произвођача у односу на штету корисника или трећих лица.

2.2 Символи на уређају**Пажња!**

Мотори производе угљен-моноксид, отрован гас без мириса и боје. Ако се удахне угљен-моноксид, може да дође до мучнине, несвестице или смрти. Мотор покрените у спољашњој средини и пустите га да ради. Мотор немојте да покрећете у затвореним просторијама или да га оставите да ради, чак иако су врата и прозори отворени.



Пре пуштања у рад прочитајте упутство за употребу!



Гориво и паре горива су изузетно лако запаљиве и експлозивне. Приликом покретања мотора производе се варнице. Варнице могу да запале запаљиве гасове у близини. Запаљива страна тела као што су лишће, трава итд. могу да се запале.

2.3 Преглед производа (01)

| Бр. | Саставни део |
|-----|---|
| 1 | Поклопац за уливање уља са штапом за мерење |
| 2 | Завртањ за испуштање уља |
| 3 | Поклопац филтера за ваздух |
| 4 | Утикач за свећице за паљење |
| 5 | Серијски број мотора |

3 БЕЗБЕДНОСНЕ НАПОМЕНЕ**⚠ ОПАСНОСТ! Опасност по живот и опасност од најтежих повреда услед непознавања безбедносних напомена.**

Непознавање безбедносних напомена и упутстава за употребу може да доведе до најтежих повреда, па и до смрти.

- Обратите пажњу на све безбедносне напомене и инструкције у овом упутству за употребу, као и на сва наведена упутства за употребу, пре него што кренете са употребом уређаја.
- Сачувајте сву испоручену документацију ради будуће употребе.

⚠ ОПАСНОСТ! Опасност по живот због тровања. Издувни гасови мотора садрже угљен моноксид, који може да убије човека за само неколико минута.

- Никада немојте да радите са мотором у затвореним просторијама, већ само на отвореном.
- Немојте да удишете издувне гасове мотора.
- Искључите мотор ако приликом употребе овог уређаја осетите мучнину, вртоглавицу или слабост. Одмах потражите лекара.
- Користите мотор само у технички беспрекорном стању.
- Немојте деактивирати сигурносне и заштитне механизме.
- Носите заштиту за слух.
- Пажљиво прочитајте и следите инструкције овог упутства за употребу и упутства за употребу трактора за траву, у који је уграђен мотор. Научите како да брзо зауставите мотор.
- Немојте употребљавати спрејеве за стартер или слично.

3.1 Руковалац

- Особе млађе од 16 година или особе које не познају упутство за употребу, не смеју да користе мотор. Водити рачуна о специфичним локалним безбедносним прописима у вези са минималном старошћу корисника.
- Немојте руковати мотором под утицајем алкохола, дрога или лекова.

3.2 Безбедност људи, животиња и материјалних вредности

- Мотор користите само наменски. Ненаменска употреба може да доведе до повреда, као и да оштети материјалне вредности.
- Корисник сноси одговорност за незгоде повезане са другим особама и њиховом имовином.
- Не допустите да трећа лица приступе подручју опасности.
- Мотор укључите само ако се у радном подручју не задржавају људи и животиње.
- Придржавајте се безбедносног растојања у односу на људе и животиње, односно искључите мотор, ако се приближе људи и животиње.
- Никада немојте да усмеравате млаз издувног гаса мотора на људе или животиње, нити на запаљиве производе и предмете.
- Никада немојте да пружате руке у уисне и вентилационе решетке, ако мотор ради. Услед ротирајућих делова уређаја може да дође до повреда.
- Увек искључите мотор, ако Вам није неопходан, нпр. приликом промене радног подручја, приликом радова одржавања и неге, приликом уливања смеше бензина и уља.
- Мотор немојте користити у слабо проветреним радним подручјима (нпр. гаражи). Издувни гасови садрже отрован угљен-моноксид и друге отровне супстанције.
- Приликом незгоде одмах искључите мотор, да бисте избегли даље повреде и материјална оштећења.
- Никад немојте да користите мотор са истрошеним или неисправним деловима. Истрошени или неисправни делови могу да проузрокују тешке повреде.

- Употребљавајте само оригиналне резервне делове и прибор.
- Мотор чувајте ван домаћаја деце.
- Деци и младима дајте инструкције да се не играју мотором.

3.3 Руковањем бензином и уљем

⚠ ОПАСНОСТ! Опасност од експлозије и пожара. Услед смеше бензина и ваздуха настаје експлозивна атмосфера. Лупкање, експлозија и пожар при неправилном руковању горивом могу довести до тешких повреда, па и до смрти.

- Немојте пушити, ако рукујете бензином.
- Бензином рукујте само на отвореном и никад у затвореним просторијама.
- Обавезно водите рачуна о правилно понашања наведеним у наставку.
- Транспортујте и складиштите бензин и уље искључиво у за то дозвољеним посудама. Уверите се да деца немају приступ ускладиштену бензином и уљем.
- У сврху спречавања контаминације тла (заштита животне средине) се уверите да при точењу никакав бензин и уље не могу да продру у тло. За точење користите левак.
- Никада немојте натакати уређај у затвореним просторима. На поду може да дође до скупљања испарења бензина и на тај начин до лупкања или чак до експлозије.
- Неизоставно обришите просути бензин са уређаја и са тла. Оставите текстил којим сте купили бензин да се суши на добро проветреном месту, пре него што одложите тај текстил на отпад. У противном може да дође до неочекиваног самопаљења.
- Ако сте просули бензин, настаће испарења бензина. Због тога немојте да покренете уређај на истом месту, већ најмање 3 m удаљено од тог места.
- Спречите додир коже са производима од минералног уља. Немојте да удишете испарења бензина. У сврху точења горива увек носите заштитне рукавице. Редовно мењајте и чистите заштитну одећу.
- Водите рачуна да ваша одећа не дође у додир са бензином. Ако бензин доспе на вашу одећу, одмах промените одећу.

- Никада немојте да точите гориво у уређај када мотор ради или када је врућ.

4 ПУШТАЊЕ У РАД

f НАПОМЕНА Пре пуштања у рад:

- Увек извршите визуелну контролу. Мотор не смете да користите, ако су механизми за сечење и/или делови за причвршћивање лабави, оштећени или истрошени.
- Обавезно улијте моторно уље.

4.1 Контрола општег стања мотора

1. На мотору контролишите:
 - знакове цурења уља или бензина на спољашњој или доњој страни мотора
 - прекомерну задрљаност или страна тела
 - знакове оштећења
 - фиксираност свих завртњева и навртки
 - фиксираност и постојање свих штитника и поклопаца
 - оштећење и задрљаност филтера за ваздух
 - ниво горива
 - ниво моторног уља

2. Пре пуштања у рад отклоните утврђене недостатке.

4.2 Уливање горива

⚠ УПОЗОРЕЊЕ! Опасност од пожара и експлозије. Бензин и уље су веома запаљиви. Пожар може да доведе до тешких повреда.

- Бензин и уље уливајте само у спољашњој средини и никако у близини отвореног пламена или извора топлоте.
- Одмах замените оштећени резервоар или затварач резервоара.
- Затварач резервоара увек чврсто затворите.
- Уколико је бензин исцурео:
 - Не покрећите мотор.
 - Избегавајте покушаје паљења.
 - Очистите трактор за траву и мотор.
 - Просуто гориво може да доведе до оштећења на пластичним деловима: Одмах обришите гориво. Гаранција не

покрива оштећења на пластичним деловима која су проузрокована присутим горивом.

4.2.1 Уливање моторног уља (02)

Препоруке за уље

Моторно уље је одлучујући фактор за учинак и век трајања мотора.

- Употребљавајте моторно уље, које испуњава захтеве за API класе сервиса SF или више (односно еквивалентне).
- Проверите етикету API сервиса на резервоару за уље како бисте се уверили да садржи слова SF или она за вишу класу (односно еквивалентна).

Уље SAE 10W-30 (вишенаменско уље) се препоручује за општу употребу. Препоручени опсег радне температуре за овај мотор износи 0 °C до 40 °C.

⚠ ПАЖЊА! Опасност од оштећења мотора. Употреба уља SAE 30 (летње уље за један опсег температуре) на нижим температурама од +5 °C може да доведе до штета на мотору због недовољног подмазивања.

- Користите искључиво моторно уље препоручено за ваш мотор.

Уливање уља

f НАПОМЕНА Уље немојте да уливате изнад MAX маркера. Прекомерна количина уља доводи до:

- дима у издувном гасу
- задрљаности свећице за паљење или филтера за ваздух

Ако се у мотору још не налази уље:

1. Моторно уље напуните у адекватан резервоар.
2. Штап за мерење уља (02/1) одвртите из отвора за уливање уља (02/2).
3. Уље уливајте у отвор за уливање уља полако и у малим количинама. Притом користите левак (није у обиму испоруке). Запремина уља износи:
 - AL-KO PRO 350: макс. 0,8 l
 - AL-KO PRO 450: макс. 1,2 l
4. Више пута прекинути уливање уља и проверити ниво уља. Ознака MAX (02/3) не сме да се прекорачи (види *Поглавље 4.2.2 "Контрола нивоа уља (02)", страна 97*).

5. Утакнути штап за мерење уља и чврсто заврнути.
6. Уклоните евентуално просуто уље.

4.2.2 Контрола нивоа уља (02)

⚠ ПАЗЊА! Штета на мотору. Низак ниво уља може да проузрокује штету на мотору.

- Контролишите редовно ниво уља.
 - По потреби долити уље.
1. Зауставите мотор и оставите га да се охлади.
Напомена: Мотор мора да стоји у водоравном положају.
 2. Из подручја за уливање уља уклоните страна тела.
 3. Одврните штап за мерење уља (02/1) и обрисати.
 4. Гурните штап за мерење нивоа уља до краја и затим га опет извучите. Проверити, да ли се ниво напуњености налази између ознака MIN и MAX.
 5. Ако се ниво уља налази близу или испод ознаке MIN: Напуните уље.
 6. Утакнути штап за мерење уља и чврсто заврнути.
 7. Уклоните евентуално просуто уље.

4.2.3 Уливање бензина

Препоруке за бензин

- Употребљавајте чист, свеж, безоловни бензин с најмањим бројем октана 90.
- Гориво купите у количини, коју можете да потрошите у року од 30 дана (види *Поглавље 10 "Складиштење", страна 103*).
- Бензин са уделом етанола од макс. 10% или са уделом МТБЕ од макс. 15% (средство за заштиту од малих експлозија) је прихватљив.
- Бензин немојте да мешате са уљем или адитивима.

Уливање бензина

ℹ НАПОМЕНА Додатне информације: видети упутство за употребу трактора за траву.

5 РЕЖИМ РАДА МОТОРА

⚠ ОПАСНОСТ! Опасност по живот због тровања. Издувни гасови мотора садрже угљен-моноксид, који може да убије човека за само неколико минута.

- Никада немојте да радите са мотором у затвореним просторијама, већ само на отвореном.
- Немојте да удишете издувне гасове мотора.
- Искључите мотор, ако приликом режима рада осетите мучнину, вртоглавицу или слабост. Одмах потражите лекара.

⚠ УПОЗОРЕЊЕ! Опасност од експлозије. Бензин и уље су веома запаљиви.

- Немојте да употребљавате спрејеве за стартер или слично.

⚠ УПОЗОРЕЊЕ! Опасност од опекотина. Мотори у режиму рада постају веома врели!

- Током режима рада никада немојте да додирујете делове мотора, посебно не издувну цев.
- Издувну цев, цилиндри и ребра хладњака оставите да се охладе пре него што их додирнете.

⚠ УПОЗОРЕЊЕ! Опасност због ротирајућих делова уређаја! Захватање у ротирајуће делове уређаја доводи до тешких повреда!

- Никада не стављати руке у ротирајуће делове уређаја!

5.1 Покретање и искључивање мотора

ℹ НАПОМЕНА Додатне информације: видети упутство за употребу трактора за траву.

Приликом покретања водите рачуна да су сви механизми за погон трактора за траву према напред, рад радних алата (нпр. механизам за сечење) и за искључивање мотора деактивирани.

Мотор покретати само у водоравној позицији, не у позицијама са нагибом од преко 15°.

- При ниским спољним температурама при хладном старту могу да се појаве проблеми.
- При високим спољним температурама могу да се појаве тешкоће при топлому

старту услед испаравања у комори расплињача или пумпе.

- У сваком случају врста уља мора да се прилагоди радним температурама.
- Максимална снага мотора са унутрашњим сагоревањем прогресивно опада са порастом надморске висине. Са растућом висином зато морају да се избегну оптерећење мотора и тешке радове.

Регулација броја обртаја мотора

Број обртаја мотора се подешава ручицом гаса на трактору за траву:



Повећати број обртаја.



Смањити број обртаја.

Хладан старт и топао старт

При хладном старту чок мора да се укључи и да се затим искључи када се мотор загреје.

При топлом старту чок није потребан.



Укључити чок.



Искључити чок.

6 ПОПРАВКА

⚠ УПОЗОРЕЊЕ! Опасност од повреде код поправки. Неправилне поправки могу изазвати тешке повреде и оштећења уређаја.

- Радове поправки смеју да врше само AL-KO сервиси или овлашћене стручне фирме.
- Смеју да се користе само оригинални резервни делови фирме AL-KO.

7 ОДРЖАВАЊА И НЕГА

⚠ УПОЗОРЕЊЕ! Опасност од повреде. Случајно укључивање мотора може да доведе до тешких повреда.

- Пре радова на подешавању, одржавању и поправкама мотор увек искључите и обезбедите од поновног укључивања.
- Редовно одржавање је од суштинског значаја за безбедност и одржавање перформанси.
- Следите план одржавања.

- У случају примене под отежаним условима неопходно је чешће одржавање.

1. Пре свих радова на одржавању и чишћењу: Скините (04/а) утикач свећице за паљење (04/1) са свећице за паљење (04/2).
2. Радове на одржавању и поправкама који су описани у овом одељку извршите у складу са планом одржавања.
3. После радова на одржавању и чишћењу: Утикач свећице за паљење (05/1) поново натакните (05/а) на свећицу за паљење(05/2).

7.1 Замена филтера за ваздух (03)

i НАПОМЕНА

- Филтерски елемент мора да се одржава чистим од остатака траве и прљавштине.
- Филтерске елементе заменити само оригиналним резервним деловима.
- Мотор никада не сме да ради без правилно монтираног филтерског елемента.

Филтер за ваздух чистите редовито. Замените оштећене филтере за ваздух.

1. Очистити подручје око поклопца филтера (03/1).
2. Одврнути оба дугмета (03/2) поклопца филтера и скинути поклопац филтера.
3. Извуците филтерски елемент (03/3).
4. Контролисати стање филтерског елемента. Филтерски елемент мора да буде у беспрекорном стању, чист и потпуно функционалан. У противном, филтерски елемент мора да се одржава или замени.
5. Уметнути филтерски елемент и поново монтирати поклопац филтера.

7.2 Замена уља (07)

Редовно контролишите ниво уља. Ниво уља проверавајте на сваких 5 радних часова или свакодневно пре покретања мотора (види *Поглавље 4.2.1 "Уливање моторног уља (02)", страна 96*).

⚠ УПОЗОРЕЊЕ! Опасност од пожара и експлозије. Због горива које цури настаје експлозивна смеша бензина/ваздуха.

Лупкање, експлозија и пожар при неправилном руковању горивом могу довести до тешких повреда, па и до смрти.

- Пре него што испустите уље, испразните резервоар за гориво.

i НАПОМЕНА

- Испустите старо уље кад је мотор топао. Топло уље истиче брзо и у потпуности.
 - Старо уље еколошки одложите на отпад!
1. За пражњење резервоара за гориво: Пустите мотор да ради док се сам не угаси.
Или испустите гориво.
Напомена: *Питајте свој кориснички сервис.*
 2. Извуците утикач свећице (05/1).
 3. Испод поставите резервоар (07/1) за старо уље.
 4. Одвртните штап за мерење уља (07/2) и обрисати.
 5. Одврнути завртањ за испуштање (07/3).
 6. Оставити уље да потпуно отекне у посуду.
 7. Поново завртните завртањ за испуштање. Уверите се да је заптивач исправно позициониран. Чврсто притегнути завртањ за испуштање.
 8. Улити свеже уље у отвор штапа за мерење уља. Притом користити левак (није у обиму испоруке).
Напомена: *Максимална запремина уља у мотору износи 1,2 литра.*
 9. Гурните штап за мерење нивоа уља до краја и затим га опет извуците. Контролишите, да ли је ниво достигао маркер MAX (07/4).
 10. Утакнути штап за мерење уља и чврсто завртнути.
 11. Уклоните евентуално просуто уље.

7.3 Чишћење мотора и пригушивача звука (08)

⚠ ПАЖЊА! Опасност од пожара због страних тела. Запаљива страна тела на мотору могу да се запале у току рада и запале трактор за траву.

- Са мотора уклоните запаљива страна тела (н пр. трава, лишће, маст), посебно са издувне цеви и из подручја цилиндра.
- Редовно контролишите и чистите издувну цев и подручје цилиндра.

1. Пре чишћења мотор оставите да се охлади.
2. Помоћу крпе или четке редовно уклањајте нечистоће са мотора. **Пажња!** *Не прскати мотор водом. Вода која је продрла унутра може да доведе до оштећења (механизма за паљење, карбуратора...).*
3. Помоћу компримованог ваздуха уклоните све остатке отпадака и нечистоће са звучног изолатора и са његовог поклопца.
4. Чишћење система за хлађење:
 - Уклоните запушења из отвора за ваздух за хлађење (08/1).
 - Како би се избегло прегревање, по потреби такође очистите унутрашња ребра хладњака и површине.
5. Пластичне делове обришите влажним сунђером (08/2) и средством за чишћење.

7.4 Чишћење филтера за ваздух (09)

1. Очистити подручје око поклопца филтера.
2. Одврнути оба дугмета (09/2) поклопца филтера (09/1).
3. Уклонити поклопац филтера.
4. Уклоните филтерски елемент (09/3, 09/4).
5. Пенасти предфилтер (09/4) одвојити од патроне (09/3).
6. Усисни наставак мотора затворити крпом (09/5).
7. Искуцати патрону (09/3) на чврстој површини и изнутра и споља издувати компримованим ваздухом, како би се уклонили прашина и прљавштина.
Пажња: *Вода, бензин, средство за чишћење и остало не смеју да се користе за чишћење патроне.*
8. Пенасти предфилтер (09/4) испрати водом и средством за чишћење и оставити да се суши на свежем ваздуху. **Пажња:**

Пенасти предфилтер НЕ сме да се натопи уљем.

9. Очистити поклопац филтера (09/1) унутра. Притом водити рачуна да је усисни наставак затворен крпом (09/5), како би се спречило да прљавштина доспе у мотор.
10. Уклонити крпу.
11. Навући пенасти предфилтер преко патроне.
12. Уметнути филтерски елемент и поново монтирати поклопац филтера.

7.5 Одржавање свећице (10)

Прописани тип свећице за паљење: види Поглавље 11 "Резервни делови", страна 103.

⚠ УПОЗОРЕЊЕ! Опасност од повреде услед струјног удара. Контролисање варнице за паљење код демонтиране свећице за паљење може да доведе до тешких повреда због струјног удара и ватре.

- Варницу за паљење никада немојте да контролишите, ако је свећица за паљење демонтирана. Уместо тога користите тестер варнице за паљење.

ПАЖЊА! Опасност од оштећења мотора. Режим рада мотора с погрешном свећицом за паљење или без свећице за паљење доводи до тешких штета на мотору!

- Увек користите само прописани тип свећица за паљење.
- Никада немојте да покрећете мотор без свећице за паљење.

1. Свећицу за паљење (10/1) одвртите помоћу утичног кључа (10/2).
2. Електроде очистите помоћу металне четке (10/3) и уклоните евентуалне наслагe чађи.
3. Помоћу лезазастог лењира (10/4) проверите коректност размака електрода (10/5).
Напомена: Размак електрода на свећици за паљење треба да износи 0,6 mm – 0,8 mm.
4. Свећицу за паљење поново завртите и чврсто затегните утичним кључем.

7.6 Подешавања карбуратора

ⓘ НАПОМЕНА Подешавање карбуратора сме да врши само овлашћена сервисна радионица.

7.7 План одржавања

Придржавати се сатних одн. годишњих интервала, зависно од тога, који случај прво наступи.

ⓘ НАПОМЕНА При јаком оптерећењу и високим температурама могу бити потребни краћи интервали одржавања него у горе наведеној табели.

| Активност | Након првих 5 рад. ч. | На сваких 5 рад. ч. или свакодневно пре употребе | На сваких 25 рад. ч. | На сваких 50 рад. ч. или годишње | Годишње | На сваких 100 рад. ч. |
|--------------------------------------|-----------------------|--|----------------------|----------------------------------|---------|-----------------------|
| Провера нивоа моторног уља | | X | | | | |
| Замена моторног уља | X | | X * | X | | |
| Контрола и чишћење филтера за ваздух | | X ** | | | | |
| Замена филтера за ваздух | | | | | X | |
| Провера свећице за паљење | | | | | X | |

| Активност | Након првих 5 рад. ч. | На сваких 5 рад. ч. или свакодневно пре употребе | На сваких 25 рад. ч. | На сваких 50 рад. ч. или годишње | Годишње | На сваких 100 рад. ч. |
|--|-----------------------|--|----------------------|----------------------------------|---------|-----------------------|
| Заменити свећицу | | | | | | X |
| Очистити подручје пригушивача звука и командне елементе. | | X | | | | |
| Контрола бензинског филтера *** | | | | | | X |
| Провера пригушивача звука и радио пријемника | | | | X | | |

Рад. ч.: Радни часови

*: Када мотор ради под пуним оптерећењем или при високим температурама.

** : Чешће чистити филтер за ваздух, када мотор ради у прашњавој средини.

***: Извођење од стране стручне фирме

8 ПОМОЋ У СЛУЧАЈУ СМЕТЊИ

 **ОПРЕЗ!** Опасност од повреде. Оштри и покретни делови уређаја могу да доведу до повреда.

- Приликом радова одржавања, неге и чишћења увек носите заштитне рукавице!

 **НАПОМЕНА** Код сметњи које нису наведене у овој табели или које не можете да отклоните сами, обратите се нашој служби за кориснике.

| Сметња | Узрок | Уклањање |
|-----------------------|---|--|
| Мотор се не пали. | Недостатак горива | Налијте гориво. |
| | Лоше, прљаво гориво, старо гориво у резервоару | Испразните резервоар и улијте свеже гориво. |
| | Погрешан поступак стартовања | Правилно извршите поступак покретања. |
| | Свећица за паљење није прикључена | Контролишите утикач свећице за паљење, пазите да буде фиксиран на свећици за паљење. |
| | <ul style="list-style-type: none"> ■ Свећица за паљење је влажна ■ Електроде свећице су запрљане ■ Погрешан размак електрода | Контролишите свећицу за паљење. |
| | Филтер за ваздух је зачепљен | Контролишите и очистите филтер за ваздух. |
| | Неадекватно уље за годишње доба | Контролишите уље, по потреби га замените. |
| | Формирање мехура паре унутар карбуратора због високих температура | Сачекајте неколико минута, онда изнова покушајте покретање. |
| | Проблеми сагоревања | Дати на проверу искључиво радионици сервисне службе за клијенте! |
| Проблеми паљења | Дати на проверу искључиво радионици сервисне службе за клијенте! | |
| Неуједначена функција | <ul style="list-style-type: none"> ■ Електроде свећице су запрљане ■ Погрешан размак електрода | Контролишите свећицу за паљење. |
| | Утикач свећице за паљење је лоше натакнут | Контролишите утикач свећице за паљење, пазите да буде фиксиран на свећици за паљење. |
| | Филтер за ваздух је зачепљен | Контролишите и очистите филтер за ваздух. |
| | Чок је укључен | Искључити чок |
| | Проблеми сагоревања | Дати на проверу искључиво радионици сервисне службе за клијенте! |
| | Проблеми паљења | Дати на проверу искључиво радионици сервисне службе за клијенте! |

| Сметња | Узрок | Уклањање |
|---------------------------------|------------------------------|--|
| Губитак снаге током режима рада | Филтер за ваздух је зачепљен | Контролишите и очистите филтер за ваздух. |
| | Проблеми сагоревања | Дати на проверу искључиво радионици сервисне службе за клијенте! |

Молимо да унесете серијски број мотора и датум куповине. Ова информација Вам је потребна ради поручивања резервних делова,

у случају техничких питања и у случају додатних питања која су везана за гаранцију. Серијски број мотора:

| | |
|-----------------------|--|
| Серијски број мотора: | |
| Датум куповине: | |

9 ТРАНСПОРТ

- Мотор транспортујте само с празним резервоаром за гориво.
- Мотор увек транспортујте у водоравном положају, иначе долази до:
 - цурења горива и уља
 - развоја дима
 - тешког покретања
 - чађења свећице за паљење

10 СКЛАДИШТЕЊЕ

И НАПОМЕНА Додатне информације: видети упутство за употребу трактора за траву.

⚠ УПОЗОРЕЊЕ! Опасност од пожара и експлозије. Због горива које цури настаје експлозивна смеша бензина/ваздуха. Лупкање, експлозија и пожар при неправилном руковању горивом могу довести до тешких повреда, па и до смрти.

- Мотор никада немојте да складиштите испред отвореног пламена или извора топлоте.
- Никада немојте да радите са мотором у запаљивој околини.

У случају дужег времена мировања трактора за траву (дуже од 2 – 3 месеца) морате да испустите гориво, како би се избегле насlage у систему за гориво. Ако је време мировања краће, гориво може д асе заштити помоћу стабилизатора за гориво.

И НАПОМЕНА За остале информације: Питајте своју сервисну службу за клијенте.

1. Испуштање горива из расплињача:
 - Мотор преместити на отворено и оставити га да се охлади.
 - Подметнути посуду за гориво.
 - Одврнути завртањ за испуштање (06/1).
 - Пустити гориво да истекне.
 - Поново заврнути завртањ за испуштање.
2. Очистити мотор (види *Поглавље 7.3 "Чишћење мотора и пригушивача звука (08)", страна 99*).
3. Складиштење мотора:
 - Мотор складиштите у добро проветреној просторији и никако у близини отвореног пламена или извора топлоте.
 - Немојте да га складиштите тамо где раде електромотори или електрични алати.
 - Складиштите га заштићеног од влажности.

11 РЕЗЕРВНИ ДЕЛОВИ

Препоручене свећице за паљење: QC12YC или RC12YC (Campion)

Резервне делове ћете добити код овлашћеног дистрибутера или у нашем сервису.

12 СЛУЖБА ЗА КОРИСНИКЕ/СЕРВИС

Код питања у вези са гаранцијом, поправком или резервним деловима се обратите вашем најближем AL-KO сервису. Њега ћете наћи на интернету под следећом адресом: www.al-ko.com/service-contacts

13 ТЕХНИЧКИ ПОДАЦИ

| Тип мотора | PRO 350 | PRO 450 |
|------------------------------------|---------------------------------------|---------------------------------------|
| Запремина | 352 cm ³ | 452 cm ³ |
| Снага | 6,3 kW/2900 min ⁻¹ | 8,5 kW/2900 min ⁻¹ |
| Количина за пуњење моторног уља | 0,8 l | 1,2 l |
| Систем за хлађење | Ваздушно хлађење | Ваздушно хлађење |
| Систем за паљење | Транзисторско магнетно паљење | Транзисторско магнетно паљење |
| Обртање вратила мотора | у смеру обртања казальке на часовнику | у смеру обртања казальке на часовнику |
| Размак електрода свећице за паљење | 0,6 mm – 0,8 mm | 0,6 mm – 0,8 mm |

14 ГАРАНЦИЈА

Евентуалне грешке у материјалу или производњи на уређају поправимо за време законског рока застаре права на гаранцију за недостатке према сопственом избору поправљањем или заменом. Рок застаре одређује се према праву државе у којој је уређај купљен.

Наша гарантна изјава важи само у случају:

- примене ових Упутстава за употребу
- сврсисходног коришћења
- употребе оригиналних резервних делова

Гаранција престаје да важи у случају:





- самоиницијативних покушаја поправки
- самоиницијативних техничких измена
- ненаменског коришћења

Гаранција не обухвата:

- оштећења лака која се свде на нормално трошење
- потрошне делове који су на картици резервних делова означени рамом xxxxxx (x)

Гарантни рок почиње да тече од датума куповине од стране првог крајњег корисника. Меродаван је датум на рачуну. Са овом изјавом о гаранцији и оригиналним рачуном обратите се продавцу или најближој овлашћеној сервисној радионици. Овом изјавом се не мењају законска права која купац има према продавцу у случају недостатака.

TŁUMACZENIE ORYGINALNEJ INSTRUKCJI OBSŁUGI**Spis treści**

| | | | | | |
|-------|---|-----|---|------------------------------|-----|
| 1 | Informacje dotyczące niniejszej instrukcji obsługi | 105 | 12 | Obsługa klienta/Serwis | 115 |
| 1.1 | Objaśnienia rysunkowe i słowa ostrzegawcze | 105 | 13 | Dane techniczne | 115 |
| 2 | Opis produktu | 105 | 14 | Gwarancja | 116 |
| 2.1 | Użytkowanie zgodne z przeznaczeniem | 106 | 1 INFORMACJE DOTYCZĄCE NINIEJSZEJ INSTRUKCJI OBSŁUGI | | |
| 2.2 | Symbole umieszczone na urządzeniu | 106 | ■ Wersja niemieckojęzyczna jest oryginalną instrukcją obsługi. Wszystkie pozostałe wersje językowe są tłumaczeniami oryginalnej instrukcji obsługi. | | |
| 2.3 | Przegląd produktu (01) | 106 | ■ Przed uruchomieniem należy dokładnie przeczytać niniejszą instrukcję obsługi. Jest to konieczne dla zapewnienia bezusterkowej pracy i bezpiecznej obsługi. | | |
| 3 | Zasady bezpieczeństwa | 106 | ■ Poniższa instrukcja obsługi winna być przechowywana zawsze w sposób umożliwiający jej wykorzystanie w celu uzyskania informacji dotyczących urządzenia. | | |
| 3.1 | Operator | 107 | ■ Urządzenie może być przekazywane wyłącznie wraz z instrukcją obsługi. | | |
| 3.2 | Bezpieczeństwo osób, zwierząt i rzeczy materialnych | 107 | ■ Należy stosować się do wskazówek dot. bezpieczeństwa i ostrzegawczych zawartych w niniejszej instrukcji obsługi. | | |
| 3.3 | Obchodzenie się z benzyną i olejem | 107 | 1.1 Objaśnienia rysunkowe i słowa ostrzegawcze | | |
| 4 | Uruchomienie | 108 |  NIEBEZPIECZEŃSTWO! Oznacza niebezpieczeństwo prowadzące do śmierci lub ciężkich obrażeń ciała. | | |
| 4.1 | Sprawdzić stan ogólny silnika | 108 |  OSTRZEŻENIE! Oznacza potencjalne niebezpieczeństwo mogące prowadzić do śmierci lub ciężkich obrażeń ciała. | | |
| 4.2 | Uzupełnianie środków eksploatacyjnych | 108 |  OSTROŻNIE! Oznacza potencjalne niebezpieczeństwo mogące prowadzić do średnich lub lekkich obrażeń ciała. | | |
| 4.2.1 | Wlewanie oleju silnikowego (02) | 108 | UWAGA! Oznacza potencjalne niebezpieczeństwo mogące prowadzić do szkód rzeczowych. | | |
| 4.2.2 | Kontrola poziomu oleju (02) | 109 |  WSKAZÓWKA Szczególne wskazówki ułatwiające zrozumienie instrukcji i obsługi. | | |
| 4.2.3 | Wlewanie benzyny | 109 | 2 OPIS PRODUKTU | | |
| 5 | Eksploatacja silnika | 109 | Przedmiotem niniejszej dokumentacji jest silnik spalinowy. | | |
| 5.1 | Uruchamianie i wyłączanie silnika | 109 | | | |
| 6 | Naprawa | 110 | | | |
| 7 | Konserwacja i pielęgnacja | 110 | | | |
| 7.1 | Wymiana filtra powietrza (03) | 110 | | | |
| 7.2 | Wymiana oleju (07) | 110 | | | |
| 7.3 | Czyszczenie silnika i tłumika (08) | 111 | | | |
| 7.4 | Czyszczenie filtra powietrza (09) | 111 | | | |
| 7.5 | Konserwacja świecy zapłonowej (10) | 112 | | | |
| 7.6 | Regulacja gaźnika | 112 | | | |
| 7.7 | Plan konserwacji | 112 | | | |
| 8 | Pomoc w przypadku usterek | 113 | | | |
| 9 | Transport | 114 | | | |
| 10 | Przechowywanie | 114 | | | |
| 11 | Części zamienne | 115 | | | |

Dodatkowo przestrzegać zawsze instrukcji obsługi urządzenia ogrodowego!

⚠ NIEBEZPIECZEŃSTWO! Zagrożenie dla życia. Niebezpieczeństwo uduszenia przez trujący tlenek węgla

- Uruchamiać i użytkować silnik wyłącznie na otwartej przestrzeni.
- Eksploatacja w zamkniętych pomieszczeniach, również przy otwartych drzwiach i oknach, jest zabroniona.

2.1 Użytkowanie zgodne z przeznaczeniem

Silnik spalinowy służy do napędzania traktorka do koszenia trawy do użytku prywatnego. Ze względu na wydzielane spaliny należy użytkować go wyłącznie na wolnym powietrzu, nigdy w pomieszczeniach zamkniętych. Wszelkie inne zastosowania wykraczające poza wyżej wymienione uznaje się za niezgodne z przeznaczeniem.

Opisywany silnik jest przeznaczony do zastosowania w ramach użytku prywatnego. Każde inne zastosowanie oraz niedozwolone zmiany lub modyfikacje traktowane są jako eksploatacja niezgodna z przeznaczeniem i prowadzą do utraty gwarancji i ważności deklaracji zgodności (znak CE) oraz do wyłączenia wszelkiej odpowiedzialności producenta za szkody poniesione przez użytkownika lub osoby trzecie.

2.2 Symbole umieszczone na urządzeniu



Uwaga!

Silniki wytwarzają tlenek węgla, który jest bezzapachowym, bezbarwnym, trującym gazem.

Wdychanie tlenku węgla może spowodować nudności, utratę przytomności, a nawet śmierć.

Uruchamiać i użytkować silnik na wolnym powietrzu.

Nie uruchamiać i nie eksploatować silnika w zamkniętych pomieszczeniach, nawet przy otwartych drzwiach lub oknach.



Przed uruchomieniem przeczytać instrukcję eksploatacji!



Paliwo i opary paliwa są bardzo łatwopalne i wybuchowe. Podczas uruchamiania silnika wytwarzane są iskry. Iskry mogą spowodować zapłon palnych gazów w pobliżu. Może dojść również do zapalenia palnych ciał obcych, jak liście, trawa itd.

2.3 Przegląd produktu (01)

| Nr | elementu |
|----|---|
| 1 | Korek wlewu oleju z wskaźnikiem poziomu |
| 2 | Śruba spustowa oleju |
| 3 | Pokrywa filtra powietrza |
| 4 | Końcówka przewodu świecy zapłonowej |
| 5 | Numer seryjny silnika |

3 ZASADY BEZPIECZEŃSTWA

⚠ NIEBEZPIECZEŃSTWO! Nieznajomość zasad bezpieczeństwa może powodować niebezpieczeństwo utraty życia i najcięższych obrażeń. Nieznajomość zasad bezpieczeństwa i instrukcji obsługi może prowadzić do najcięższych obrażeń, a nawet śmierci.

- Przed użyciem urządzenia należy przestrzegać wszystkich zasad bezpieczeństwa i wskazówek podanych w niniejszej instrukcji obsługi oraz w instrukcjach, do których odniesienia się w niej znajdują.
- Wszystkie dołączone dokumenty należy zachować do późniejszego wykorzystania.

⚠ NIEBEZPIECZEŃSTWO! Zagrożenia życia przez zatrucie. Spaliny z silnika zawierają tlenek węgla, który może zabić człowieka w ciągu kilku minut.

- Nigdy nie używać silnika w zamkniętych pomieszczeniach, ale wyłącznie na otwartej przestrzeni.
- Nie wdychać spalin z silnika.
- Wyłączyć silnik w przypadku złego samopoczucia, zawrotów głowy i słabości podczas użytkowania urządzenia. Natychmiast udać się do lekarza.
- Użytkować silnik wyłącznie w nienagannym stanie technicznym.

- Nie dezaktywować urządzeń ochronnych i zabezpieczających.
- Należy korzystać ze środków ochrony słuchu.
- Przeczytać uważnie niniejszą instrukcję obsługi oraz instrukcję obsługi traktorka do koszenia trawy, w którym silnik jest montowany, i ich przestrzegać. Należy nauczyć się szybkiego wyłączenia silnika.
- Nie używać środków do wspomagania rozruchu w sprayu lub podobnych.

3.1 Operator

- Osoby poniżej 16. roku życia oraz niezaznajomione z instrukcją obsługi nie mogą używać silnika. Przestrzegać wszelkich ewentualnych krajowych przepisów dotyczących bezpieczeństwa w zakresie minimalnego wieku użytkownika.
- Nie wolno obsługiwać silnika pod wpływem alkoholu, środków odurzających lub leków.

3.2 Bezpieczeństwo osób, zwierząt i rzeczy materialnych

- Stosować silnik wyłącznie zgodnie z przeznaczeniem. Zastosowanie niezgodne z przeznaczeniem może prowadzić do obrażeń lub uszkodzeń.
- Użytkownik odpowiada za wypadki z udziałem osób trzecich oraz uszkodzenie mienia będącego ich własnością.
- Nie wolno dopuszczać osób trzecich do obszaru niebezpiecznego.
- Włączać silnik tylko wtedy, gdy w obszarze roboczym nie przebywają osoby ani zwierzęta.
- Zachować bezpieczny odstęp od osób i zwierząt lub wyłączyć silnik, gdy zbliżają się do niego osoby lub zwierzęta.
- Nigdy nie kierować strumienia powietrza odlotowego z silnika w stronę osób i zwierząt ani palnych produktów i przedmiotów.
- Nigdy nie chwycić kratki zasysania i kratki wentylacyjnej podczas pracy silnika. Wirujące elementy urządzenia mogą spowodować obrażenia.
- Zawsze wyłączać silnik, gdy nie będzie on używany, np. przy zmianie obszaru roboczego, podczas konserwacji i pielęgnacji, przy wlewaniu mieszanki benzyny i oleju.
- Nie wolno użytkować silnika w źle wentylowanych strefach roboczych (np. w garażu).

Spaliny zawierają trujący tlenek węgla oraz inne substancje szkodliwe.

- W razie wypadku natychmiast wyłączyć silnik, aby uniknąć dalszych obrażeń i szkód materialnych.
- Nigdy nie użytkować silnika ze zużyтыми lub uszkodzonymi częściami. Zużyte lub uszkodzone części mogą powodować poważne obrażenia.
- Korzystać wyłącznie z oryginalnych części zamiennych i akcesoriów.
- Przechowywać silnik w miejscu niedostępnym dla dzieci.
- Poinstruować dzieci i młodzież o tym, że nie wolno bawić się silnikiem.

3.3 Obchodzenie się z benzyną i olejem

⚠ NIEBEZPIECZEŃSTWO! Niebezpieczeństwo wybuchu i pożaru. Wydobywająca się mieszanka benzyny i powietrze powoduje powstawanie wybuchowej atmosfery. Wyfuknięcie, eksplozja lub pożar przy niewłaściwym obchodzeniu się z paliwem mogą prowadzić do ciężkich obrażeń, a nawet śmierci.

- Nie palić podczas obchodzenia się z benzyną.
- Obsługa paliw jest dozwolona wyłącznie na wolnym powietrzu i nigdy w zamkniętych pomieszczeniach.
- Bezwzględnie przestrzegać niżej wymienionych zasad postępowania.
- Transportować i przechowywać benzynę oraz olej wyłącznie w dopuszczonych do tego zbiornikach. Zadbaj, aby dzieci nie miały dostępu do przechowywanej benzyny i oleju.
- Aby uniknąć zanieczyszczenia gleby (ochrona środowiska), zadbać, aby podczas tankowania benzyna i olej nie przedostały się do gruntu. Do tankowania używać lejka.
- Nigdy nie tankować urządzenia w zamkniętych pomieszczeniach. Może dojść do nagromadzenia się oparów benzyny w pobliżu podłogi i w efekcie do wyfuknięcia lub wybuchu.
- Niezwłocznie wycierać rozlaną benzynę z urządzenia i z gleby. Tekstylia użyte do wycierania benzyny wysuszyć w dobrze przewietrzonym miejscu, a następnie zutylizować. W przeciwnym wypadku może dojść do nagłego samozapłonu.
- Po rozlaniu benzyny powstają jej opary. Dlatego też nie należy uruchamiać urządzenia

w tym samym miejscu, lecz oddalić się na odległość co najmniej 3 m.

- Nie dopuścić do kontaktu produktów na bazie olejów mineralnych ze skórą. Nie wdychać oparów benzyny. W celu tankowania zawsze zakładać rękawice ochronne. Regularnie zmieniać i czyścić odzież ochronną.
- Uważać, aby odzież nie została zanieczyszczona benzyną. W razie zanieczyszczenia odzieży benzyną niezwłocznie zmienić odzież.
- Nigdy nie tankować urządzenia w czasie, gdy silnik pracuje lub jest nagrzany.

4 URUCHOMIENIE

f WSKAZÓWKA Przed uruchomieniem:

- Zawsze przeprowadzić kontrolę wzrokową. Używanie silnika z poluzowanymi, uszkodzonymi bądź zużytymi elementami roboczymi i/ lub elementami mocującymi jest zabronione.
- Konieczne włączyć olej silnikowy.

4.1 Sprawdzić stan ogólny silnika

1. Skontrolować silnik pod kątem:
 - oznak wycieku oleju lub benzyny po stronie zewnętrznej i spodniej silnika
 - nadmiernego zanieczyszczenia lub ciał obcych
 - oznak uszkodzenia
 - mocnego osadzenia wszystkich śrub i nakrętek
 - mocnego osadzenia i obecności wszystkich osłon ekranujących i pokryw
 - uszkodzenia i zanieczyszczenia filtra powietrza
 - poziomu paliwa
 - poziomu oleju silnikowego
2. Stwierdzone wady usunąć przed uruchomieniem.

4.2 Uzupelnianie środków eksploatacyjnych

⚠ OSTRZEŻENIE! Niebezpieczeństwo pożaru i wybuchu. Benzyna i olej są wysoce zapalne. Pożar może prowadzić do ciężkich obrażeń.

- Benzynę i olej wlewać wyłącznie na wolnym powietrzu, nigdy w pobliżu otwartych płomieni lub źródeł ciepła.
- Uszkodzony zbiornik lub jego zamknięcie należy niezwłocznie wymienić.

- Korek zbiornika musi być zawsze zamknięty do oporu.
- W przypadku wycieku benzyny:
 - Nie uruchamiać silnika.
 - Nie próbować uruchamiać zapłonu.
 - Wyczyścić traktorek do koszenia trawy i silnik.
 - Paliwo rozlane na części z tworzywa sztucznego może prowadzić do uszkodzeń. Niezwłocznie wytrzeć rozlane paliwo. Gwarancja nie obejmuje uszkodzeń części z tworzywa sztucznego, spowodowanych przez paliwo.

4.2.1 Wlewanie oleju silnikowego (02)

Zalecenia dotyczące oleju

Olej silnikowy stanowi czynnik decydujący o mocy i trwałości silnika.

- Należy stosować olej silnikowy, który spełnia wymagania klasy serwisowej API SF lub wyższe (lub równoważny).
- Sprawdzić etykietę serwisową API zbiornika oleju, aby upewnić się, że zawiera ona litery SF lub oznaczenie wyższej klasy (lub równoważnej).

Do ogólnego użycia zalecany jest olej SAE 10W-30 (olej uniwersalny). Zalecany zakres temperatur roboczych dla tego silnika wynosi od 0°C do 40°C.

⚠ UWAGA! Niebezpieczeństwo uszkodzenia silnika. Stosowanie oleju SAE 30 (oleju letniego) przy temperaturach niższych niż +5°C może prowadzić do uszkodzeń silnika wskutek niewystarczającego smarowania.

- Używać wyłącznie oleju silnikowego zalecanego do posiadanego silnika.

Uzupełnianie oleju

f WSKAZÓWKA Nie wlewać oleju do poziomu przekraczającego wskaźnik MAX. Zbyt duża ilość oleju prowadzi do:

- dymu w spalinach
- zanieczyszczenia świecy zapłonowej lub filtra powietrza

Jeżeli w silniku jeszcze nie ma oleju:

1. Włączyć olej do odpowiedniego zbiornika.
2. Wykręcić wskaźnik prętotowy (02/1) z otworu wlewu oleju (02/2).
3. Włączyć olej powoli i w niewielkich ilościach do otworu wlewu oleju. Użyć do tego lejka (nie

należy do zakresu dostawy silnika). Objętość oleju wynosi:

- AL-KO PRO 350: maks. 0,8 l
- AL-KO PRO 450: maks. 1,2 l

4. Przerwać kilkakrotnie wlewanie oleju i sprawdzić poziom oleju. Nie należy przekraczać oznaczenia MAX (02/3) (patrz *Rozdział 4.2.2 "Kontrola poziomu oleju (02)", strona 109*).
5. Włożyć wskaźnik prętowy i go wkręcić.
6. Usunąć ewentualnie rozlany olej.

4.2.2 Kontrola poziomu oleju (02)

⚠ UWAGA! Uszkodzenie silnika. Niski poziom oleju może spowodować uszkodzenie silnika.

- Regularnie sprawdzać poziom oleju.
- W razie potrzeby uzupełnić olej.

1. Zatrzymać silnik i poczekać na jego ostygnięcie.

Wskazówka: Silnik musi być ustawiony poziomo.

2. Usunąć ciała obce z obszaru wlewania oleju.
3. Wykręcić prętowy wskaźnik poziomu oleju (02/1) i wytrzeć do sucha.
4. Wsunąć wskaźnik do oporu i go wyciągnąć. Sprawdzić, czy poziom napełnienia znajduje się między oznaczeniami MIN i MAX.
5. Jeżeli poziom oleju znajduje się w pobliżu lub poniżej oznaczenia MIN: Uzupełnienie oleju.
6. Włożyć wskaźnik prętowy i go wkręcić.
7. Usunąć ewentualnie rozlany olej.

4.2.3 Wlewanie benzyny

Zalecenia dotyczące benzyny

- Stosować czystą, świeżą, bezołowiową benzynę o minimalnej liczbie oktanowej 90.
- Należy nabywać taką ilość paliwa, którą można wykorzystać w ciągu 30 dni (patrz *Rozdział 10 "Przechowywanie", strona 114*).
- Benzyna zawierająca do 10% etanolu lub do 15% MTBE (paliwo wysokooktanowe) jest dopuszczona do stosowania.
- Nie mieszać benzyny z olejem lub dodatkami.

Wlewanie benzyny

ℹ WSKAZÓWKA Więcej informacji znajduje się w instrukcji obsługi traktorka do koszenia trawy.

5 EKSPLOATACJA SILNIKA

⚠ NIEBEZPIECZEŃSTWO! Zagrożenia życia przez zatrucie. Spaliny z silnika zawierają tlenek węgla, który może zabić człowieka w ciągu kilku minut.

- Nigdy nie używać silnika w zamkniętych pomieszczeniach, ale wyłącznie na otwartej przestrzeni.
- Nie wdychać spalin z silnika.
- Wyłączyć silnik w przypadku złego samopoczucia, zawrotów głowy i słabości podczas użytkowania. Natychmiast udać się do lekarza.

⚠ OSTRZEŻENIE! Niebezpieczeństwo wybuchu. Benzyna i olej są wysoce zapalne.

- Nie używać środków do wspomagania rozruchu w sprayu lub podobnych.

⚠ OSTRZEŻENIE! Niebezpieczeństwo porażenia. Silniki rozgrzewają się podczas pracy do bardzo wysokich temperatur!

- W trakcie pracy nie należy nigdy dotykać części silnika, w szczególności układu wydechowego.
- Przed dotknięciem odczekać do ostygnięcia układu wydechowego, cylindrów i żeber chłodzących.

⚠ OSTRZEŻENIE! Zagrożenie ze strony obracających się elementów. Ingerencja między obracające się elementy urządzenia prowadzi do poważnych obrażeń.

- Nigdy nie wkładać rąk między obracające się elementy urządzenia.

5.1 Uruchamianie i wyłączanie silnika

ℹ WSKAZÓWKA Więcej informacji znajduje się w instrukcji obsługi traktorka do koszenia trawy.

Podczas uruchamiania silnika zwracać uwagę na to, aby wszystkie urządzenia do napędzania traktorka, eksploatacji narzędzi roboczych (np. mechanizmu koszącego) i wyłączania silnika były dezaktywowane.

Silnik uruchamiać wyłącznie w pozycji poziomej, nie eksploatować go w pozycji ukośnej przekraczającej 15°.

- Przy niskich temperaturach zewnętrznych mogą występować problemy z rozruchem „na zimno”.

- Przy wysokich temperaturach zewnętrznych mogą występować problemy z rozruchem „na ciepło” w związku z parowaniem w komorze gaźnika lub pompie.
- W każdym przypadku należy dostosować rodzaj oleju do temperatur roboczych.
- Maksymalna moc silnika spalinowego zmniejsza się progresywnie wraz ze wzrostem wysokości nad poziomem morza. Dlatego przy rosnącej wysokości należy unikać obciążania silnika i ciężkich prac.

Regulacja prędkości obrotowej silnika

Prędkość obrotową silnika ustawia się za pomocą dźwigni gazu na traktorku do koszenia trawy.



Zwiększenie prędkości obrotowej.



Zmniejszenie prędkości obrotowej.

Rozruch na zimno i rozruch na ciepło

W przypadku rozruchu na zimno należy załączyć ssanie, a następnie wyłączyć je po rozgrzaniu silnika. W przypadku rozruchu na ciepło ssanie nie jest wymagane.



Załączyć ssanie.



Wyłączyć ssanie.

6 NAPRAWA

⚠ OSTRZEŻENIE! Niebezpieczeństwo odniesienia obrażeń podczas prac naprawczych. Nieprawidłowe naprawy mogą prowadzić do ciężkich urazów i uszkodzenia urządzenia.

- Naprawy mogą być wykonywane tylko w punktach serwisowych AL-KO lub autoryzowanych zakładach naprawczych!
- Dozwolone jest używanie wyłącznie oryginalnych części zamiennych firmy AL-KO.

7 KONSERWACJA I PIELĘGNACJA

⚠ OSTRZEŻENIE! Niebezpieczeństwo skaleczenia. Mimowolne włączenie silnika może doprowadzić do poważnych obrażeń ciała.

- Zawsze przed rozpoczęciem czynności nastawczych, konserwacyjnych i naprawczych należy wyłączyć silnik i zabezpieczyć go przed ponownym uruchomieniem.

- Regularna konserwacja jest niezbędna w celu zapewnienia bezpieczeństwa i zachowania wydajności.

- Przestrzegać planu konserwacji.
 - Podczas eksploatacji w trudniejszych warunkach niezbędna jest częstsza konserwacja.
1. Przed rozpoczęciem wszelkich prac związanych z konserwacją i czyszczeniem: Ściągnąć wtyk świecy zapłonowej (04/1) z świecy zapłonowej (04/2) (04/a).
 2. Wykonać czynności konserwacyjne i naprawcze opisane w niniejszym rozdziale zgodnie z planem konserwacji.
 3. Po wykonaniu prac związanych z konserwacją i czyszczeniem: Założyć wtyk świecy zapłonowej (05/1) ponownie na świecę zapłonową (05/2) (05/a).

7.1 Wymiana filtra powietrza (03)

i WSKAZÓWKA

- Element filtrujący należy utrzymywać w stanie wolnym od resztek gazu i zanieczyszczeń.
- Elementy filtrujące wymieniać jedynie na oryginalne części zamienne.
- Nie należy eksploatować silnika bez prawidłowo zamontowanego elementu filtrującego.

Regularnie czyścić filtr powietrza. Wymienić uszkodzone filtry powietrza.

1. Wyczyścić obszar wokół pokrywy filtra (03/1).
2. Odkręcić oba pokręta (03/2) pokrywy filtra i zdjąć pokrywę filtra.
3. Wyciągnąć element filtrujący (03/3).
4. Skontrolować stan elementu filtrującego. Element filtrujący musi być w nienagannym stanie, czysty i w pełni sprawny. W innym przypadku należy przeprowadzić konserwację elementu filtrującego lub go wymienić.
5. Włożyć element filtrujący i zamontować ponownie pokrywę filtra.

7.2 Wymiana oleju (07)

Regularnie kontrolować poziom oleju. Poziom oleju sprawdzać co 5 godzin pracy lub codziennie przed uruchomieniem silnika (patrz *Rozdział 4.2.1 "Wlewanie oleju silnikowego (02)", strona 108*).

⚠ OSTRZEŻENIE! Niebezpieczeństwo pożaru i wybuchu. Wskutek wyciekającego paliwa powstaje wybuchowa mieszanina benzyny i powietrza. Wyfuknięcie, eksplozja lub pożar przy niewłaściwym obchodzeniu się z paliwem mogą prowadzić do ciężkich obrażeń, a nawet śmierci.

- Przed spuszczeniem oleju opróżnić zbiornik paliwa.

i WSKAZÓWKA

- Zużyty olej spuszczać z ciepłego silnika. Ciepły olej spływa szybko i w całości.
- Utylizować zużyty olej w sposób przyjazny dla środowiska!

1. Aby opróżnić zbiornik paliwa: Umożliwić silnikowi pracę aż do samoczynnego zgaśnięcia. Alternatywnie można spuścić paliwo.

Wskazówka: Informacji udziela dział obsługi klienta.

- Wyjąć końcówkę przewodu świecy zapłonowej (05/1).
 - Podstawić zbiornik (07/1) na zużyty olej.
 - Wykręcić przętowy wskaźnik poziomu oleju (07/2) i wytrzeć do sucha.
 - Wykręcić śrubę spustową (07/3).
 - Spuścić cały olej do zbiornika.
 - Wkręcić ponownie śrubę spustową. Upewnić się, że uszczelka jest ułożona prawidłowo. Dokręcić mocno śrubę spustową.
 - Wlać czysty olej do otworu wskaźnika przętowego. Użyć do tego lejka (nie należy do zakresu dostawy silnika).
- Wskazówka:** Maksymalna objętość oleju w silniku wynosi 1,2 litra.
- Wsunąć wskaźnik do oporu i go wyciągnąć. Sprawdzić, czy poziom oleju sięgnął do oznaczenia MAX (07/4).
 - Włożyć wskaźnik przętowy i go wkręcić.
 - Usunąć ewentualnie rozlany olej.

7.3 Czyszczenie silnika i tłumika (08)

⚠ UWAGA! Niebezpieczeństwo pożaru przez ciała obce. Łatwopalne ciała obce na silniku mogą zapalić się w trakcie pracy i wywołać pożar traktorka do koszenia trawy.

- Należy usuwać łatwopalne ciała obce (np. trawę, liście, smar) z silnika, w szczególności z układu wydechowego i obszaru cylindrów.
- Regularnie kontrolować i czyścić układ wydechowy i obszar cylindrów.

- Przed przystąpieniem do czyszczenia zacząć na ostygnięcie silnika.
- Usuwać regularne zanieczyszczenia z silnika za pomocą szmatki lub szczotki. **Uwaga!** Nie spryskiwać silnika wodą. Wnikająca do wnętrza urządzenia (instalacja zapłonowa, gaźnik) woda może prowadzić do wystąpienia zakłóceń.
- Wszystkie resztki odpadów i zanieczyszczeń usuwać z tłumika i jego pokrywy sprężonym powietrzem.
- Czyszczenie układu chłodzenia:
 - Usunąć zatknięcia z otworów powietrza chłodzącego (08/1).
 - Aby uniknąć przegrzania, w razie potrzeby wyczyścić także wewnętrzne żebra chłodzące i powierzchnie.
- Części z tworzywa sztucznego wytrzeć wilgotną gąbką (08/2) i środkiem czyszczącym.

7.4 Czyszczenie filtra powietrza (09)

- Wyczyścić obszar wokół pokrywy filtra.
- Odkręcić oba pokręta (09/2) pokrywy filtra (09/1).
- Zdjąć pokrywę filtra.
- Wyciągnąć element filtrujący (09/3, 09/4).
- Odłączyć wstępny filtr piankowy (09/4) od wkładu (09/3).
- Zamknąć króciec ssący silnika szmatką (09/5).
- Ostukać wkład (09/3) na twardej powierzchni i przedmuchać od wewnątrz na zewnątrz sprężonym powietrzem, aby usunąć pył i zabrudzenia. **Uwaga:** Do czyszczenia wkładu nie używać wody, benzyny, środków czyszczących itd.
- Wstępny filtr piankowy (09/4) umyć wodą i środkiem czyszczącym i zostawić do wyschnięcia na świeżym powietrzu. **Uwaga:** NIE nasączać wstępnego filtra piankowego olejem.
- Wyczyścić wewnątrz pokrywę filtra (09/1). Zwrócić przy tym uwagę na to, aby króciec ssący był zamknięty szmatką (09/5), aby zapobiec przedostaniu się zanieczyszczeń do silnika.
- Wyjąć szmatkę.
- Wyciągnąć wstępny filtr piankowy przez wkład.
- Włożyć element filtrujący i zamontować ponownie pokrywę filtra.

7.5 Konserwacja świecy zapłonowej (10)

Zalecany typ świecy zapłonowej: patrz *Rozdział 11 "Części zamienne", strona 115*.

⚠ OSTRZEŻENIE! Zagrożenie urazami spowodowanymi porażeniem prądem. Kontrolowanie iskry zapłonowej przy wymontowanej świecy zapłonowej może prowadzić do ciężkich obrażeń wskutek porażenia prądem i pożaru.

- Nie kontrolować nigdy iskier zapłonowych przy wymontowanej świecy zapłonowej. Zamiast tego używać testera do świec zapłonowych.

⚠ UWAGA! Niebezpieczeństwo uszkodzenia silnika. Używanie silnika z nieprawidłową świecą zapłonową lub bez świecy zapłonowej prowadzi do ciężkich uszkodzeń silnika!

- Zawsze używać zalecanego typu świec zapłonowych.
- Nie uruchamiać nigdy silnika bez świecy zapłonowej.

1. Wykręcić świecę zapłonową (10/1) za pomocą klucza nasadowego (10/2).

2. Oczyszczyć elektrody szczotką metalową (10/3) i usunąć ewentualny nagar.
3. Sprawdzić prawidłowość odstępu między elektrodami świecy zapłonowej (10/5) za pomocą szczelinomierza (10/4).
Wskazówka: *Odstęp między elektrodami świecy zapłonowej powinien wynosić od 0,6 mm do 0,8 mm.*
4. Wkręcić świecę zapłonową i dokręcić za pomocą klucza nasadowego.

7.6 Regulacja gaźnika

i WSKAZÓWKA Regulację gaźnika należy zlecać jedynie autoryzowanym warsztatom serwisowym.

7.7 Plan konserwacji

Przestrzegać godzinowych lub rocznych okresów, w zależności od tego, co nastąpi wcześniej.

i WSKAZÓWKA Przy dużym obciążeniu i wysokich temperaturach interwały serwisowe mogą ulec skróceniu.

| Czynność | Po pierwszych 5 Gp | Co 5 Gp lub codziennie przed użyciem | Co 25 Gp | Co 50 Gp pracy lub co roku | Co roku | Co 100 roboczogodzin |
|---|--------------------|--------------------------------------|----------|----------------------------|---------|----------------------|
| Kontrola poziomu oleju w silniku | | X | | | | |
| Wymiana oleju w silniku | X | | X* | X | | |
| Kontrola i czyszczenie filtra powietrza | | X** | | | | |
| Wymiana filtra powietrza | | | | | X | |
| Kontrola świecy zapłonowej | | | | | X | |
| Wymienić świecę zapłonową | | | | | | X |
| Oczyszczyć obszar tłumika i elementy obsługowe. | | X | | | | |
| Kontrola filtra benzyny*** | | | | | | X |
| Sprawdzenie tłumika i chwytacza iskier | | | | X | | |

Gp: Godziny pracy

***: Wykonanie przez specjalistyczny zakład

*: Jeśli silnik pracuje pod pełnym obciążeniem lub przy wysokich temperaturach.

** : Filtr powietrza czyścić częściej, jeśli silnik pracuje w otoczeniu o dużym zapyleniu.

8 POMOC W PRZYPADKU USTEREK

⚠ OSTROŻNIE! Niebezpieczeństwo skażenia. Poruszające się części urządzenia o ostrych krawędziach mogą spowodować obrażenia.

- Podczas wykonywania prac związanych z konserwacją, pielęgnacją i czyszczeniem należy zawsze nosić rękawice ochronne!

ℹ WSKAZÓWKA W przypadku zakłóceń, które nie zostały wymienione w tej tabeli, lub takich, których nie można usunąć we własnym zakresie, należy skontaktować się z naszym działem obsługi klienta.

| Usterka | Przyczyna | Usuwanie |
|---------------------------|---|---|
| Silnik nie uruchamia się. | Niedobór paliwa | Uzupełnić paliwo. |
| | Niewłaściwe, zanieczyszczone lub stare paliwo w zbiorniku | Opróżnić zbiornik i wlać nowe paliwo. |
| | Nieprawidłowa procedura uruchamiania | Wykonać prawidłowo proces rozruchu. |
| | Niepodłączona świeca zapłonowa | Skontrolować wtyk świecy zapłonowej, zwrócić uwagę na mocne osadzenie na świecy zapłonowej. |
| | <ul style="list-style-type: none"> ■ Wilgotna świeca zapłonowa ■ Zanieczyszczone elektrody świec ■ Nieprawidłowy odstęp między elektrodami | Skontrolować świecę zapłonową. |
| | Zatkany filtr powietrza | Skontrolować i wyczyścić filtr powietrza. |
| | Olej niedostosowany do pory roku | Sprawdzić olej, w razie potrzeby wymienić. |
| | Powstawanie oparów wewnątrz gaźnika wskutek wysokich temperatur | Zacześć kilka minut i ponowić próbę rozruchu. |
| | Problemy ze spalaniem | Wszelkie prace serwisowe w zakresie powyższych podzespołów należy wykonywać wyłącznie w autoryzowanym punkcie serwisowym! |
| | Problemy z zapłonem | Wszelkie prace serwisowe w zakresie powyższych podzespołów należy wykonywać wyłącznie w autoryzowanym punkcie serwisowym! |

| Usterka | Przyczyna | Usuwanie |
|---------------------------|--|---|
| Nierównomierne działanie | <ul style="list-style-type: none"> ■ Zanieczyszczone elektrody świec ■ Nieprawidłowy odstęp między elektrodami | Skontrolować świecę zapłonową. |
| | Źle podłączony wtyk świecy zapłonowej | Skontrolować wtyk świecy zapłonowej, zwrócić uwagę na mocne osadzenie na świecy zapłonowej. |
| | Zatkany filtr powietrza | Skontrolować i wyczyścić filtr powietrza. |
| | Ssanie jest włączone | Wyłączyć ssanie. |
| | Problemy ze spalaniem | Wszelkie prace serwisowe w zakresie powyższych podzespołów należy wykonywać wyłącznie w autoryzowanym punkcie serwisowym! |
| | Problemy z zapłonem | Wszelkie prace serwisowe w zakresie powyższych podzespołów należy wykonywać wyłącznie w autoryzowanym punkcie serwisowym! |
| Utrata mocy podczas pracy | Zatkany filtr powietrza | Skontrolować i wyczyścić filtr powietrza. |
| | Problemy ze spalaniem | Wszelkie prace serwisowe w zakresie powyższych podzespołów należy wykonywać wyłącznie w autoryzowanym punkcie serwisowym! |

Poniżej wprowadzić numer seryjny silnika i datę zakupu. Informacje te są potrzebne do zamawiania

części zamiennych, w przypadku problemów technicznych i pytań w sprawie gwarancji.

Numer seryjny silnika:

| | |
|------------------------|--|
| Numer seryjny silnika: | |
| Data zakupu: | |

9 TRANSPORT

- Transportować silnik tylko z pustym zbiornikiem paliwa.
- Transportować silnik zawsze w pozycji poziomej, w innym przypadku dojdzie do:
 - wycieku paliwa i oleju
 - wytworzenia dymu
 - utrudnionego rozruchu
 - osadzenia sadzy na świecy zapłonowej

10 PRZECHOWYWANIE

f WSKAZÓWKA Więcej informacji znajduje się w instrukcji obsługi traktorka do koszenia trawy.

⚠ OSTRZEŻENIE! **Niebezpieczeństwo pożaru i wybuchu.** Wskutek wyciekającego paliwa powstaje wybuchowa mieszanina benzyny i powietrza. Wyfuknięcie, eksplozja lub pożar przy niewłaściwym obchodzeniu się z paliwem mogą prowadzić do ciężkich obrażeń, a nawet śmierci.

- Nie umieszczać nigdy silnika przy otwartych płomieniach lub źródłach ciepła.
- Nie użytkować nigdy silnika w łatwopalnym otoczeniu.

Przy dłuższym czasie przestoju traktorka do koszenia trawy (dłuższym niż 2–3 miesiące) należy spuścić paliwo, aby zapobiec powstaniu osadów w układzie paliwowym. Przy krótszym czasie przestoju można zabezpieczyć paliwo stabilizatorem do paliwa.

i WSKAZÓWKA W przypadku konieczności uzyskania dalszych informacji: Informacji udziela dział obsługi klienta.

1. Spuszczanie paliwa z gaźnika:
 - Przenieść silnik na wolne powietrze i zaczekać, aż ostygnie.
 - Podstawić zbiornik na paliwo.
 - Wykręcić śrubę spustową (06/1).
 - Całkowicie spuścić paliwo.
 - Wkręcić ponownie śrubę spustową.
2. Wyczyścić silnik (patrz *Rozdział 7.3 "Czyszczenie silnika i tłumika (08)", strona 111*).
3. Przechowywanie silnika:
 - Przechowywać silnik w dobrze przewietrzonym pomieszczeniu, z dala od otwartego ognia i źródeł ciepła.

- Nie przechowywać w miejscach użytkowania silników elektrycznych lub elektro-narzędzi.
- Przechowywać w sposób zabezpieczony przed wilgocią.

11 CZĘŚCI ZAMIENNE

Zalecane świece zapłonowe: QC12YC lub RC12YC (Campion)

Części zamienne można otrzymać u autoryzowanego przedstawiciela handlowego lub w naszym serwisie.

12 OBSŁUGA KLIENTA/SERWIS

Wszelkie pytania dotyczące gwarancji, naprawy lub części zamiennych należy kierować do najbliższego punktu serwisowego AL-KO. Można go znaleźć w następującej witrynie internetowej:

www.al-ko.com/service-contacts

13 DANE TECHNICZNE

| Typ silnika | PRO 350 | PRO 450 |
|---|-----------------------------------|-----------------------------------|
| Pojemność skokowa | 352 cm ³ | 452 cm ³ |
| Wydajność | 6,3 kW / 2900 obr./min | 8,5 kW / 2900 obr./min |
| Ilość oleju silnikowego | 0,8 l | 1,2 l |
| Układ chłodzenia | chłodzenie powietrzem | chłodzenie powietrzem |
| Układ zapłonowy | Zapłon tranzystorowo-magnetyczny | Zapłon tranzystorowo-magnetyczny |
| Obrót wału silnika | zgodnie z ruchem wskazówek zegara | zgodnie z ruchem wskazówek zegara |
| Odstęp między elektrodami świecy zapłonowej | 0,6 mm – 0,8 mm | 0,6 mm – 0,8 mm |

14 GWARANCJA

Ewentualne wady materiałowe lub produkcyjne w urządzeniu usuwamy przed upływem ustawowego okresu przedawnienia roszczeń z tytułu rękojmi za wady fizyczne, dokonując wedle naszego uznania naprawy lub wymiany produktu. Okres przedawnienia ustalany jest zgodnie z prawem obowiązującym w kraju, w którym produkt został zakupiony.

Gwarancja obowiązuje tylko w przypadku:

- zastosowania się do treści niniejszej instrukcji obsługi
- prawidłowego postępowania,
- stosowania oryginalnych części zamiennych.

Gwarancja wygasa w przypadku:

- samodzielnych prób naprawy,
- samodzielnych zmian technicznych,
- zastosowania niezgodnie z przeznaczeniem.

Gwarancja nie obejmuje:

- uszkodzeń lakieru spowodowanych zwykłym zużyciem
- części zużywalnych, oznaczonych na wykazie części zamiennych ramką xxxxxx (X).

Okres gwarancji rozpoczyna się od momentu nabycia przez pierwszego użytkownika końcowego. Decydujące znaczenie ma tutaj data dokumentu zakupu. Należy zwrócić się do dystrybutora lub najbliższego autoryzowanego punktu serwisowego, przedkładając niniejszą deklarację gwarancyjną oraz dowód zakupu. Niniejsza deklaracja nie narusza ustawowych roszczeń nabywcy w stosunku do sprzedawcy z tytułu wad.

PŘEKLAD ORIGINÁLNÍHO NÁVODU K POUŽITÍ

Obsah

| | | |
|-------|--|-----|
| 1 | K tomuto návodu k použití | 117 |
| 1.1 | Vysvětlení symbolů a signálních slov | 117 |
| 2 | Popis výrobku | 117 |
| 2.1 | Použití v souladu s určeným účelem | 118 |
| 2.2 | Symboly na stroji | 118 |
| 2.3 | Přehled výrobku (01) | 118 |
| 3 | Bezpečnostní pokyny | 118 |
| 3.1 | Obsluha | 118 |
| 3.2 | Bezpečnost osob, zvířat a věcných hodnot | 118 |
| 3.3 | Zacházení s benzínem a olejem | 119 |
| 4 | Uvedení do provozu | 119 |
| 4.1 | Zkontrolujte celkový stav motoru | 119 |
| 4.2 | Naplnění provozních kapalin | 120 |
| 4.2.1 | Naplnění motorového oleje (02) | 120 |
| 4.2.2 | Zkontrolujte hladinu oleje (02) | 120 |
| 4.2.3 | Doplnění benzínu | 120 |
| 5 | Provoz motoru: | 121 |
| 5.1 | Startování a vypínání motoru | 121 |
| 6 | Oprava | 121 |
| 7 | Údržba a péče | 121 |
| 7.1 | Výměna vzduchového filtru (03) | 122 |
| 7.2 | Výměna oleje (07) | 122 |
| 7.3 | Motor a tlumič výfuku vyčistěte (08) | 122 |
| 7.4 | Vyčistěte vzduchový filtr (09) | 122 |
| 7.5 | Údržba zapalovacích svíček (10) | 123 |
| 7.6 | Nastavení karburátoru | 123 |
| 7.7 | Plán údržby | 123 |
| 8 | Pomoc při poruchách | 124 |
| 9 | Přeprava | 126 |
| 10 | Skladování | 126 |
| 11 | Náhradní součástky | 126 |
| 12 | Zákaznický servis/servis | 126 |
| 13 | Technické údaje | 127 |
| 14 | Záruka | 127 |

1 K TOMUTO NÁVODU K POUŽITÍ

- U německé verze se jedná o originální návod k použití. Všechny ostatní jazykové verze jsou překlady originálního návodu k použití.
- Před uvedením do provozu si bezpodmínečně pečlivě přečtěte tento návod k použití. To je předpokladem bezpečné práce a bezproblémové manipulace.
- Uchovávejte tento návod vždy tak, abyste si ho mohli přečíst, když budete potřebovat informace o stroji.
- Předávejte dalším osobám pouze výrobek s tímto návodem k použití.
- Přečtěte a dodržujte bezpečnostní pokyny a varování uvedená v tomto návodu.

1.1 Vysvětlení symbolů a signálních slov

 **NEBEZPEČÍ!** Označuje bezprostředně hroziící nebezpečnou situaci, která – pokud se jí nevyhnete – má za následek smrt nebo vážné zranění.

 **VÝSTRAHA!** Označuje možnou nebezpečnou situaci, která – pokud se jí nevyhnete – může mít za následek smrt nebo vážné zranění.

 **OPATRNĚ!** Označuje možnou nebezpečnou situaci, která by mohla mít za následek menší nebo středně těžké zranění, pokud se jí nevyhnete.

POZOR! Označuje situaci, která by mohla mít za následek věcné škody, pokud se jí nevyhnete.

 **UPOZORNĚNÍ** Speciální pokyny pro lepší srozumitelnost a manipulaci.

2 POPIS VÝROBKU

V této dokumentaci se popisuje spalovací motor. Vždy dodržujte doplňující návod k obsluze zahrnutý do nářadí.

 **NEBEZPEČÍ!** **Smrtelné nebezpečí.** Nebezpečí udušení jedovatým oxidem uhelnatým

- Motor spouštějte a provozujte motor pouze ve venkovním prostředí.
- Provoz v uzavřených prostorách je zakázán i v případě, že jsou dveře a okna otevřené.

2.1 Použití v souladu s určeným účelem

Tento spalovací motor je konstruován jako pohon pro zahradní traktory pro soukromé účely. Vzhledem ke vznikajícím spalínám smí být motor provozován jen na volném prostranství a v žádném případě v interiérech. Jiné použití nad tento rámec platí jako neodpovídající stanovenému účelu.

Tento motor je určen výhradně jen k použití v soukromém sektoru. Jakékoliv jiné používání a dále nepovolené přestavby a dodatečné montáže budou považovány za použití k jinému než určenému účelu a mají za následek zánik záruky, dále ztrátu conformity (značka CE) a odmítnutí jakékoli odpovědnosti za škody způsobené uživateli nebo třetí straně ze strany výrobce.

2.2 Symboly na stroji

| | |
|--|---|
| | <p>Pozor!</p> <p>Motory produkují oxid uhelnatý, bezbarvý jedovatý plyn bez zápachu. Po vdechnutí oxidu uhelnatého může být postiženému nevolno, může upadnout do mdlob nebo zemřít. Motor spouštějte a provozujte jen na volném prostranství. Motor nikdy nespouštějte ani neprovazujte v uzavřených prostorách; to platí i v případě, že jsou otevřené dveře a okna.</p> |
| | <p>Před uvedením do provozu si přečtěte návod k použití!</p> |
| | <p>Palivo a jeho výpary jsou vysoce hořlavé a výbušné. Při startování motoru vznikají jiskry. Jiskry mohou zapálit hořlavé plyny v blízkosti. Mohou se vznítit hořlavé předměty jako listí, tráva atd.</p> |

2.3 Přehled výrobku (01)

| Č. | Součást |
|----|--|
| 1 | Víčko plnicího otvoru oleje s měrkou oleje |
| 2 | Vypouštěcí šroub oleje |
| 3 | Kryt vzduchového filtru |
| 4 | Konektor zapalovací svíčky |
| 5 | Sériové číslo motoru |

3 BEZPEČNOSTNÍ POKYNY

⚠ NEBEZPEČÍ! Ohrožení života a nebezpečí nejtěžších úrazů kvůli neznalosti bezpečnostních pokynů. Neznalost bezpečnostních pokynů obsluhy může vést k těžkým zraněním a dokonce k smrti.

- Než stroj použijete, respektujte všechny bezpečnostní pokyny a pokyny k obsluze tohoto návodu k použití i návody k použití, na které jste byli odkázáni.
- Všechny dodané dokumenty uschovejte pro budoucí použití.

⚠ NEBEZPEČÍ! Ohrožení života otravou. Výfukové plyny motoru obsahují oxid uhelnatý, který může během několika minut usmrtit člověka.

- Motor nikdy nespouštějte v uzavřených prostorech, ale jen venku.
- Nevdechujte motorové zplodiny.
- Motor vypněte, pokud se vám při používání přístroje udělá nevolno, budete mít závratě nebo se budete cítit slabí. Ihned vyhledejte lékaře.
- Motor používejte pouze v technicky bezvadném stavu.
- Bezpečnostní a ochranná zařízení nikdy nevyřazujte z provozu.
- Noste ochranu sluchu.
- Pozorně si přečtěte pokyny v tomto návodu k použití a v návodu k použití zahradního traktoru, do kterého je tento motor namontován, a respektujte je. Naučte se motor rychle vypnout.
- Nepoužívejte startovací spreje apod.

3.1 Obsluha

- Mladiství mladší 16 let nebo osoby, které nejsou seznámeny s návodem k použití, nesmí motor používat. Respektujte eventuelní bezpečnostní předpisy dané země týkající se minimálního věku uživatele.
- Motor neobsluhujte pod vlivem alkoholu, drog nebo léků.

3.2 Bezpečnost osob, zvířat a věcných hodnot

- Motor používejte pouze v souladu s jeho určením. Použití k jinému než určenému účelu může mít za následek poranění i poškození věcných hodnot.

- Majitel je zodpovědný za nehody s jinými osobami a za jejich majetek.
 - Třetí osoby držte stranou nebezpečné oblasti.
 - Motor spouštějte jen tehdy, jestliže se v pracovní oblasti nenacházejí žádné osoby a zvířata.
 - Udržujte bezpečnostní odstup od osob a zvířat, resp. vypněte motor, když se přiblíží osoba nebo zvířata.
 - Nemiňte výfukovým paprskem motoru nikdy na osoby a zvířata, jakož i na hořlavé produkty a předměty.
 - Nikdy nesahejte do sací a větrací mřížky, když běží motor. Rotující části přístroje mohou způsobit zranění.
 - Motor vypněte vždy, když ho nepotřebujete, např. při přechodu na jinou pracovní oblast, při údržbě a opravách, při tankování směsi benzínu a oleje.
 - Neprovozujte zahradní traktor ve špatně větraných prostorách (například v garáži). Výfukové plyny obsahují jedovatý kyslíčník uhelnatý a jiné škodlivé látky.
 - Motor vypněte ihned, pokud se stane úraz, abyste zabránili dalším poraněním a věcným škodám.
 - Motor nikdy nepoužívejte s opotřebovanými nebo vadnými díly. Opotřebované nebo vadné díly motoru mohou zapříčinit těžké úrazy.
 - Používejte pouze originální náhradní díly a originální příslušenství.
 - Motor ukládejte mimo dosah a dohled dětí.
 - Děti a mladistvé poučte, aby si s motorem nehráli.
- Zajistěte kvůli prevenci kontaminace půdy (ochrana životního prostředí), aby při tankování neunikl do půdy žádný benzin ani olej. K natankování používejte trychtýř.
 - Nikdy netankujte přístroj v uzavřeném prostoru. Na podlaze se mohou nashromáždit benzinové výpary a může nastat vznět nebo dokonce výbuch.
 - Neprodleně setřete rozlitý benzin z přístroje a z podlahy. Textile, kterými jste benzin utírali, nechejte vyschnout na dobře větraném místě, než je zlikvidujete. V jiném případě by mohlo nastat náhlé samovznícení.
 - Pokud jste benzin rozlili, vznikají benzinové výpary. Proto nestartujte přístroj na stejném místě, ale nejméně v 3 m vzdálenosti.
 - Zabraňte kontaktu kůže s ropnými produkty. Nevdechujte benzinové výpary. K natankování si vždy berte pracovní rukavice. Pravidelně vyměňujte a čistěte svůj ochranný oděv.
 - Dbejte na to, aby Vaše šaty nepřišly do kontaktu s benzinem. Oděv ihned vyměňte, pokud se na něj dostal benzin.
 - Nikdy netankujte přístroj s běžícím nebo horkým motorem.

4 UVEDENÍ DO PROVOZU

 UPOZORNĚNÍ Před uvedením do provozu:

- Vždy proveďte vizuální kontrolu. Motor se nikdy nesmí používat s volnými, poškozenými nebo opotřebovanými provozními nebo upevňovacími díly.
- Bezpodmínečně naplňte motorový olej.

4.1 Zkontrolujte celkový stav motoru

1. U motoru zkontrolujte tyto položky:
 - Známky úniku oleje nebo benzínu na vnější a spodní stranu motoru
 - Nadměrné znečištění nebo cizí předměty
 - Náznaky poškození
 - Pevné usazení všech šroubů a matic
 - Pevné usazení a přítomnost všech krytů a clon
 - Poškození a znečištění vzduchového filtru
 - Stav paliva
 - Stav motorového oleje
2. Zjištěné nedostatky odstraňte před uvedením do provozu.

3.3 Zacházení s benzinem a olejem

 NEBEZPEČÍ! Nebezpečí výbuchu a požáru. Vytékající směs benzínu a vzduchu způsobuje výbušnou atmosféru. Vznět, výbuch a požár mohou při neodborném zacházení s palivem vést k těžkým úrazům a dokonce k smrti.

- Při zacházení s benzinem nekuřte.
- Manipulujte s benzinem pouze venku a nikdy ne v uzavřených místnostech.
- Bezpodmínečně dodržujte v následujícím uvedené pravidla chování.
- Převážte a skladujte benzin a olej výlučně v nádržích, které jsou k tomu schválené. Zabezpečte, aby k uskladněnému benzinu a oleji neměly přístup děti.

4.2 Naplnění provozních kapalin

⚠ VÝSTRAHA! Nebezpečí požáru a výbuchu. Benzín a olej jsou vysoce vznětlivé. Požár může mít za následek těžké úrazy.

- Benzín a olej doplňujte jen na volném prostranství a ne v blízkosti otevřeného plamene nebo zdroje tepla.
- Poškozenou nádrž nebo uzávěr nádrže ihned vyměňte.
- Víčko nádrže vždy pevně utahujte.
- Pokud vytekl benzín:
 - Nestartujte motor.
 - Zabraňte pokusům o nastartování.
 - Vyčistěte zahradní traktor a motor.
 - Rozlité palivo může poškodit plastové díly: Palivo okamžitě otřete. Záruka nepokrývá poškození plastových dílů způsobená palivem.

4.2.1 Naplnění motorového oleje (02)

Doporučení k oleji

Motorový olej je rozhodujícím faktorem pro výkonnost a životnost motoru.

- Používejte takový motorový olej, který splňuje požadavky klasifikace API servisní třídy SF nebo vyšší (popř. rovnocenný).
- Zkontrolujte servisní etiketu API na olejové nádrži, aby bylo zajištěno, že obsahuje písmena SF nebo vyšší třídy (popř. rovnocenná).

K obecnému použití se doporučuje olej SAE 10W-30 (olej k celoročnímu použití). Doporučený rozsah provozní teploty pro tento motor činí 0 °C až 40 °C.

⚠ POZOR! Nebezpečí poškození motoru. Používání oleje SAE 30 (jednostupňový letní olej) za nízkých teplot pod +5 °C může vést k poškození motoru z důvodu nedostatečného promazávání.

- Používejte výhradně motorový olej doporučený pro váš motor.

Naplnění oleje

f UPOZORNĚNÍ Olej nikdy nedoplňujte nad značku MAX. Příliš mnoho oleje má za následek:

- Kouř ve spalinách
- Znečištění zapalovací svíčky nebo vzduchového filtru

Jestliže se v motoru ještě nenachází žádný olej:

1. Naplňte motorový olej do vhodné nádoby.
2. Vyšroubujte olejovou měрку (02/1) z otvoru na plnění oleje (02/2).
3. Olej nalévejte pomalu a v malých množstvích do otvoru na plnění oleje. Přitom používejte nálevku (není součástí dodávky motoru). Obsah oleje činí:
 - AL-KO PRO 350: max. 0,8 l
 - AL-KO PRO 450: max. 1,2 l
4. Plnění oleje několikrát přerušete a zkontrolujete hladinu oleje. Hladina oleje nesmí přesáhnout značku MAX (02/3) (viz *Kapitola 4.2.2 "Zkontrolujte hladinu oleje (02)", strana 120*).
5. Olejovou měрку zasuňte a pevně zašroubujte.
6. Případně odstraňte vylitý olej.

4.2.2 Zkontrolujte hladinu oleje (02)

⚠ POZOR! Poškození motoru. Nízká hladina oleje může mít za následek poškození motoru.

- Pravidelně kontrolujte hladinu oleje.
- V případě potřeby doplňte olej.

1. Motor vypněte a nechte ho vychladnout. **Upozornění:** Motor musí stát vodorovně.
2. Z oblasti plnění oleje odstraňte všechna cizí tělesa.
3. Vyšroubujte olejovou měрку (02/1) a otřete ji do čista.
4. Olejovou měрку zasuňte až na doraz a zase ji vytáhněte. Zkontrolujte, zda hladina oleje leží mezi značkami MIN a MAX.
5. Je-li hladina oleje blízko značky MIN nebo je dokonce ještě níž: Naplňte olej.
6. Olejovou měрку zasuňte a pevně zašroubujte.
7. Případně odstraňte vylitý olej.

4.2.3 Doplnění benzínu

Doporučení k benzínu

- Používejte čistý, čerstvý bezolovnatý benzín s minimálním oktanovým číslem 90.
- Palivo kupujte v takovém množství, které je možné spotřebovat během 30 dní (viz *Kapitola 10 "Skladování", strana 126*).
- Benzín s podílem etanolu do 10 % nebo s podílem MTBE do 15 % (prostředek proti klepání motoru) je přijatelný.
- Benzín nemíchejte s olejem ani aditivy.

Doplnění benzínu

UPOZORNĚNÍ Další informace: viz návod k použití zahradního traktoru.

5 PROVOZ MOTORU:

NEBEZPEČÍ! **Smrtelné nebezpečí otravy.** Výfukové plyny motoru obsahují oxid uhelnatý, který může během několika minut usmrtit člověka.

- Motor nikdy nespouštějte v uzavřených prostorech, ale jen venku.
- Nevdechujte motorové zplodiny.
- Pokud se vám při používání motoru udělá nevolno, budete mít závratě nebo se budete cítit slabí, motor vypněte. Ihned vyhledejte lékaře.

VÝSTRAHA! **Nebezpečí výbuchu.** Benzín a olej jsou vysoce vznětlivé.

- Nepoužívejte startovací spreje apod.

VÝSTRAHA! **Nebezpečí popálení.** Motory se za chodu silně zahřívají!

- Za provozu se nikdy nedotýkejte částí motoru; to platí zejména o výfuku.
- Než se jich dotknete, ponechejte výfuk, válec a chladicí žebra vychladnout.

VÝSTRAHA! **Nebezpečí úrazu rotujícími částmi přístroje!** Sahání do rotujících částí přístroje vede k těžkým poraněním!

- Nikdy nesahejte do rotujících částí přístroje!

5.1 Startování a vypínání motoru

UPOZORNĚNÍ Další informace: viz návod k použití zahradního traktoru.

Při startování motoru dbejte, aby byla všechna zařízení pohonu zahradního traktoru, provoz pracovního nářadí (například sekačka) a zařízení na vypínání motoru deaktivována.

Motor startujte jen ve vodorovné poloze, neprovazujte ho v náklonu přesahujícím 15°.

- Za nízkých venkovních teplot mohou vznikat problémy při studeném startu.
- Při vysokých venkovních teplotách mohou vznikat těžkosti při teplém startu motoru z důvodu odpařování paliva v komoře karburátoru nebo čerpadla.
- V každém případě musí druh oleje odpovídat provozním teplotám.

- Maximální výkon spalovacího motoru progresivně klesá s rostoucí výškou nad hladinou moře. S rostoucí výškou je proto třeba vyhýbat se silnému zatěžování motoru a těžkým pracím.

Ovládání otáček motoru

Otáčky motoru se nastavují plynovou páčkou zahradního traktoru.



Zvyšování otáček motoru.



Snížování otáček motoru.

Start za studena a za tepla

Při startu za studena se musí přidat sytič a po zahřátí motoru se musí sytič opět vypnout. Při startu za tepla není sytič třeba.



Zapněte sytič.



Vypněte sytič.

6 OPRAVA

VÝSTRAHA! **Nebezpečí úrazu při provádění oprav.** Neodborné opravy mohou mít za následek těžké úrazy a poškození stroje.

- Opravy smí provádět pouze servisní dílny AL-KO nebo autorizované odborné provozovny!
- Vždy používejte výhradně originální náhradní díly AL-KO.

7 ÚDRŽBA A PÉČE

VÝSTRAHA! **Nebezpečí zranění.** Neúmyslné zapnutí motoru může vést k těžkým úrazům.

- Před nastavením, údržbou a opravami motor vždy vypněte a zajistěte proti opětovnému zapnutí.
 - Pravidelná údržba je nepostradatelná pro bezpečnost a udržování výkonnosti.
 - Dodržujte plán údržby.
 - Při použití v obtížných podmínkách je třeba častější údržba.
- Před zahájením jakékoli údržby a čištění: Konektor zapalovací svíčky (04/1) stáhněte (04/a) ze zapalovací svíčky (04/2).
 - Práce údržby a čištění popsané v této části provádějte v souladu s plánem údržby.

- Po provedení prací údržby a čištění: Konektor zapalovací svíčky (05/1) opět nasadte (05/a) na zapalovací svíčku (05/2).

7.1 Výměna vzduchového filtru (03)

I UPOZORNĚNÍ

- Vložka filtru nesmí být znečištěna zbytky trávy ani jiným znečištěním.
- Vložky filtru vyměňujte výhradně za originální náhradní díly.
- Motor nesmí být nikdy provozován bez správně namontované vložky filtru.

Vzduchový filtr pravidelně čistěte. Poškozený filtr vyměňte.

- Vyčistěte oblast kolem krytu filtru (03/1).
- Vyšroubujte oba knoflíky (03/2) krytu filtru a sejměte kryt filtru.
- Vytáhněte vložku filtru (03/3).
- Zkontrolujte stav vložky filtru. Vložka filtru musí být v technicky bezvadném stavu, čistá a plně funkční. Jinak je nutné provést údržbu vložky filtru nebo ji vyměnit.
- Vložku filtru vsadte a opět namontujte kryt filtru.

7.2 Výměna oleje (07)

Pravidelně kontrolujte stav oleje. Stav oleje kontrolujte každých 5 hodin provozu nebo denně před startem motoru (viz *Kapitola 4.2.1 "Naplnění motorového oleje (02)", strana 120*).

⚠ VÝSTRAHA! Nebezpečí požáru a výbuchu. V důsledku unikajícího paliva vzniká výbušná směs benzínu se vzduchem. Vznět, výbuch a požár mohou při neodborném zacházení s palivem vést k těžkým úrazům a dokonce k smrti.

- Než vypustíte olej, vyprázdněte palivovou nádrž.

I UPOZORNĚNÍ

- Starý olej vypouštějte, když je motor teplý. Teplý olej vyteče rychle a úplně.
 - Starý olej zlikvidujte ekologicky!
- Vyprázdnění palivové nádrže: Motor nechte běžet tak dlouho, až sám zhasne. Nebo vypusťte palivo.
Upozornění: Zeptejte se pracovníka zákaznických služeb.
 - Vytáhněte konektor zapalovací svíčky (05/1).
 - Nádobu (07/1) podstavte k zachycení starého oleje.

- Vyšroubujte olejovou měrku (07/2) a oťfete ji do čista.
- Vyšroubujte vypouštěcí šroub (07/3).
- Nechte olej úplně vytéct do nádoby.
- Vyšroubujte vypouštěcí šroub. Ujistěte se, zda je těsnění ve správné poloze. Vypouštěcí šroub pevně utáhněte.
- Do otvoru olejové měrky naplňte čerstvý olej. Přitom používejte nálevku (není součástí dodávky motoru).
Upozornění: Maximální obsah oleje v motoru činí 1,2 litru.
- Olejovou měrku zasuňte až na doraz a zase ji vytáhněte. Zkontrolujte, zda hladina oleje dosáhla značky MAX (07/4).
- Olejovou měrku zasuňte a pevně zašroubujte.
- Případně odstraňte vylitý olej.

7.3 Motor a tlumič výfuku vyčistěte (08)

⚠ POZOR! Nebezpečí požáru při zapálení cizích těles. Hořlavá cizí tělesa na motoru se mohou za provozu vznítit a zapálit zahradní traktor.

- Z motoru, zejména z výfuku a oblasti válce, odstraňte hořlavá cizí tělesa (například trávu, listy, tuk).
- Pravidelně kontrolujte a čistěte výfuk a oblast válce.

- Před čištěním nechte motor vychladnout.
- Z motoru pravidelně odstraňujte nečistoty hadrem nebo kartáčem. **Pozor! Motor neostříkujte vodou. Pronikající voda může vést k poruchám (zapalování, karburátor, ...).**
- Z tlumiče výfuku a jeho krytu odstraňte veškeré zbytky odpadu a nečistot stlačeným vzduchem.
- Vyčistěte chladicí systém:
 - Odstraňte ucpání z otvorů chladicího vzduchu (08/1).
 - Aby se předešlo přehřátí, případně očistěte také vnitřní chladicí žebra a povrchy.
- Plastové díly setřete vlhkou houbou (08/2) a čisticím prostředkem.

7.4 Vyčistěte vzduchový filtr (09)

- Vyčistěte oblast kolem krytu filtru.
- Vyšroubujte oba knoflíky (09/2) krytu filtru (09/1).
- Sejměte kryt filtru.

4. Vytáhněte vložku filtru (09/3, 09/4).
5. Předřazený filtr (09/4) vyjměte z kartuše (09/3).
6. Sací hrdlo motoru uzavřete hadrem (09/5).
7. Kartuši (09/3) vyklepejte na pevném povrchu a vyfoukejte ji zevnitř ven stlačeným vzduchem, abyste odstranili prach a nečistoty.
Pozor: K čištění kartuše nikdy nepoužívejte vodu, benzín, čisticí prostředky apod.
8. Pěnový předřazený filtr (09/4) vymyjte vodou a čisticím prostředkem a nechtejte ho uschnout na čerstvém vzduchu. **Pozor:** Pěnový předřazený filtr se NESMÍ napustit olejem.
9. Vyčistěte vnitřek krytu filtru (09/1). Přitom dbejte, aby bylo sací hrdlo uzavřeno hadrem (09/5), aby do motoru nepronikly nečistoty.
10. Hadr vytáhněte.
11. Pěnový předřazený filtr natáhněte přes kartuši.
12. Vložku filtru vsadte a opět namontujte kryt filtru.

7.5 Údržba zapalovacích svíček (10)

Předepsaný typ zapalovacích svíček: viz *Kapitola 11 "Náhradní součástky", strana 126*

⚠ VÝSTRAHA! Nebezpečí úrazu elektrickým proudem. Kontrola zapalovací jiskry při demontované zapalovací svíče může mít za následek těžké úrazy v důsledku úrazu elektrickým proudem a požáru.

- Zapalovací jiskry nikdy nekontrolujte s vy-montovanou zapalovací svíčkou. Namísto toho použijte tester zapalovacích jisker.

POZOR! Nebezpečí poškození motoru. Provoz motoru s chybnou zapalovací svíčkou nebo bez zapalovací svíčky vede k těžkému poškození motoru!

- Vždy používejte předepsaný typ zapalovací svíčky.
- Motor nikdy nespustíte bez zapalovací svíčky.

1. Nástrčným klíčem (10/2) vyšroubujte zapalovací svíčku (10/1).
2. Vyčistěte elektrody drátěným kartáčem (10/3) a odstraňte případné karbonové usazeniny.
3. Pomocí lístkového spároměru (10/4) zkontrolujte správnou vzdálenost elektrod (10/5).
Upozornění: Vzdálenost elektrod zapalovací svíčky má být 0,6 mm-0,8 mm.
4. Zapalovací svíčku opět namontujte a dotáhněte nástrčným klíčem.

7.6 Nastavení karburátoru

ⓘ UPOZORNĚNÍ Nastavení zplynovače smí provádět pouze autorizovaný servis-dílna.

7.7 Plán údržby

Dodržujte intervaly v hodinách, popř. letech, podle toho, který případ nastane dříve.

ⓘ UPOZORNĚNÍ Při silném namáhání a při vysokých teplotách mohou být nutné kratší intervaly údržby, než je uvedeno v tabulce.

| Činnost | Po prv-ních 5 hodinách provozu | Každých 5 hodin provozu nebo denně před po-uzitím | Každých 25 hod. provozu | Každých 50 hodin provozu nebo jed-nou roč-ně | Ročně | Každých 100 hod. provozu |
|--|--------------------------------|---|-------------------------|--|-------|--------------------------|
| Zkontrolovat stav motorové- ho oleje | | X | | | | |
| Výměna motorového oleje | X | | X * | X | | |
| Zkontrolujte vzduchový filtr a vyčistěte ho | | X ** | | | | |
| Výměna vzduchového filtru | | | | | X | |
| Kontrola zapalovací svíčky | | | | | X | |

| Činnost | Po prvních 5 hodinách provozu | Každých 5 hodin provozu nebo denně před použitím | Každých 25 hod. provozu | Každých 50 hodin provozu nebo jednou ročně | Ročně | Každých 100 hod. provozu |
|--|-------------------------------|--|-------------------------|--|-------|--------------------------|
| Výměna zapalovací svíčky | | | | | | X |
| Vyčistěte prostor tlumiče výfuku a ovládací prvky. | | X | | | | |
| Zkontrolujte benzínový filtr *** | | | | | | X |
| Zkontrolujte tlumič výfuku a lapač jisker | | | | X | | |

Hp: Hodiny provozu

*: Jestliže motor pracuje v plném zatížení nebo za vysokých teplot.

** : Jestliže motor pracuje v prašném prostředí, čistěte vzduchový filtr častěji.

***: Provedení odborným servisem

8 POMOC PŘI PORUCHÁCH

⚠ OPATRNĚ! **Nebezpečí zranění.** Ostrohrané a pohybující se části strojů mohou vést k poranění.

- Při údržbě, ošetřování a čištění vždy noste ochranné rukavice!

ℹ UPOZORNĚNÍ V případě poruch, které nejsou v této tabulce uvedené nebo které nemůžete sami odstranit, se obraťte na náš zákaznický servis.

| Porucha | Příčina | Odstranění |
|--------------------------|--|---|
| Motor nenaskočí. | Chybějící palivo | Doplňte palivo. |
| | Špatné, znečištěné palivo, staré palivo v nádrži. | Nádrž vyprázdněte a naplňte čerstvé palivo. |
| | Chybný postup startování | Startování provedte správně. |
| | Zapalovací svíčka není připojena | Zkontrolujte zástrčku zapalovací svíčky, dbejte na její pevné usazení na zapalovací svíčce. |
| | <ul style="list-style-type: none"> ■ Zapalovací svíčka je vlhká ■ Elektrody svíčky jsou znečištěné ■ Chybná vzdálenost elektrod | Zkontrolujte zapalovací svíčku. |
| | Vzduchový filtr je ucpaný | Zkontrolujte vzduchový filtr a vyčistěte ho. |
| | Nevhodný olej pro danou roční dobu | Zkontrolujte olej a případně ho vyměňte. |
| | V karburátoru vznikají bublinky páry z důvodu vysokých teplot | Počkejte několik minut, poté zkuste motor znovu nastartovat. |
| | Problémy se spalováním | Nechteje zkontrolovat výhradně zákaznickou servisní dílnou! |
| | Problémy se zážehem | Nechteje zkontrolovat výhradně zákaznickou servisní dílnou! |
| Nestejná funkce | <ul style="list-style-type: none"> ■ Elektrody svíčky jsou znečištěné ■ Chybná vzdálenost elektrod | Zkontrolujte zapalovací svíčku. |
| | Konektor zapalovací svíčky špatně nasunutý | Zkontrolujte zástrčku zapalovací svíčky, dbejte na její pevné usazení na zapalovací svíčce. |
| | Vzduchový filtr je ucpaný | Zkontrolujte vzduchový filtr a vyčistěte ho. |
| | Sytič je zapnutý | Vypněte sytič. |
| | Problémy se spalováním | Nechteje zkontrolovat výhradně zákaznickou servisní dílnou! |
| | Problémy se zážehem | Nechteje zkontrolovat výhradně zákaznickou servisní dílnou! |
| Ztráta výkonu za provozu | Vzduchový filtr je ucpaný | Zkontrolujte vzduchový filtr a vyčistěte ho. |
| | Problémy se spalováním | Nechteje zkontrolovat výhradně zákaznickou servisní dílnou! |

Uvádějte prosím výrobní číslo motoru a datum nákupu. Tyto informace budete potřebovat při ob-

jednávání náhradních dílů, u technických záležitostí a při plnění záruky.

Výrobní číslo motoru:

Výrobní číslo motoru:

Datum nákupu:

9 PŘEPRAVA

- Motor přepravujte pouze s prázdnou palivovou nádrží.
- Motor přepravujte vždy vodorovně, jinak se mohou projevit tyto stavy:
 - Unikající palivo a olej
 - tvorbě kouře
 - těžkému startu
 - znečištění zapalovací svíčky sazemi

10 SKLADOVÁNÍ

f UPOZORNĚNÍ Další informace: viz návod k použití zahradního traktoru.

⚠ VÝSTRAHA! Nebezpečí požáru a výbuchu. V důsledku unikajícího paliva vzniká výbušná směs benzínu se vzduchem. Vznět, výbuch a požár mohou při neodborném zacházení s palivem vést k těžkým úrazům a dokonce k smrti.

- Motor nikdy neukládejte u zdrojů otevřeného ohně nebo tepla.
- Motor nikdy neprovozujte v hořlavém prostředí.

Při delším odstavení zahradního traktoru (déle než 2-3 měsíce) se musí palivo vypustit, aby se v palivové soustavě neusazovaly vrstvy nečistot. Při kratší době odstavení traktoru může být palivo ochráněno stabilizátorem paliva.

f UPOZORNĚNÍ Další informace: Zeptejte se pracovníka zákaznických služeb.

1. Vypusťte palivo z karburátoru:
 - Motor dopravte na volné prostranství a nechejte ho vychladnout.
 - Podstavte nádobu k zachycení paliva.
 - Vyšroubujte vypouštěcí šroub (06/1).
 - Nechte palivo vytéci.
 - Opět zašroubujte vypouštěcí šroub.
2. Vyčistěte motor (viz *Kapitola 7.3 "Motor a tlumič výfuku vyčistěte (08).", strana 122*).
3. Motor uskladněte:
 - Motor skladujte na dobře větraném místě, ne však v blízkosti otevřeného ohně nebo zdroje tepla.
 - Motor neskladujte tam, kde se provozují elektromotory nebo elektrické nářadí.
 - Motor chraňte před vlhkostí.

11 NÁHRADNÍ SOUČÁSTKY

Doporučené zapalovací svíčky: QC12YC nebo RC12YC (Campion)

Náhradní díly získáte u místního autorizovaného prodejce nebo zákaznického servisu.

12 ZÁKAZNICKÝ SERVIS/SERVIS

Máte-li nějaké dotazy k záruce, opravě nebo náhradním dílům, obraťte se prosím na nejbližší servis AL-KO. Najdete je na internetu pod následující adresou:

www.al-ko.com/service-contacts

13 TECHNICKÉ ÚDAJE

| Typ motoru | PRO 350 | PRO 450 |
|---------------------------------------|-------------------------------------|-------------------------------------|
| Zdvihový objem | 352 cm ³ | 452 cm ³ |
| Výkon | 6,3 kW / 2900 min ⁻¹ | 8,5 kW / 2900 min ⁻¹ |
| Množství motorového oleje | 0,8 l | 1,2 l |
| Chladicí systém | Chlazení vzduchem | Chlazení vzduchem |
| Zapalování | Transistorové magnetické zapalování | Transistorové magnetické zapalování |
| Otáčení hřídele motoru | ve směru hodinových ručiček | ve směru hodinových ručiček |
| Vzdálenost elektrod zapalovací svíčky | 0,6 mm – 0,8 mm | 0,6 mm – 0,8 mm |

14 ZÁRUKA

Případné vady na materiálu či výrobní závady na výrobku odstraníme během zákonné lhůty pro reklamaci nedostatků, a to dle našeho uvážení buď opravou, nebo dodáním náhradního výrobku. Lhůta pro reklamaci nedostatků se řídí právními ustanoveními země, ve které byl výrobek zakoupen.

Naše záruka platí jen v následujících případech: Záruka zaniká v následujících případech:

- Dodržujte tento návod k obsluze
- Svévolné pokusy o opravu
- Řádné zacházení
- Svévolné technické změny
- Použití originálních náhradních dílů
- Používání v rozporu s určeným účelem





Ze záruky jsou vyloučeny:

- Škody na laku, které jsou způsobeny normálním opotřebením.
- Opotřebované díly, které jsou na kartě náhradních dílů xxxxxx (x) označeny rámečkem.

Záruční doba začíná dnem nákupu prvním koncovým uživatelem. Rozhodující je datum na nákupním dokladu. S tímto záručním listem a originálem nákupního dokladu se obraťte na svého prodejce nebo nejbližší autorizovaný servis pro zákazníky. Zákonné nároky kupujícího na reklamaci nedostatků vůči prodávajícímu zůstávají tímto prohlášením nedotčeny.

PREKLAD ORIGINÁLNEHO NÁVODU NA POUŽITIE

Obsah

| | | | | | |
|-------|---|-----|---|---|-----|
| 1 | O tomto návode na obsluhu..... | 128 | 14 | Záruka | 138 |
| 1.1 | Vysvetlenie symbolov a signálne slová | 128 | 1 | O TOMTO NÁVODE NA OBSLUHU | |
| 2 | Popis výrobku | 128 | ■ | U nemeckej verzii sa jedná o originálny návod na použitie. Všetky ostatné jazykové verzie sú preklady originálneho návodu na použitie. | |
| 2.1 | Používanie na určený účel | 129 | ■ | Je bezpodmienečne potrebné, aby ste si pred uvedením zariadenia do prevádzky starostlivo prečítali tento návod na použitie. Je to predpoklad pre bezpečnú prácu a bezporuchové zaobchádzanie. | |
| 2.2 | Symbole na zariadení..... | 129 | ■ | Návod na obsluhu si uschovajte vždy tak, aby ste si ho mohli prečítať, keď budete potrebovať nejakú informáciu k zariadeniu. | |
| 2.3 | Prehľad výrobku (01)..... | 129 | ■ | Zariadenie postupujte ďalším osobám len spolu s týmto návodom na obsluhu. | |
| 3 | Bezpečnostné pokyny..... | 129 | ■ | Prečítajte si a dbajte na bezpečnostné a výstražné pokyny v tomto návode na použitie. | |
| 3.1 | Obsluha..... | 130 | 1.1 | Vysvetlenie symbolov a signálne slov | |
| 3.2 | Bezpečnosť osôb, zvierat a vecných hodnôt | 130 |  | NEBEZPEČENSTVO! Upozornenie na bezprostredne hroziacu nebezpečnú situáciu, ktorá má – v prípade, že sa jej nepredídete – za následok smrť alebo ťažké zranenie. | |
| 3.3 | Manipulácia s benzínom a olejom | 130 |  | VAROVANIE! Upozornenie na potenciálne hroziacu nebezpečnú situáciu, ktorá by mohla mať – v prípade, že sa jej nepredídete – za následok smrť alebo ťažké zranenie. | |
| 4 | Uvedenie do prevádzky | 131 |  | POZOR! Upozornenie na potenciálne hroziacu nebezpečnú situáciu, ktorá by mohla mať – v prípade, že sa jej nepredídete – za následok ľahké alebo stredne ťažké zranenie. | |
| 4.1 | Kontrola všeobecného stavu motora.. | 131 |  | POZOR! Upozornenie na situáciu, ktorá by mohla mať – v prípade, že sa jej nepredídete – za následok vecné škody. | |
| 4.2 | Naplnenie prevádzkových látok | 131 |  | UPOZORNENIE Špeciálne pokyny pre lepšiu zrozumiteľnosť a zaobchádzanie. | |
| 4.2.1 | Nalievanie motorového oleja (02) | 131 | 2 | POPIS VÝROBKU | |
| 4.2.2 | Kontrola hladiny oleja (02)..... | 132 | | V tejto dokumentácii je opísaný spaľovací motor. Okrem toho ešte zohľadnite návod na obsluhu záhradného prístroja. | |
| 4.2.3 | Nalievanie benzínu | 132 | | | |
| 5 | Prevádzkovanie motora | 132 | | | |
| 5.1 | Naštartovanie a vypnutie motora | 132 | | | |
| 6 | Oprava | 133 | | | |
| 7 | Údržba a starostlivosť | 133 | | | |
| 7.1 | Výmena vzduchového filtra (03)..... | 133 | | | |
| 7.2 | Výmena oleja (07)..... | 133 | | | |
| 7.3 | Čistenie motora a tlmiča hluku (08).... | 134 | | | |
| 7.4 | Čistenie vzduchového filtra (09)..... | 134 | | | |
| 7.5 | Údržba zapalovacej sviečky (10) | 134 | | | |
| 7.6 | Nastavenia karburátora | 135 | | | |
| 7.7 | Plán údržby | 135 | | | |
| 8 | Pomoc pri poruchách | 135 | | | |
| 9 | Preprava | 137 | | | |
| 10 | Skladovanie | 137 | | | |
| 11 | Náhradné diely..... | 137 | | | |
| 12 | Zákaznícky servis | 137 | | | |
| 13 | Technické údaje..... | 138 | | | |

⚠ NEBEZPEČENSTVO! Nebezpečenstvo ohrozenia života. Nebezpečenstvo udusenia jedovatým oxidom uhoľnatým



- Motor štartujte a prevádzkujte vo voľnom priestranstve.
- Prevádzkovanie v uzatvorených priestoroch je zakázané aj pri otvorených dverách a oknách.

2.1 Používanie na určený účel

Tento spaľovací motor je koncipovaný ako pohon pre traktory s kosačkou pre súkromné použitie. Kvôli výfukovým plynom sa smie prevádzkovať len vo voľnom priestranstve, v žiadnom prípade vo vnútorných priestoroch. Iné alebo rozsiahlejšie používanie sa považuje za používanie v rozpore s určeným účelom.

Tento motor je určený výlučne na použitie v súkromnej oblasti. Na každé iné použitie, ako aj na nedovolené prestavby a nadstavby sa pozerá ako na použitie v rozpore s účelom a má za následok prepadnutie záruky, ako aj stratu zhody (označenie CE) a odmietnutie akejkoľvek zodpovednosti voči škodám používateľa alebo tretej osoby zo strany výrobcu.

2.2 Symboly na zariadení

| | |
|--|--|
|  | <p>Pozor!</p> <p>Pri prevádzke motora vzniká oxid uhoľnatý, bezfarebný, jedovatý plyn bez zápachu. Vdýchnutie oxidu uhoľnatého môže spôsobiť nevoľnosť, bezvedomie alebo smrť. Motor štartujte a prevádzkujte len vo voľnom priestranstve. Motor neštartujte a neprevádzkujte v uzavretých priestoroch ani pri otvorených dverách alebo oknách.</p> |
|  | <p>Pred uvedením do prevádzky si prečítajte návod na použitie!</p> |
|  | <p>Palivo a pary paliva sú mimoriadne ľahko horľavé a výbušné. Pri štartovaní motora vznikajú iskry. Iskry môžu spôsobiť zapálenie horľavých plynov v okolitom prostredí. Môže dôjsť k zapáleniu horľavých predmetov, napr. lístia, trávy atď.</p> |

2.3 Prehľad výrobku (01)

| Č. | Konštrukčná časť |
|----|--|
| 1 | Veko plniaceho otvoru oleja s tyčou na meranie hladiny oleja |
| 2 | Skrutka na vypustenie oleja |
| 3 | Kryt vzduchového filtra |
| 4 | Konektor zapaľovacej sviečky |
| 5 | Sériové číslo motora |

3 BEZPEČNOSTNÉ POKYNY

⚠ NEBEZPEČENSTVO! Ohrozenie života a nebezpečenstvo najväznejších zranení v dôsledku neznalosti bezpečnostných pokynov. Neznalosť bezpečnostných pokynov a návodu k obsluhu môže spôsobiť najväznejšie zranenia a dokonca usmrtenie.

- Pred použitím zariadenia zohľadnite všetky bezpečnostné pokyny a návod k obsluhu tohto návodu na použitie, ako aj návody na použitie, na ktoré sa poukazuje.
- Všetky dodané dokumenty uschovajte pre budúce použitie.

⚠ NEBEZPEČENSTVO! Ohrozenie života z dôvodu otravy. Výfukové plyny motora obsahujú oxid uhoľnatý, ktorý dokáže človeka usmrtiť v priebehu niekoľkých minút.

- Motor nikdy neprevádzkujte v uzavretých priestoroch, ale len vonku.
- Nevdychujte výfukové plyny motora.
- Ak sa pri používaní tohto prístroja cítite zle, máte závraty alebo sa cítite byť slabý, vypnite motor. Okamžite vyhľadajte lekára.
- Motor používajte len v technicky bezchybnom stave.
- Bezpečnostné a ochranné zariadenia neodpájajte.
- Noste ochranu sluchu.
- Pozorne si prečítajte a dodržiavajte pokyny uvedené v tomto návode na obsluhu a v návode na obsluhu záhradného traktora, do ktorého je tento motor zabudovaný. Naučte sa rýchlo odstaviť motor.
- Nepoužívajte štartovacie spreje alebo podobné produkty.

3.1 Obsluha

- Mladiství mladší ako 16 rokov alebo osoby, ktoré nie sú oboznámené s návodom na obsluhu, nesmú motor používať. Zohľadnite bezpečnostné predpisy týkajúce sa minimálneho veku používateľa, eventuálne platné v danej krajine.
- Motor neobsluhujte pod vplyvom alkoholu, drog alebo liekov.

3.2 Bezpečnosť osôb, zvierat a vecných hodnôt

- Motor používajte len v súlade s jeho určením. Používanie nezodpovedajúce účelu určenia môže viesť k zraneniam a vecným škodám.
- Používateľ je zodpovedný za nehody s inými osobami a ich vlastníctvom.
- Tretie osoby držte mimo nebezpečnej oblasti.
- Motor zapnite len vtedy, keď sa v pracovnom priestore nenachádzajú žiadne osoby a zvieratá.
- Dodržiavajte bezpečnú vzdialenosť od osôb a zvierat, resp. motor vypnite, ak sú v blízkosti osoby alebo zvieratá.
- Prúd výfukových plynov nikdy nenasmerujte na osoby a zvieratá, ani na zápalné produkty a predmety.
- Nikdy nechytajte mriežku nasávania a vetrania, ak motor beží. Otáčaním dielov zariadenia môže dôjsť k zraneniam.
- Motor vypnite vždy, keď ho nepotrebujete, napr. pri zmene pracovného priestoru, počas údržbárskych a ošetrovacích prác, pri dolievaní zmesi benzín/olej.
- Motor neprevádzkujte v zle vetraných pracovných oblastiach (napr. garáž). Výfukové plyny obsahujú jedovatý oxid uhoľnatý, ako aj iné škodlivé látky.
- Motor v prípade nehody okamžite vypnite, aby sa zabránilo ďalším zraneniam a vecným škodám.
- Motor nikdy nepoužívajte s opotrebovanými alebo chybnými dielmi. Opatrebované alebo chybné diely motora môžu spôsobiť vážne zranenia.
- Používajte iba originálne náhradné diely a originálne príslušenstvo.
- Motor uchovávajte mimo dosahu detí.
- Deťom a mladistvým nedovoľte, aby sa hrali s motorom.

3.3 Manipulácia s benzínom a olejom

⚠ NEBEZPEČENSTVO! Nebezpečenstvo výbuchu a požiaru. Kvôli unikajúcej zmesi benzín/olej vzniká výbušná atmosféra. Vznietenie, výbuch alebo požiar pri neodbornej manipulácii s palivom môžu viesť k vážnym poraneniam alebo k smrti.

- Pri manipulácii s benzínom nefajčite.
- S benzínom manipulujte len vonku a nikdy v uzavretých miestnostiach.
- Bezpodmienečne dodržujte nižšie uvedené pravidlá správania sa.
- Benzín a olej prepravujte a skladujte výlučne v na to určených nádobách. Zabezpečte, aby deti nemali prístup ku skladovanému benzínu a oleju.
- Z dôvodu zamedzenia kontaminácii pôdy (ochrana životného prostredia) zabezpečte, aby sa benzín či olej nedostal do pôdy pri tankovaní. Na tankovanie použite lievik.
- Prístroj nikdy netankujte v uzatvorených miestnostiach. Pri podlahe sa môžu nahromadiť benzínové pary a v dôsledku toho môže dôjsť k vznieteniu alebo výbuchu.
- Vyliaty benzín bezodkladne zotrite z prístroja aj zo zeme. Textilie, ktoré ste použili na zotretie benzínu, pred ich likvidáciou vysušte na dobre vetranom mieste. V opačnom prípade môže dôjsť k náhlemu samovznieteniu.
- Pri vyliatí benzínu vznikajú benzínové pary. Prístroj preto neštartujte na rovnakom mieste, ale minimálne o 3 m ďalej.
- Vyhýbajte sa dotyku pokožky s produktmi z minerálneho oleja. Benzínové pary nevdychujte. Pri tankovaní vždy použite ochranné rukavice. Pravidelne vymeňte a očistite ochranný odev.
- Dbajte na to, aby sa Váš odev nedostal do kontaktu s benzínom. Ak sa benzín dostal na Váš odev, okamžite sa prelečte.
- Prístroj nikdy netankujte, keď je motor zapnutý alebo horúci.

4 UVEDENIE DO PREVÁDZKY

I UPOZORNENIE Pred uvedením do prevádzky:

- Vždy vykonajte vizuálnu kontrolu. Motor sa nesmie používať s uvoľnenými, poškodenými alebo opotrebovanými prevádzkovými a/alebo upevňovacími dielmi.
- Bezpodmienečne nalejte olej.

4.1 Kontrola všeobecného stavu motora

1. Na motore skontrolujte nižšie uvedené:
 - náznaky netesnosti rozvodu oleja alebo benzínu na plášti a spodku motora
 - nadmerné znečistenie alebo cudzie predmety
 - náznaky poškodení
 - pevné dotiahnutie všetkých skrutiek a matic
 - pevné dosadnutie a prítomnosť všetkých tienení a krytov
 - poškodenie a znečistenie vzduchového filtra
 - hladina paliva
 - hladina motorového oleja
2. Zistené nedostatky odstráňte pred uvedením do prevádzky.

4.2 Naplnenie prevádzkových látok

⚠ VAROVANIE! **Nebezpečenstvo vzniku požiaru a explózie.** Benzín a olej sú veľmi horľavé. Požiar môže viesť k vážnym zraneniam.

- Benzín a olej nalievajte len vo voľnom priestranstve a nie v blízkosti otvoreného ohňa alebo zdrojov tepla.
- Poškodenú nádrž alebo uzáver nádrže okamžite vymeňte.
- Kryt nádrže vždy pevne zatvorte.
- Ak vytiekol benzín:
 - Neštartujte motor.
 - Vyhýbajte sa pokusom o zapalovanie.
 - Záhradný traktor a motor očistite.
 - Vyliate palivo môže spôsobiť poškodenie plastových dielov. Palivo okamžite utrite. Záruka sa nevzťahuje na poškodenia plastových dielov spôsobené palivom.

4.2.1 Nalievanie motorového oleja (02)

Odporúčania k oleju

Motorový olej je rozhodujúci faktor pre výkon a životnosť motora.

- Používajte motorový olej, ktorý spĺňa požiadavky pre servisnú triedu API SF alebo vyššiu (príp. rovnocenný).
- Skontrolujte servisnú etiketu API na olejovej nádrži, aby ste sa uistili, že tam sú uvedené písmená SF alebo písmená označujúce vyššiu triedu (príp. rovnocennú).

Olej SAE 10W-30 (viacúčelový olej) sa odporúča na všeobecné použitie. Odporúčaný rozsah prevádzkových teplôt pre tento motor činí 0 °C až 40 °C.

⚠ POZOR! Nebezpečenstvo poškodenia motora. Používanie oleja SAE 30 (jednúčelový letný olej) pri teplotách pod +5 °C môže viesť k poškodeniu motora kvôli nedostatočnému mazaniu.

- Používajte výlučne motorový olej, ktorý je odporúčaný pre Váš motor.

Nalievanie oleja

I UPOZORNENIE Olej nenalievajte nad označenie MAX. Príliš veľa oleja vedie k:

- dymu vo výfukových plynoch
- znečisteniu zapaľovacej sviečky alebo vzduchového filtra

Ak sa v motore nenachádza žiadny olej:

1. Motorový olej nalejte do vhodnej nádoby.
2. Vykrúťte tyč na meranie hladiny oleja (02/1) z otvoru na nalievanie oleja (02/2).
3. Olej nalejte pomaly a po malých množstvách do otvoru na nalievanie oleja. Použite pritom lievik (nie je súčasťou dodávky motora). Množstvo oleja:
 - AL-KO PRO 350: max. 0,8 l
 - AL-KO PRO 450: max. 1,2 l
4. Nalievanie oleja viackrát prerušte a skontrolujte hladinu oleja. Označenie MAX (02/3) nesmie byť prekročené (pozri *Kapitola 4.2.2 "Kontrola hladiny oleja (02)", strana 132*).
5. Zasuňte a dotiahnite tyč na meranie hladiny oleja.
6. Prípadne vyliaty olej odstráňte.

4.2.2 Kontrola hladiny oleja (02)

⚠ POZOR! Poškodenie motora. Nízka hladina oleja môže spôsobiť poškodenie motora.

- Pravidelne kontrolujte hladinu oleja.
 - V prípade potreby dolejte olej.
1. Vypnite motor a nechajte ho vychladnúť.
Upozornenie: Motor sa musí nachádzať vo vodorovnej polohe.
 2. Z plniaceho otvoru oleja odstráňte cudzie predmety.
 3. Vykrúťte a utrite tyč na meranie hladiny oleja (02/1).
 4. Tyč na meranie hladiny oleja zasuňte až na doraz a opäť vyťahnite. Skontrolujte, či sa hladina oleja nachádza medzi označeniami MIN a MAX.
 5. Ak sa hladina oleja nachádza v blízkosti označenia MIN alebo pod ním: dolejte olej.
 6. Zasuňte a dotiahnite tyč na meranie hladiny oleja.
 7. Prípadne vyliaty olej odstráňte.

4.2.3 Nalievanie benzínu

Odporúčania ohľadom benzínu

- Používajte čistý, čerstvý, bezolovnatý benzín s minimálnym oktánovým číslom 90.
- Palivo kupujte v množstvách, ktoré sa dajú spotrebovať v priebehu 30 dní (pozri *Kapitola 10 "Skladovanie", strana 137*).
- Benzín s podielom etanolu do 10 % alebo podielom MTBE do 15 % (prostriedok na ochranu proti klepaniu motora) je akceptovateľný.
- Do benzínu nepridávajte olej alebo aditíva.

Nalievanie benzínu

ⓘ UPOZORNENIE Pre viac informácií si pozrite návod na obsluhu záhradného traktora.

5 PREVÁDZKOVANIE MOTORA

⚠ NEBEZPEČENSTVO! Ohrozenie života z dôvodu otravy. Výfukové plyny motora obsahujú oxid uhoľnatý, ktorý dokáže človeka usmrtiť v priebehu niekoľkých minút.

- Motor nikdy neprevádzkujte v uzavretých priestoroch, ale len vonku.
- Nevdychujte výfukové plyny motora.
- Ak sa počas prevádzky cítite zle, máte závraty alebo sa cítite byť slabý, vypnite motor. Okamžite vyhľadajte lekára.

⚠ VAROVANIE! Nebezpečenstvo výbuchu. Benzín a olej sú veľmi horľavé.

- Nepoužívajte štartovacie spreje alebo podobné produkty.

⚠ VAROVANIE! Nebezpečenstvo popálenia. Motory sú počas prevádzky veľmi horúce!

- Počas prevádzky sa nikdy nedotýkajte častí motora, hlavne výfuku.
- Výfuk, valec a chladiace rebrá nechajte vychladnúť a až potom sa ich môžete dotknúť.

⚠ VAROVANIE! Nebezpečenstvo v dôsledku otáčajúcich sa dielov zariadenia! Zasiachnutie do otáčajúcich sa dielov zariadenia vedie k vážnym zraneniam!

- Nikdy nezasahujte do otáčajúcich sa dielov!

5.1 Naštartovanie a vypnutie motora

ⓘ UPOZORNENIE Pre viac informácií si pozrite návod na obsluhu záhradného traktora.

Pri štartovaní motora dbajte na to, aby boli deaktivované všetky prvky pohonu záhradného traktora, pracovných nástrojov (napr. žací mechanizmus), ako aj súčiastky na vypnutie motora.

Motor štartujte len vo vodorovnej polohe, neprevádzkujte ho v šikmých polohách so sklonom nad 15°.

- Pri nižších vonkajších teplotách môžu vzniknúť problémy pri studenom štarte.
- Pri vysokých teplotách sa môžu vyskytnúť ťažkosti pri teplom štarte kvôli výparom v karburátore alebo v čerpadle.
- Druh oleja musí byť vždy prispôsobený prevádzkovým teplotám.
- S rastúcou nadmorskou výškou progresívne klesá maximálny výkon spaľovacieho motora. Pri rastúcej výške sa preto treba vyhýbať zaťažaniu motora a ťažkým prácam.

Regulácia otáčok motora

Otáčky motora sa nastavujú pomocou plynovej páky na záhradnom traktore:



Zvýšenie počtu otáčok.



Zníženie počtu otáčok.

Studený štart a teplý štart

Pri studenom štarte sa musí použiť sýtič, ktorý sa po zohriatí motora musí vypnúť. Pri teplom motore použitie sýtiča nie je potrebné.



Zapnutie sýtiča.



Vypnutie sýtiča.

6 OPRAVA

⚠ VAROVANIE! Riziko zranenia pre neodborné opravy. Neodborná údržba môže spôsobiť vážne zranenia a poškodenie prístroja.

- Opravy môžu vykonávať len servisy spoločnosti AL-KO alebo autorizované odborné podniky!
- Smú sa používať len originálne náhradné diely spoločnosti AL-KO.

7 ÚDRŽBA A STAROSTLIVOSŤ

⚠ VAROVANIE! Nebezpečenstvo zranenia. Neúmyselné zapnutie motora môže viesť k vážnym zraneniam.

- Pred nastavovacími, údržbárskymi a opravárskymi prácami motor vždy vypnite a zaistíte proti opätovnému zapnutiu.
 - Pravidelná údržba je nevyhnutná pre bezpečnosť a dodržiavanie výkonnosti.
 - Dodržte plán údržby.
 - Pri používaní za ťažkých podmienok je potrebná častejšia údržba.
1. Pred všetkými údržbárskymi a čistiacimi prácami: Stiahnite (04/a) konektor zapalovacej sviečky (04/1) zo zapalovacej sviečky (04/2).
 2. Údržbárske a čistiace práce uvedené v tomto odseku vykonávajte podľa plánu údržby.
 3. Po dokončení údržbárskych a čistiacich prác: Nastrčte (05/a) konektor zapalovacej sviečky (05/1) na zapalovaciu sviečku (05/2).

7.1 Výmena vzduchového filtra (03)

i UPOZORNENIE

- Filter musí byť udržiavaný čistý od zvyškov trávy a iných znečistení.
- Filtračnú vložku nahradte len originálnymi náhradnými dielmi.
- Motor nikdy nesmie byť prevádzkovaný bez správne namontovaného filtra.

Vzduchový filter čistite pravidelne. Poškodené vzduchové filtre vymeňte.

1. Očistite oblasť okolo krytu filtra (03/1).

2. Vykrúťte obidve príchytky (03/2) krytu filtra a odstráňte kryt filtra.
3. Vytiahnite filter (03/3).
4. Skontrolujte stav filtra. Filter musí byť v bezchybnom, čistom a plne funkčnom stave. V opačnom prípade musí byť filter ošetrovaný alebo nahradený.
5. Vložte filter a opäť namontujte kryt filtra.

7.2 Výmena oleja (07)

Pravidelne kontrolujte stav oleja. Stav oleja kontrolujte každých 5 prevádzkových hodín alebo denne pred naštartovaním motora (pozri *Kapitola 4.2.1 "Nalievanie motorového oleja (02)", strana 131*).

⚠ VAROVANIE! Nebezpečenstvo vzniku požiaru a explózie. Pre unikajúce palivo vzniká nebezpečná výbušná zmes benzín/vzduch. Vznietenie, výbuch alebo požiar pri neodbornej manipulácii s palivom môžu viesť k vážnym poraneniam alebo k smrti.

- Pred vypustením oleja vyprázdňte palivovú nádrž.

i UPOZORNENIE

- Opotrebovaný olej vypustite pri teplom motore. Teplý olej vyteka rýchlo a úplne.
 - Opotrebovaný olej zlikvidujte tak, aby ste chránili životné prostredie!
1. Kvôli vyprázdneniu palivovej nádrže: Motor nechajte bežať dovtedy, kým sa sám nevypne, alebo palivo vypustite.
Upozornenie: Obráťte sa na služby zákazníkom.
 2. Stiahnite konektor zapalovacej sviečky (05/1).
 3. Položte nádobu (07/1) na zachytenie opotrebovaného oleja.
 4. Vykrúťte a utrite tyč na meranie hladiny oleja (07/2).
 5. Vyskrutkujte skrutku na vypustenie oleja (07/3).
 6. Olej nechajte úplne vytečť do nádoby.
 7. Opäť zaskrutkujte skrutku na vypustenie oleja. Uistite sa, že tesnenie je v správnej polohe. Dotiahnite skrutku na vypustenie oleja.
 8. Nalejte čerstvý olej do otvoru tyče na meranie hladiny oleja. Použite pritom lievik (nie je súčasťou dodávky motora).

Upozornenie: Do motora môžete naliať maximálne 1,2 litra oleja.

9. Tyč na meranie hladiny oleja zasuňte až na doraz a opäť vyťahnite. Skontrolujte, či hladina dosiahla označenie MAX (07/4).
10. Zasuňte a dotiahnite tyč na meranie hladiny oleja.
11. Prípadne vyliaty olej odstráňte.

7.3 Čistenie motora a tlmíča hluku (08)

⚠ POZOR! Nebezpečenstvo zapálenia cudzích predmetov. Horľavé predmety na motore sa počas prevádzky môžu zapáliť a spôsobiť tak zapálenie záhradného traktora.

- Odstráňte horľavé predmety (napr. trávu, lístie, mazivo) z motora, zvlášť z výfuku a z okolia valca.
- Výfuk a okolie valca pravidelne kontrolujte a očistite.

1. Pred čistením motor nechajte vychladnúť.
2. Pravidelne odstráňte nečistoty z motora handrou alebo kefou. **Pozor!** Motor nestriekajte vodou. Vniknutá voda (zapaľovacie zariadenie, karburátor...) môže viesť k poruchám.
3. Z tlmíča hluku a z jeho krytu odstráňte všetky zvyšky odpadu a nečistôt stlačeným vzduchom.
4. Očistite chladiaci systém:
 - Odstráňte cudzie predmety z chladiacich otvorov (08/1).
 - prípadne vyčistite aj vnútorné chladiace rebrá a povrchy, aby sa predišlo prehriatiu.
5. Plastové časti poutierajte vlhkom špongiou (08/2) a čistiacim prostriedkom.

7.4 Čistenie vzduchového filtra (09)

1. Očistite oblasť okolo krytu filtra.
2. Vykrúťte obidve príchytky (09/2) krytu filtra (09/1).
3. Odstráňte kryt filtra.
4. Vyberte filter (09/3, 09/4).
5. Z penového predčistiťovacieho filtra (09/4) vyberte filtračnú vložku (09/3).
6. Nasávacie hrdlo motora uzavrite handrou (09/5).
7. Filtračnú vložku (09/3) vyčistite poklepaním o pevný povrch a vyfúkajte ju stlačeným vzduchom zvnútra smerom von, aby sa odstránil prach a špina. **Pozor:** Na čistenie filtračnej

vložky sa nesmie používať voda, benzín, čistiace prostriedky a pod.

8. Penový predčistiťovací filter (09/4) umyte vodou a čistiacim prostriedkom a nechajte ho vysušiť na čerstvom vzduchu. **Pozor:** Penový predčistiťovací filter NESMIE BYŤ nasiaknutý olejom.
9. Vyčistite vnútornú stranu krytu filtra (09/1). Pritom dbajte na to, aby nasávacie hrdlo bolo uzavreté handrou (09/5), aby sa zabránilo vniknutiu nečistôt do motora.
10. Odstráňte handru.
11. Penový predčistiťovací filter natiahnite na filtračnú vložku.
12. Vložte filter a opäť namontujte kryt filtra.

7.5 Údržba zapaľovacej sviečky (10)

Predpísaný typ zapaľovacej sviečky: pozri Kapitola 11 "Náhradné diely", strana 137.

⚠ VAROVANIE! Nebezpečenstvo zranenia zasiahnutím elektrickým prúdom. Kontrola zapaľovacej iskry pri vymontovanej zapaľovacej sviečke môže viesť k vážnym zraneniam v dôsledku zasiahnutia elektrickým prúdom alebo požiaru.

- Zapaľovaciu iskru nikdy nekontrolujte pri vymontovanej zapaľovacej sviečke. Namiesto toho použite skúšačku zapaľovacej iskry.

POZOR! Nebezpečenstvo poškodenia motora. Prevádzkovanie motora s nesprávnou zapaľovacou sviečkou alebo bez zapaľovacej sviečky vedie k vážnemu poškodeniu motora!

- Vždy používajte predpísaný typ zapaľovacej sviečky.
- Motor nikdy neštartujte bez zapaľovacej sviečky.

1. Zapaľovaciu sviečku (10/1) vymontujte pomocou nástrčného kľúča (10/2).
2. Elektródy vyčistite pomocou kovovej kefy (10/3) a v prípade potreby odstráňte prípadné usadeniny hrdze.
3. Pomocou listového špáromera (10/4) skontrolujte správnu vzdialenosť elektród (10/5). **Upozornenie:** Vzdialenosť elektród zapaľovacej sviečky má byť 0,6 mm – 0,8 mm.
4. Zapaľovaciu sviečku opäť zakrúťte a dotiahnite nástrčným kľúčom.

7.6 Nastavenia karburátora

i UPOZORNENIE Nastavenie karburátora smie vykonať len autorizovaný servis.

7.7 Plán údržby

Dodržiavajte hodinové, príp. ročné intervaly, podľa toho čo nastane skôr.

| Činnosť | Po prvých 5 ph | Každých 5 ph alebo denne pred použitím | Každých 25 ph | Každých 50 ph alebo ročne | Ročne | Každých 100 ph |
|---|----------------|--|---------------|---------------------------|-------|----------------|
| Kontrola hladiny oleja | | X | | | | |
| Výmena motorového oleja | X | | X * | X | | |
| Kontrola a vyčistenie vzduchového filtra | | X ** | | | | |
| Výmena vzduchového filtra | | | | | X | |
| Kontrola sviečky zapalovania | | | | | X | |
| Výmena zapalovacej sviečky | | | | | | X |
| Vyčistenie priestora tlmiča hluku a ovládacích prvkov | | X | | | | |
| Kontrola filtra benzínu *** | | | | | | X |
| Kontrola tlmiča hluku a zachytávača iskier | | | | X | | |

ph: Prevádzkové hodiny

*: Keď motor pracuje s plným zaťažením alebo pri vysokých teplotách.

** : Vzduchový filter vymeňte častejšie, ak sa motor prevádzkuje v prašnom prostredí.

***: Vykonáva odborná dielňa

i UPOZORNENIE Pri intenzívnom namáhaní a pri vyšších teplotách môžu byť potrebné kratšie intervaly údržby ako sú v hore uvedenej tabuľke.

8 POMOC PRI PORUCHÁCH

⚠ POZOR! Nebezpečenstvo zranenia. Ostré a pohybujúce sa diely prístroja môžu spôsobiť zranenia.

- V priebehu údržbárskych, ošetrovacích a čistiacich prác vždy noste ochranné rukavice!

i UPOZORNENIE Pri poruchách, ktoré nie sú uvedené v tejto tabuľke alebo ktoré nemôžete odstrániť sami, sa obráťte na náš zákaznícky servis.

| Porucha | Príčina | Odstránenie |
|-------------------------------|--|---|
| Motor nenaskočí. | Chýba palivo | Dolejte palivo. |
| | Zlé, znečistené palivo, staré palivo v nádrži | Vyprázdnite nádrž a nalejte čerstvé palivo. |
| | Nesprávny postup spúšťania | Spúšťanie vykonajte správnym spôsobom. |
| | Zapaľovacia sviečka nie je pripojená | Skontrolujte konektor zapaľovacej sviečky, dbajte na pevné dosadnutie na zapaľovacej sviečke. |
| | <ul style="list-style-type: none"> ■ Zapaľovacia sviečka ja vlhká ■ Elektródy zapaľovacej sviečky sú znečistené ■ Nesprávna vzdialenosť medzi elektródami zapaľovacej sviečky | Skontrolujte zapaľovaciu sviečku. |
| | Vzduchový filter je upchatý | Skontrolujte a vyčistite vzduchový filter. |
| | Olej nevhodný pre ročné obdobie | Skontrolujte olej, v prípade potreby ho vymeňte. |
| | Tvorba parných bublín v karburátore pre vysoké teploty | Počkajte niekoľko minút, potom skúste štartovanie znovu. |
| | Problémy so spaľovaním | Nechajte skontrolovať výlučne v dielni zákazníckeho servisu! |
| | Problémy so zapaľovaním | Nechajte skontrolovať výlučne v dielni zákazníckeho servisu! |
| Nerovnomerná prevádzka | <ul style="list-style-type: none"> ■ Elektródy zapaľovacej sviečky sú znečistené ■ Nesprávna vzdialenosť medzi elektródami zapaľovacej sviečky | Skontrolujte zapaľovaciu sviečku. |
| | Konektor zapaľovacej sviečky je nesprávne nasadený | Skontrolujte konektor zapaľovacej sviečky, dbajte na pevné dosadnutie na zapaľovacej sviečke. |
| | Vzduchový filter je upchatý | Skontrolujte a vyčistite vzduchový filter. |
| | Sýtič je zapnutý | Vypnite sýtič. |
| | Problémy so spaľovaním | Nechajte skontrolovať výlučne v dielni zákazníckeho servisu! |
| | Problémy so zapaľovaním | Nechajte skontrolovať výlučne v dielni zákazníckeho servisu! |
| | | |
| Strata výkonu počas prevádzky | Vzduchový filter je upchatý | Skontrolujte a vyčistite vzduchový filter. |
| | Problémy so spaľovaním | Nechajte skontrolovať výlučne v dielni zákazníckeho servisu! |

Nižšie zapíšte výrobné číslo motora a dátum nákupu. Tieto informácie potrebujete pre objednávku

náhradných dielov, v prípade technických otázok a dodatočných otázok k záruke.

Výrobné číslo motora:

| | |
|-----------------------|--|
| Výrobné číslo motora: | |
| Dátum nákupu: | |

9 PREPRAVA

- Motor prepravujte len s prázdnu nádržou. Motor prepravujte len s prázdnu palivovou nádržou.
- Motor prepravujte len vo vodorovnej polohe, v opačnom prípade môže dôjsť k:
 - vytečeniu paliva a oleja
 - vzniku dymu
 - ťažkému štartu
 - upchatiu zapaľovacej sviečky

10 SKLADOVANIE

I UPOZORNENIE Pre viac informácií si pozrite návod na obsluhu záhradného traktora.

⚠ VAROVANIE! **Nebezpečenstvo vzniku požiaru a explózie.** Pre unikajúce palivo vzniká nebezpečná výbušná zmes benzín/vzduch. Vznietenie, výbuch alebo požiar pri neodbornej manipulácii s palivom môžu viesť k vážnym poraneniám alebo k smrti.

- Motor nikdy neskladujte pred otvoreným ohňom alebo zdrojmi tepla.
- Motor nikdy neprevádzkujte v horľavom prostredí.

V prípade dlhšieho odstavenia záhradného traktora (dlhšie ako 2–3 mesiace) musí byť palivo vypustené, aby sa zabránilo tvorbe usadenín v palivovom systéme. V prípade kratšej doby odstávky môže byť palivo chránené použitím stabilizátora paliva.

I UPOZORNENIE Pre viac informácií: Obráťte sa na služby zákazníkom.

1. Vypustenie paliva z karburátora:

- Motor vynesť do voľného priestranstva a nechajte ho vychladnúť.
- Podložte nádobu pre palivo.
- Povoľte skrutku na vypustenie paliva (06/1).
- Nechajte palivo úplne vytiecť.
- Opäť dotiahnite vypúšťaciu skrutku.

2. Motor očistite (pozri *Kapitola 7.3 "Čistenie motora a tlmíča hluku (08)", strana 134*).

3. Skladovanie motora:

- Motor skladujte v dobre vetranom priestore, neskladujte ho v blízkosti otvoreného ohňa alebo zdrojov tepla.
- Motor neskladujte v priestoroch, v ktorých sa prevádzkujú elektromotory alebo elektrické náradie.
- Chráňte pred vlhkosťou.

11 NÁHRADNÉ DIELY

Odporúčané zapaľovacie sviečky: QC12YC alebo RC12YC (Campion)

Náhradné diely získate u autorizovaného zmluvného obchodníka alebo v našom servise.

12 ZÁKAZNÍCKY SERVIS

V prípade otázok k záruke, opravě alebo náhradným dielom sa obráťte, prosím, na najbližší servis AL-KO. Tento nájdete na internete na nasledovnej adrese:

www.al-ko.com/service-contacts

13 TECHNICKÉ ÚDAJE

| Typ motora | PRO 350 | PRO 450 |
|--|------------------------------------|------------------------------------|
| Zdvihový objem | 352 cm ³ | 452 cm ³ |
| Výkon | 6,3 kW / 2900 min ⁻¹ | 8,5 kW / 2900 min ⁻¹ |
| Objem nádrže motorového oleja | 0,8 l | 1,2 l |
| Chladiaci systém | Vzduchové chladenie | Vzduchové chladenie |
| Zapaľovacie zariadenie | Tranzistor – magnetové zapaľovanie | Tranzistor – magnetové zapaľovanie |
| Otáčanie motorového hriadeľa | v smere pohybu hodinových ručičiek | v smere pohybu hodinových ručičiek |
| Vzdialenosť elektród zapaľovacej sviečky | 0,6 mm – 0,8 mm | 0,6 mm – 0,8 mm |

14 ZÁRUKA

Prípadné chyby materiálu alebo výrobné chyby na zariadení odstránime počas zákonnej premlčacej lehoty pre nárok na náhradu škody podľa nášho výberu opravou alebo výmenou. Premlčacia lehota sa určuje vždy podľa právnych predpisov krajiny, v ktorej bolo zariadenie zakúpené.

Nárok na uplatnenie záruky akceptujeme len pri:

- dodržiavate pokyny tohto návodu na použitie.
- odbornom zaobchádzaní so zariadením
- používaní originálnych náhradných dielov

Nárok na uplatnenie záruky zaniká ak:

- sa svojvoľne pokúšate o opravu
- svojvoľne vykonáte na zariadení technické zmeny
- používate zariadenie v rozpore s určením





Zo záruky sú vylúčené:

- poškodenia laku, ktoré vyplývajú z normálneho opotrebovania
- diely podliehajúce opotrebeniu, ktoré sú na karte náhradných dielov označené rámčekom

xxxxxx (x)

Záručná doba začína plynúť odo dňa zakúpenia zariadenia prvým koncovým odberateľom. Rozhodujúci je dátum na doklade o zakúpení zariadenia. S týmto vyhlásením o záruke a s originálnym dokladom o zakúpení zariadenia sa obráťte na svojho predajcu alebo na najbližší autorizovaný zákaznícky servis. Zákonné nároky kupujúceho voči predávajúcemu vyplývajúce z chýb výrobku zostávajú týmto vyhlásením nedotknuté.

AZ EREDETI KEZELÉSI ÚTMUTATÓ FORDÍTÁSA**Tartalomjegyzék**

| | | | | | |
|-------|--|-----|------------|--|-----|
| 1 | Ehhez a kezelési útmutatóhoz | 139 | 14 | Garancia..... | 149 |
| 1.1 | Jelmagyarázatok és jelzőszavak..... | 139 | 1 | EHHEZ A KEZELÉSI ÚTMUTATÓHOZ | |
| 2 | Termékleírás | 139 | ■ | A német változat esetében az eredeti üze- | |
| 2.1 | Rendeltetésszerű használat..... | 140 | | melletési útmutatóról van szó. Minden más | |
| 2.2 | A készüléken szereplő szimbólumok .. | 140 | ■ | nyelvi változat az eredeti üzemeltetési útmu- | |
| 2.3 | Termékáttekintés (01) | 140 | | tató fordítása. | |
| 3 | Biztonsági utasítások | 140 | ■ | Üzembe helyezés előtt feltétlenül olvassa el | |
| 3.1 | Kezelő | 140 | | gondosan ezt a kezelési útmutatót. Ez a za- | |
| 3.2 | Személyek, állatok és ingóságok biz- | 141 | ■ | varmentes munkavégzés és a hibamentes | |
| 3.3 | Benzin és olaj kezelése..... | 141 | | kezelés feltétele. | |
| 4 | Üzembe helyezés | 142 | ■ | Tárolja mindig úgy ezt a kezelési útmutatót, | |
| 4.1 | A motor általános állapotának elle- | 142 | | hogy bármikor beleolvashasson, ha a beren- | |
| 4.2 | Üzemanyagok betöltése..... | 142 | ■ | dezéssel kapcsolatos információra van szük- | |
| 4.2.1 | Motorolaj betöltése (02)..... | 142 | | sége. | |
| 4.2.2 | Olajsint ellenőrzése (02) | 143 | ■ | Másik személynek csak ezzel a kezelési út- | |
| 4.2.3 | Benzin betöltése | 143 | | mutatóval együtt adja tovább a készüléket. | |
| 5 | A motor üzemeltetése..... | 143 | ■ | Olvassa el és tartsa be a jelen kezelési útmu- | |
| 5.1 | A motor beindítása és leállítása | 143 | | tató biztonsági tudnivalóit és figyelmeztetése- | |
| 6 | Javítás | 144 | | it. | |
| 7 | Karbantartás és ápolás | 144 | 1.1 | Jelmagyarázatok és jelzőszavak | |
| 7.1 | A légszűrő cseréje (03) | 144 | |  VESZÉLY! Olyan veszélyes helyzetet jelez, | |
| 7.2 | Olajcsere (07)..... | 144 | | amely – ha nem kerülik el – halálos vagy súlyos | |
| 7.3 | Motor és hangtompító tisztítása (08).. | 145 | | sérüléseket eredményez. | |
| 7.4 | Légszűrő tisztítása (09)..... | 145 | |  FIGYELMEZTETÉS! Olyan potenciálisan | |
| 7.5 | A gyújtógyertya karbantartása (10).... | 145 | | veszélyes helyzetet jelez, amely – ha nem kerülik | |
| 7.6 | Porlasztóbeállítások | 146 | | el – halálos vagy súlyos sérüléseket eredmé- | |
| 7.7 | Karbantartási terv..... | 146 | | nyezhet. | |
| 8 | Hibaelhárítás..... | 146 | |  VIGYÁZAT! Olyan potenciálisan veszélyes | |
| 9 | Szállítás | 148 | | helyzetet jelez, amely – ha nem kerülik el – ki- | |
| 10 | Tárolás..... | 148 | | sebb vagy közepesen súlyos sérüléseket ered- | |
| 11 | Pótalkatrészek | 148 | | ményezhet. | |
| 12 | Ügyfélszolgálat/Szerviz..... | 148 | | FIGYELEM! Olyan helyzetet jelez, amely – ha | |
| 13 | Műszaki adatok..... | 149 | | nem kerülik el – anyagi károkat eredményezhet. | |
| | | | |  TUDNIVALÓ Az érthetőséget és a haszná- | |
| | | | | latot segítő, különleges tudnivalók. | |
| | | | 2 | TERMÉKLEÍRÁS | |
| | | | | Ez a dokumentáció a belső égésű motorok több | |
| | | | | típusát ismerteti. | |
| | | | | Továbbá mindig vegye figyelembe a kerti beren- | |
| | | | | dezés kezelési útmutatóját is! | |

⚠ VESZÉLY! Életveszély. Fulladás veszély mérgező szénmonoxid miatt



- A motort csak a szabadban indítsa be és működtesse.
- A zárt helyiségekben történő üzemeltetés még nyitott ajtók és ablakok esetén is tilos.

2.1 Rendeltetésszerű használat

Ezt a belső égésű motort az otthoni használatra szánt fűnyíró traktorok meghajtására tervezték. A kipufogógázok miatt az üzemeltetés csak a szabadban megengedett, és semmi esetre sem belső helyiségekben. Az ezen túlmenő használat nem rendeltetésszerűnek számít.

Ez a motor kizárólag magáncélú használatra készült. Minden más felhasználás, valamint az engedély nélküli átépítés vagy hozzáépítés helytelen használatnak minősül, ami a jótállás megszűnését, valamint a megfelelőségi nyilatkozat (CE-jelölés) érvénytelenné válását eredményezi, és a gyártó a felhasználót vagy harmadik felet érő minden kár esetében mentesül a felelősség alól.

2.2 A készüléken szereplő szimbólumok

| | |
|--|--|
|  | <p>Figyelem! A motorok szénmonoxidot termelnek, ami egy szagtalan, színtelen, mérgező gáz. Szénmonoxid belélegzése esetén émelygés, ájulás vagy halál következhet be. A motort a szabadban lehet beindítani és működtetni. A motort zárt helyiségekben beindítani vagy működtetni nem szabad még akkor sem, ha az ajtók vagy ablakok nyitva vannak.</p> |
|  | <p>Üzembe helyezés előtt olvassa el a kezelési útmutatót!</p> |
|  | <p>Az üzemanyag és az üzemanyaggyőzők rendkívül könnyen gyulladó és robbanékony anyagok. A motor beindításakor szikrák keletkeznek. A szikrák a közelben előforduló gyúlékony gázokat meggyújthatják. Éghető idegen anyagok, mint pl. a lomb, a fű stb. meggyulladhatnak.</p> |

2.3 Termékáttekintés (01)

| Sz. | Alkatrész |
|-----|--|
| 1 | Olajbeöntő nyílás fedele mérőpálccával |
| 2 | Olajleeresztő csavar |
| 3 | Légszűrő tető |
| 4 | A gyújtógyertya csatlakozófeje |
| 5 | A motor sorozatszama |

3 BIZTONSÁGI UTASÍTÁSOK

⚠ VESZÉLY! Életveszély és a legsúlyosabb sérülések veszélye a biztonsági utasítások ismeretének hiánya miatt. A biztonsági utasítások és a kezelési utasítások ismeretének hiánya a legsúlyosabb, akár halálos sérülésekhez vezethet.

- A berendezés használata során tartsa be a jelen kezelési útmutatóban, valamint más megemlített útmutatókban található összes biztonsági utasítást és kezelési útmutatót.
- Minden együtt szállított dokumentumot későbbi felhasználásra őrizzen meg.

⚠ VESZÉLY! Életveszély mérgezés miatt. A motor kipufogógázai szénmonoxidot tartalmaznak, amely néhány perc alatt egy ember halálát okozhatja.

- Soha ne működtesse a motort zárt helyiségekben, hanem csak a szabadban.
- Ne lélegezzen be kipufogógázokat.
- Állítsa le a motort, ha a gép használata közben rosszullétet, hányingert vagy gyengeséget érez. Azonnal forduljon orvoshoz.
- A motort csak műszakilag kifogástalan állapotban használja.
- A biztonsági és védőberendezéseket ne iktassa ki.
- Viseljen hallásvédőt.
- A jelen üzemeltetési útmutatót és annak a fűnyíró traktorok az üzemeltetési útmutatóját, amelybe ezt a motort beszerelték, figyelmesen olvassa el és tartsa be. Tanulja meg a motor gyors kikapcsolását.
- Ne használjon indítósspray-t vagy hasonlót.

3.1 Kezelő

- 16 évnél fiatalabb gyermekek vagy a kezelési útmutatót nem ismerő személyek a gépet

nem használhatják. Tartsa be az adott országra jellemző, a felhasználó minimális életkorára vonatkozó esetleges biztonsági utasításokat.

- A motort ne kezelje alkohol, drogok vagy gyógyszerek hatása alatt.

3.2 Személyek, állatok és ingóságok biztonsága

- A motort csak rendeltetésszerűen használja. A nem rendeltetésszerű használat sérüléseket, valamint anyagi károkat okozhat.
- Más személyek baleseteiért és azok tulajdonáért a használó viseli a felelősséget.
- Más személyeket tartson távol a veszélyes területtől.
- Csak akkor kapcsolja be a motort, ha a munkaterületen nem tartózkodik sem ember, sem állat.
- A személyeket és állatokat tartsa biztonságos távolságban, illetve kapcsolja ki a készüléket, ha emberek vagy állatok közelednek.
- A motor kipufogógáz-sugarát soha ne tartsa emberek vagy állatok felé, és ne fordítsa gyúlékony termékek és tárgyak felé.
- A szívó- és szellőzőrácsot soha ne fogja meg, ha a motor működik. A készülék forgó alkatrészei sérüléseket okozhatnak.
- Mindig kapcsolja ki a motort, ha nincs már rá szüksége, pl. másik munkaterületre szállítás-kor, karbantartási és ápolási munkák, benzin/olaj keverék betöltése esetén.
- A motort ne működtesse rosszul szellőztetett munkaterületeken (pl. garázsban). A kipufogó gáz mérgező szénmonoxidot, valamint egyéb káros anyagokat tartalmaz.
- Baleset esetén a motort azonnal kapcsolja ki a további sérülések és anyagi károk elkerülése érdekében.
- Soha ne működtesse a motort elhasznált vagy sérült alkatrészekkel. Az elhasznált vagy hibás alkatrészek súlyos sérüléseket okozhatnak.
- Csak eredeti cserealkatrészeket és eredeti tartozékokat használjon.
- A motort gyerekektől távol kell tartani.
- Figyelmeztesse a gyerekeket és fiatalokat, hogy ne játsszanak a motorral.

3.3 Benzin és olaj kezelése

⚠ VESZÉLY! Robbanás- és tűzveszély. A felszabaduló benzin/levegő keverék miatt robbanásveszélyes légkör áll fenn. Az üzemanyag kezelése során előfordulhat durranás, robbanás és tűz súlyos személyi sérülésekhez és akár halálhoz is vezethet.

- Soha ne dohányozzon, ha benzinnel foglalkozik.
- A benzinnel csak a szabadban foglalkozzon, zárt helyiségekben soha.
- Feltétlenül tartsa be az alább felsorolt viselkedési szabályokat.
- Benzint és olajat kizárólag engedélyezett tartályban szabad szállítani és tárolni. Gondoskodjon róla, hogy gyerekek ne férjenek hozzá a tárolt benzinhoz és olajhoz.
- A talajszennyeződés megelőzésére (környezetvédelem) biztosítsa, hogy ne jusson benzin vagy olaj a talajba. Tankoláshoz használjon tölcserőt.
- A tankolást soha ne végezze zárt helyiségben. A padló közelében felgyűlhet a benzingőz, ami miatt durranás vagy robbanás történhet.
- A kiömlött benzint haladéktalanul távolítsa el a készülékről és a talajról. Mielőtt ártalmatlanítja, jól szellőző helyen szárítsa meg a textíliákat, amelyekkel letörölte az üzemanyagot. Ellenkező esetben váratlan öngyulladás is keletkezhet.
- A benzin kiömlésekor benzingőzők szabadulnak fel. A készüléket ezért ne a tankolás helyén indítsa be, hanem legalább 3 méterrel távolabb.
- Kerülje a bőrkontaktust kőolajtermékekkel. Ne lélegezze be a benzingőzt. Tankolás közben viseljen védőkesztyűt. Rendszeresen cserélje és tisztítsa a védőruhát.
- Ügyeljen rá, hogy a ruházatára ne kerüljön benzin. Ha ez mégis bekövetkezik, azonnal cseréljen ruhát.
- Soha ne tankolja a készüléket, ha a motor jár vagy forró.

4 ÜZEMBE HELYEZÉS

i TUDNIVALÓ Üzembe helyezés előtt

- Mindig végezzen szemrevételezést. Laza, sérült vagy elhasználódott alkatrészekkel és/vagy rögzítőelemekkel a motort nem szabad használni.
- Feltétlenül öntsön be motorolajat.

4.1 A motor általános állapotának ellenőrzése

1. Ellenőrizze a motort:

- Olaj- vagy benzinszivárgás jelei a motor külső és alsó oldalán
- Túlzott szennyeződés vagy idegen anyagok
- Sérülésekre utaló jelek
- Az összes csavar és anyacsavar szilárd rögzítése
- Az árnyékolások és fedelek szilárd rögzítése és hiánytalan megléte
- A levegőszűrő sérülése és szennyeződése
- Üzemanyagszint
- Motorolajszint

2. A megállapított hiányosságokat üzembe helyezés előtt szüntesse meg.

4.2 Üzemanyagok betöltése

⚠ FIGYELMEZTETÉS! Tűz- és robbanásveszély. A benzin és az olaj fokozottan gyúlékony. Tűz esetén súlyos sérülések történhetnek.

- Benzint és olajat csak a szabadban töltsön be, és ne nyílt láng vagy hőforrások közelében.
- A sérült tartályt vagy tanksapkát azonnal cserélje ki.
- A tanksapkát mindig biztosan zárja le.
- Benzin kiömlése esetén:
 - Ne indítsa el a motort.
 - Ne adjon gyújtást a motorra.
 - Tisztítsa meg a fűnyíró traktort és a motort.
 - A kiömlött üzemanyag a műanyag alkatrészek károsodását okozhatja: Az alkatrészekre került üzemanyagot azonnal le kell törölni. A garancia nem vonatkozik a műanyag alkatrészek üzemanyaggal való érintkezés miatti károsodásaira.

4.2.1 Motorolaj betöltése (02)

Ajánlások az olajjal kapcsolatban

A motorolaj a motor teljesítményének és élettartamának döntő tényezője.

- Használjon olyan motorolajat, amely az SF API-szolgálatosi osztálynak megfelel (azonos értékű) vagy magasabb annál.
- Vizsgálja meg az API--szervizcímét az olajtartályon, biztosítva, hogy tartalmazza az SF, vagy egy magasabb (vagy azonos értékű) osztály betűjelét.

Általános használatra a SAE 10W-30 (többcélú) olajat ajánljuk. E motor ajánlott üzemi hőmérséklet-tartománya 0 °C–40 °C.

⚠ FIGYELEM! Motorkárosodások veszélye.

SAE 30 minőségű olaj (egyévszakos nyári olaj) használata +5 °C alatti hőmérsékletek esetén motorkárosodásokat okozhat a nem elégséges kenés miatt.

- Kizárólag az Ön motorjához ajánlott motorolajat használja.

Olaj betöltése

i TUDNIVALÓ Az olajszint ne legyen a MAX jelzés felett. A túl sok olaj miatt:

- A kipufogógázban sok a füst
- A gyújtógyertyák vagy a levegőszűrő elszennyeződik

Ha a motorban még nincs olaj:

1. A motorolajat öntse egy megfelelő tartályba.
2. Az olajszintmérő pálcát (02/1) csavarja ki az olajbetöltő nyílásból (02/2).
3. Az olajat lassan és kis mennyiségekben öntse be az olajbetöltő nyílásba. Ehhez használjon egy tölsért (nem része a motor szállítmányának). Az olaj mennyisége:
 - AL-KO PRO 350: max. 0,8 l
 - AL-KO PRO 450: max. 1,2 l
4. Az olaj betöltését többször szakítsa meg és ellenőrizze az olajszintet. A MAX jelzést (02/3) az olajszint nem haladhatja meg (lásd *Fejezet 4.2.2 "Olajszint ellenőrzése (02)", oldal 143*).
5. Dugja be az olajszintmérő pálcát és húzza meg erősen.
6. Az esetleg kifolyt olajat távolítsa el.

4.2.2 Olajsint ellenőrzése (02)

⚠ FIGYELEM! Motorkárok. Az alacsony olajsint motorkárosodásokat okozhat.

- Ellenőrizze rendszeresen az olajsintet.
 - Szükség esetén tölts fel olajjal.
1. Állítsa le és hagyja lehűlni a motort.
Tudnivaló: A motornak vízszintesen kell állnia.
 2. Az olajbetöltő nyílásból távolítsa el az idegen testeket.
 3. Az olajsintmérő pálcát (02/1) csavarja ki és törölje tisztára.
 4. Az olajsintmérő pálcát ütközésig dugja be, majd húzza ki ismét. Ellenőrizze, hogy a töltési szint a MIN és MAX jelzések között található-e.
 5. Ha az olajsint a MIN jelzés alatt található: Töltsön be olajat.
 6. Dugja be az olajsintmérő pálcát és húzza meg erősen.
 7. Az esetleg kifolyt olajat távolítsa el.

4.2.3 Benzín betöltése

Benzinnel kapcsolatos ajánlások

- Használjon tiszta, friss, ólommentes és legalább 90-es oktánszámú benzint.
- Az üzemanyagot akkora mennyiségben vásárolja, amit 30 napon belül felhasználhat (lásd *Fejezet 10 "Tárolás", oldal 148*).
- A legfeljebb 10% etanol- vagy legfeljebb 15% kopogásgátlót (MTBE) tartalmazó benzint elfogadható.
- A benzint ne keverje össze olajjal vagy adalékanyagokkal.

Benzin betöltése

i TUDNIVALÓ További információkért: lásd a fűnyíró traktor üzemeltetési útmutatóját.

5 A MOTOR ÜZEMELTETÉSE

⚠ VESZÉLY! Életveszély mérgezés miatt. A motor kipufogógázai szénmonoxidot tartalmaznak, amely néhány perc alatt egy ember halálát okozhatja.

- Soha ne működtesse a motort zárt helyiségekben, hanem csak a szabadban.
- Ne lélegezzen be kipufogógázokat.
- Állítsa le a motort, ha használata közben rosszul érzi magát, hányingert vagy gyengeséget érez. Azonnal forduljon orvoshoz.

⚠ FIGYELMEZTETÉS! Robbanásveszély. A benzín és az olaj fokozottan gyúlékony.

- Ne használjon indítóspray-t vagy hasonlót.

⚠ FIGYELMEZTETÉS! Égési sérülés veszélye. Működés közben a motorok nagyon forróak!

- Soha ne érintse meg működés közben a motor alkatrészeit, különösen a kipufogót ne.
- Mielőtt megérintené, hagyja lehűlni a kipufogót, a hengert és a hűtőbordákat.

⚠ FIGYELMEZTETÉS! Veszély forgó gépalkatrészek miatt! A gép forgó alkatrészeibe történő benyúlás súlyos sérülésekkel járhat!

- Forgó géprészekbe soha ne nyúljon be!

5.1 A motor beindítása és leállítása

i TUDNIVALÓ További információkért: lásd a fűnyíró traktor üzemeltetési útmutatóját.

A motor beindításakor ügyeljen arra, hogy a fűnyíró traktor hajtásához, a munkaeszközök (pl. fűkasza) működtetéséhez és a motor kikapcsolásához szükséges berendezések ki legyenek kapcsolva.

A motort csak vízszintes helyzetben működtesse, 15°-nál meredekebb lejtőn ne használja.

- Alacsony külső hőmérsékletek esetén hidegindításkor problémák adódhatnak.
- Magas külső hőmérsékletek esetén melegindításkor problémák adódhatnak a porlasztókamrában vagy a szivattyúban előforduló párolgások miatt.
- Az olajfajtát minden esetben az üzemelési hőmérséklethez kell igazítani.
- Egy belső égésű motor maximális teljesítménye a tengerszint feletti magasság növekedésével egyenes arányban csökken. A nagy tengerszint feletti magasság esetén ezért el

kell kerülni a motor terhelését és a nehéz munkákat.

A motorfordulatszám szabályozása

A motor fordulatszámának szabályozása a fűnyíró traktoron lévő gázkarral történik:



Fordulatszám növelése.



Fordulatszám csökkentése.

Hidegindítás és melegindítás

Hidegindítás esetén a hidegindítónak bekapcsolt, majd a motor meleg állapotában kikapcsolt állapotban kell lennie. Melegindítás esetén a hidegindítóra nincs szükség.



Hidegindító bekapcsolása.



Hidegindító kikapcsolása.

6 JAVÍTÁS

⚠ FIGYELMEZTETÉS! Sérülésveszély javítási munkák közben. A szakszerűtlen javítások súlyos sérülésekhez és a készülék károsodásához vezethetnek.

- Kizárólag AL-KO szervizállomások vagy hivatalos szakműhelyek végezhetnek javítási munkákat!
- Csak eredeti AL-KO pótalkatrészeket használjon.

7 KARBANTARTÁS ÉS ÁPOLÁS

⚠ FIGYELMEZTETÉS! Sérülésveszély. A motor véletlen bekapcsolása súlyos sérüléseket okozhat.

- Beállítási, karbantartási és javítási munkák előtt a motort mindig kapcsolja ki és biztosítsa visszakapcsolás ellen.
 - Nélkülözhetetlen a rendszeres karbantartás a gép biztonsága és teljesítőképességének fenntartása érdekében.
 - A karbantartási tervet tartsa be.
 - Nagyobb nehézségű feltételek melletti alkalmazás esetén gyakoribb karbantartásra van szükség.
1. Minden karbantartási és tisztítási munka előtt: Húzza le (04/a) a gyertyapipát (04/1) a gyújtógyertyáról (04/2).

2. Ez ebben a részben ismertetett karbantartási és tisztítási munkákat a karbantartási tervnek megfelelően végezze.
3. Karbantartási és tisztítási munkák után: Tegye fel (05/a) a gyertyapipát (05/1) a gyújtógyertyára (05/2).

7.1 A légszűrő cseréje (03)

i TUDNIVALÓ

- A szűrőelemet a fűmaradványoktól és a szennyeződésektől mentes állapotban kell tartani.
- A szűrőelemeket csak eredeti pótalkatrészekre cserélje.
- A motort soha nem szabad rosszul felszerelt szűrőelemmel működtetni.

A légszűrőt rendszeresen tisztítsa. A sérült légszűrőket cserélje ki.

1. Tisztítsa meg a szűrőfedél (03/1) környékét.
2. A szűrőfedél mindkét gombját (03/2) csavarja le, majd vegye le a szűrőfedelelet.
3. Húzza ki a szűrőelemet (03/3).
4. Ellenőrizze a szűrőelem állapotát. A szűrőelemnek kifogástalan állapotban, tisztának és teljesen üzemképesnek kell lennie. Ellenkező esetben a szűrőelem karbantartása vagy cseréje szükséges.
5. Tegye be a szűrőelemet, majd szerelje vissza a szűrőfedelelet.

7.2 Olajcsere (07)

Az olajszintet rendszeresen ellenőrizze. Az olajszintet 5 üzemóránként vagy naponta a motor indítása előtt ellenőrizze (lásd *Fejezet 4.2.1 "Motorolaj betöltése (02)"*, oldal 142).

⚠ FIGYELMEZTETÉS! Tűz- és robbanásveszély. A kiömlő üzemanyag miatt robbanásveszélyes benzin/levegő keverék keletkezik. Az üzemanyag kezelése során előforduló durranás, robbanás és tűz súlyos személyi sérülésekhez és akár halálhoz is vezethet.

- Az olaj leengedése előtt az üzemanyagtartályt ürítse ki.

i TUDNIVALÓ

- A fáradt olajat meleg motornál eressze le. A meleg olaj gyorsan és maradéktalanul folyik le.
- A fáradt olajat a környezetbarát módon ártalmatlanítsa!

1. Az üzemanyagtartály leeresztéséhez: Hagyja a motort addig járni, amíg teljesen kiürül. Vagy hagyja lefolyni az üzemanyagot.
Tudnivaló: *Érdeklődjön az ügyfélszolgálatnál.*
2. A gyertyapipát (05/1) húzza le.
3. Állítson be egy tartályt (07/1) a fáradt olaj számára.
4. Az olajsintmérő pálcát (07/2) csavarja ki és törölje tisztára.
5. A leeresztőcsavart (07/3) csavarozza ki.
6. Engedje le az összes olajat a tartályba.
7. Csavarja vissza a leeresztőcsavart. Győződjön meg arról, hogy a tömítés megfelelően van-e behelyezve. Húzza meg a leeresztőcsavart.
8. Töltsön be olajat az olajsintmérő pálcá nyílásába. Ehhez használjon egy tölcsért (nem része a motor szállítmányának).
Tudnivaló: *A motor maximális olajtartalma 1,2 liter.*
9. Az olajsintmérő pálcát ütközésig dugja be, majd húzza ki ismét. Ellenőrizze, hogy az olajsint eléri-e a MAX jelzést (07/4).
10. Dugja be az olajsintmérő pálcát és húzza meg erősen.
11. Az esetleg kifolyt olajat távolítsa el.

7.3 Motor és hangtompító tisztítása (08)

⚠ FIGYELEM! Tűzveszély idegen testek miatt. A motorra kerülő gyúlékony idegen tárgyak működés közben meggyulladhatnak és tüzet okozhatnak a fűnyíró traktoron.

- Távolítsa el az éghető idegen anyagokat (pl. fűvet, faleveleket, zsírt) a motorról, különösen a kipufogóról és a hengerterületről.
- A kipufogót és a hengerterületet rendszeresen ellenőrizze és tisztítsa meg.

1. Tisztítás előtt hagyja lehűlni a motort.
2. A szokásos szennyeződéseket tisztítókendővel vagy kefével távolítsa el a motorról. **Figyelem!** *A motorra ne locsoljon vizet. A behatoló víz károkat okozhat (a gyújtásban, a porlasztóban...).*
3. Sűrített levegővel távolítson el minden hulladékot és szennyeződést a hangtompítóról és annak fedeléről.
4. A hűtőrendszer tisztítása:
 - A hűtőlevegő-nyílásokból (08/1) távolítsa el a dugaszokat.

- A túlmelegedés megelőzése érdekében adott esetben a belső hűtőbordákat és felületeket is tisztítsa meg.
5. A műanyag alkatrészeket nedves szivaccsal (08/2) és tisztítószerrel törölje le.

7.4 Légszűrő tisztítása (09)

1. Tisztítsa meg a szűrőfedél környékét.
2. A szűrőfedél (09/1) mindkét gombját (09/2) csavarja le.
3. Távolítsa el a szűrőfedeleket.
4. Távolítsa el a szűrőelemet (09/3, 09/4).
5. A habosított előszűrőt (09/4) válassza le a kazettáról (09/3).
6. A motor szívócsonkjait egy kendővel (09/5) takarja le.
7. A kazettát (09/3) egy szilárd felületen ütögesse ki, majd kívül és belül sűrített levegővel fújja át a por és a szennyeződés eltávolításához. **Figyelem:** *Víz, benzin, tisztítószer és egyéb anyagok nem használhatók a kazetta tisztításához.*
8. A habosított előszűrőt (09/4) vízzel és tisztítószerrel mossa ki és friss levegővel szárítsa meg. **Figyelem:** *A habosított előszűrőt nem szabad olajjal átitatni.*
9. Tisztítsa meg a szűrőfedél (09/1) belsejét. Közben ügyeljen, hogy a szívócsonkok ronggyal (09/5) legyenek lezárva annak megakadályozására, hogy a motorba szennyeződés kerülhessen.
10. Távolítsa el a rongyot.
11. A habosított előszűrőt a kazettával húzza ki.
12. Tegye be a szűrőelemet, majd szerelje vissza a szűrőfedeleket.

7.5 A gyújtógyertya karbantartása (10)

Előírt gyújtógyertya-típus: lásd *Fejezet 11 "Pótalkatrészek", oldal 148.*

⚠ FIGYELMEZTETÉS! Áramütés miatti sérülésveszély. A gyújtószikra ellenőrzése a gyújtógyertya kiszerelese miatt áramütés okozta súlyos sérülésekhez és tűzhoz vezethet.

- A gyújtószikrát soha ne ellenőrizze a gyertya kiszereelt állapotában. Ehelyett használjon inkább gyújtógyertya-tesztelőt.

FIGYELEM! Motorkárosodások veszélye. A motor hibás gyújtógyertyával vagy gyújtógyertya nélkül történő működtetése a motor súlyos károsodását okozhatja!

- Használja mindig az előírt típusú gyújtógyertyát.
- Gyújtógyertya nélkül soha ne indítsa be a motort.

1. A gyújtógyertyát (10/1) egy gyertyakulccsal (10/2) vegye ki.
2. Az elektródákat tisztítsa meg egy drótkéfével (10/3), és az esetleges rozsdafoltokat távolítsa el.
3. Egy hézagmérővel (10/4) ellenőrizze a helyes elektródatávolságot (10/5).

Tudnivaló: A gyújtógyertya elektródahézagának 0,6 mm – 0,8 mm-nek kell lennie.

4. Csavarja vissza a gyújtógyertyát és egy gyertyakulccsal húzza meg.

7.6 Porlasztóbeállítások

I TUDNIVALÓ A porlasztó beállítását csak hivatalos szerelőműhelyben szabad elvégezteni.

7.7 Karbantartási terv

Tartsa be az óránkénti, ill. évenkénti időközöket, attól függően, hogy melyik eset következik be előbb.

I TUDNIVALÓ Erős igénybevétel és magas hőmérsékletek esetén az előző táblázatban megadottakhoz képest rövidebb karbantartási időközökre lehet szükség.

| Tevékenység | Első 5 üzemóra után | 5 üzemóránként vagy naponta használat előtt | 25 üzemóránként | 50 üzemóránként vagy évente | Évente | 100 üzemóránként |
|--|---------------------|---|-----------------|-----------------------------|--------|------------------|
| A motorolaj szintjének ellenőrzése | | X | | | | |
| Motorolaj cseréje | X | | X* | X | | |
| Levegősűrő ellenőrzése és tisztítása | | X** | | | | |
| A légsűrő cseréje | | | | | X | |
| A gyújtógyertya ellenőrzése | | | | | X | |
| Cserélje ki a gyertyát | | | | | | X |
| Tisztítsa meg a hangtompító környékét és a kezelőelemeket. | | X | | | | |
| Benzinsűrő ellenőrzése *** | | | | | | X |
| A hangtompító és a szikrafo-gó ellenőrzése | | | | X | | |

Új Üzemórák

*: Ha a motort teljes terheléssel vagy magas hőmérséklet mellett használják.

** : A légsűrőt gyakrabban kell tisztítani, ha a motor poros környezetben működik.

***: Végrehajtás szakműhelyben

8 HIBAELEHÁRÍTÁS

⚠ VIGYÁZAT! Sérülésveszély. Az éles szélű és mozgó készülékalkatrészek sérüléseket okozhatnak.

- Karbantartási, ápolási és tisztítási munkák közben mindig viseljen védőkesztyűt!

i TUDNIVALÓ Olyan hibák esetében, amelyek nem szerepelnek ebben a táblázatban, vagy amelyeket saját maga nem tudja kijavítani, forduljon vevőszolgálatunkhoz.

| Zavar | Ok | Elhárítás |
|--------------------------------------|---|--|
| Motor nem indul el. | Nincs üzemanyag | Töltsön be üzemanyagot. |
| | Rossz, szennyezett üzemanyag, régi üzemanyag a tartályban | Űrítse ki a tartályt és öntsön be friss üzemanyagot. |
| | Hibás indítási folyamat | Hajtsa végre helyesen az indítást. |
| | Gyújtógyertya nincs csatlakoztatva | Ügyeljen, hogy a gyertyapipa szilárdan üljön a gyújtógyertyán. |
| | <ul style="list-style-type: none"> ■ A gyújtógyertya nedves ■ A gyertyaelektrodák szennyezettek ■ Hibás elektrodahézag | Ellenőrizze a gyújtógyertyákat. |
| | A légszűrő eltömődött | Ellenőrizze és tisztítsa meg a levegőszűrőt. |
| | Az évszaknak nem megfelelő olaj. | Ellenőrizze az olajat, szükség esetén cserélje. |
| | Gőzbuborék-képződés a porlasztóban a nagy hőmérsékletek miatt | Várjon néhány percig, majd kísérelje meg újra az indítást. |
| | Üzemanyag-égetési problémák | Kizárólag ügyfélszolgálati műhelyben ellenőriztesse! |
| | Gyújtásproblémák | Kizárólag ügyfélszolgálati műhelyben ellenőriztesse! |
| Nem egyenletes működés | <ul style="list-style-type: none"> ■ A gyertyaelektrodák szennyezettek ■ Hibás elektrodahézag | Ellenőrizze a gyújtógyertyákat. |
| | A gyertyapipa rosszul van feltéve | Ügyeljen, hogy a gyertyapipa szilárdan üljön a gyújtógyertyán. |
| | A légszűrő eltömődött | Ellenőrizze és tisztítsa meg a levegőszűrőt. |
| | A hidegindító bekapcsolva | Kapcsolja ki a hidegindítót. |
| | Üzemanyag-égetési problémák | Kizárólag ügyfélszolgálati műhelyben ellenőriztesse! |
| | Gyújtásproblémák | Kizárólag ügyfélszolgálati műhelyben ellenőriztesse! |
| Teljesítménycsökkenés működés közben | A légszűrő eltömődött | Ellenőrizze és tisztítsa meg a levegőszűrőt. |
| | Üzemanyag-égetési problémák | Kizárólag ügyfélszolgálati műhelyben ellenőriztesse! |

Alább adja meg a motor gyártási számát és a vásárlás dátumát. Ezekre az információkra szükség lesz a pótalkatrészek megrendeléskor, mű-

szaki jellegű kérdések és a garanciával kapcsolatos kérdések esetében.

A motor gyártási száma:

A motor gyártási száma:

Vásárlás dátuma:

9 SZÁLLÍTÁS

- A motort csak üres üzemanyagtartállyal szállítsa.
- A motort csak vízszintes helyzetben szállítsa, különben:
 - üzemanyag és olaj folyik ki
 - füst képződik
 - a motor nehezen indul
 - a gyújtógyertya elkormozódik

10 TÁROLÁS

f TUDNIVALÓ További információkért: lásd a fűnyíró traktor üzemeltetési útmutatóját.

⚠ FIGYELMEZTETÉS! Tűz- és robbanásveszély. A kiömlő üzemanyag miatt robbanásveszélyes benzin/levegő keverék keletkezik. Az üzemanyag kezelése során előfordulhat durranás, robbanás és tűz súlyos személyi sérülésekhez és akár halálhoz is vezethet.

- Ne tárolja a motort nyílt láng vagy hőforrások közelében.
- Soha ne működtesse a motort tűzveszélyes környezetben.

A fűnyíró traktor hosszabb leállítása (2–3 hónap) esetén az üzemanyagot le kell engedni a lerakódások kialakulásának elkerülésére az üzemanyagtartályban. Rövidebb állásidő esetén az üzemanyagot üzemanyag-stabilizátorral lehet megóvni.

f TUDNIVALÓ További információkért: Érdelklődjön az ügyfélszolgálatnál.

1. Engedje le az üzemanyagot a porlasztóból:
 - Vigye motort a szabadba és hagyja lehűlni.
 - Állítson alá egy tartályt az üzemanyag számára.
 - A leeresztőcsavart (06/1) csavarja ki.
 - Hagyja lefolyni az üzemanyagot.
 - Csavarja vissza a leeresztőcsavart.
2. Tisztítsa meg a motort (lásd *Fejezet 7.3 "Motor és hangtompító tisztítása (08)", oldal 145*).
3. Motor tárolása:
 - A motort jól szellőző helyen, nyílt lángtól és hőforrásoktól távol tárolja.
 - Ne tárolja olyan helyen, ahol elektromotorok vagy elektromos szerszámok működnek.
 - Nedvességtől védve tárolja.

11 PÓTALKATRÉSZEK

Ajánlott gyújtógyertyák: QC12YC vagy RC12YC (Campion)

Pótalkatrészek hivatalos kereskedelmi partnereinknél és a szervizünkben kaphatók.

12 ÜGYFÉLSZOLGÁLAT/SZERVIZ

A garanciával, javítással vagy pótalkatrészekkel kapcsolatos kérdések esetén kérjük, forduljon a legközelebbi AL-KO szervizhez. Ezeket megtalálja az interneten a következő oldalon:

www.al-ko.com/service-contacts

13 MŰSZAKI ADATOK

| Motortípus | PRO 350 | PRO 450 |
|--------------------------------|-----------------------------------|-----------------------------------|
| Lökettérfogat | 352 cm ³ | 452 cm ³ |
| Teljesítmény | 6,3 kW / 2900 min ⁻¹ | 8,5 kW / 2900 min ⁻¹ |
| Motorolaj töltési mennyisége | 0,8 l | 1,2 l |
| Hűtőrendszer | Levegőhűtés | Levegőhűtés |
| Gyújtóberendezés | Tranzisztor-mágnesgyújtás | Tranzisztor-mágnesgyújtás |
| Motortengely forgásiránya | Óramutató járásával egyező- en | Óramutató járásával egyező- en |
| Gyújtógyertya elektródahézagja | 0,6 mm – 0,8 mm | 0,6 mm – 0,8 mm |

14 GARANCIA

A berendezés esetleges anyag- és gyártási hibáinak elhárítása javítással vagy alkatrészcserevel történik a törvényben előírt jótállási időn belül. A jótállási határidőt azon ország jogrendszere határozza meg, ahol a berendezést vásárolták.

A garancia kizárólag akkor érvényes, ha:

- betartják ezt az üzemeltetési utasítást
- szakszerűen használják a berendezést
- csak eredeti pótalkatrészeket használnak

A garancia nem érvényes

- önhatalmú javítási próbálkozás
- önhatalmú műszaki módosítások
- nem rendeltetésszerű használat esetén

A garancia nem vonatkozik:

- a használatból eredő festékhibákra,
- a kopó alkatrészekre, amelyek a pótalkatrész-katalógusban be vannak keretezve xxxxxx (x)

A garancia az első végfelhasználó vásárlásától lép életbe. Az időpont meghatározásakor a fizetési bizonylaton szereplő dátum a mérvadó. A garanciajeggyel és az eredeti fizetési bizonylattal forduljon a szakkereskedéshez vagy a legközelebbi hivatalos ügyfélszolgálathoz. A vevő eladóval szembeni kelékszavatossági jogainak törvényes érvényesítési lehetőségeit a jelen nyilatkozat nem befolyásolja.

OVERSÆTTELSE AF DEN ORIGINALE BRUGSANVISNING

Indholdsfortegnelse

| | | |
|-------|--|-----|
| 1 | Om denne brugsanvisning | 150 |
| 1.1 | Symboler og signalord | 150 |
| 2 | Produktbeskrivelse | 150 |
| 2.1 | Tilsigtet brug | 150 |
| 2.2 | Symboler på maskinen | 151 |
| 2.3 | Produktoversigt (01) | 151 |
| 3 | Sikkerhedsanvisninger | 151 |
| 3.1 | Bruger | 151 |
| 3.2 | Sikkerhed for personer, dyr og ting | 151 |
| 3.3 | Omgang med benzin og olie | 152 |
| 4 | Ibrugtagning | 152 |
| 4.1 | Kontrol af motorens generelle tilstand | 152 |
| 4.2 | Påfyldning af forbrugsstoffer | 153 |
| 4.2.1 | Påfyldning af motorolie (02) | 153 |
| 4.2.2 | Kontrol af olieniveau (02) | 153 |
| 4.2.3 | Fyld benzin på | 153 |
| 5 | Motordrift | 154 |
| 5.1 | Start og sluk motoren | 154 |
| 6 | Reparation | 154 |
| 7 | Service og vedligeholdelse | 154 |
| 7.1 | Udskiftning af luftfilter (03) | 155 |
| 7.2 | Skift af olie (07) | 155 |
| 7.3 | Rengøring af motor og lyddæmper (08) | 155 |
| 7.4 | Rengøring af luftfilter (09) | 155 |
| 7.5 | Vedligeholdelse af tændrør (10) | 156 |
| 7.6 | Karburatorindstillinger | 156 |
| 7.7 | Vedligeholdelsesplan | 156 |
| 8 | Hjælp ved fejl | 157 |
| 9 | Transport | 158 |
| 10 | Opbevaring | 158 |
| 11 | Reserve dele | 158 |
| 12 | Kundeservice/service | 158 |
| 13 | Tekniske data | 159 |
| 14 | Garanti | 159 |

1 OM DENNE BRUGSANVISNING

- Den tyske udgave er den originale driftsvejledning. Alle andre sprog er oversættelser af den originale driftsvejledning.
- Læs denne brugsanvisning omhyggeligt, før du tager apparatet i brug. Dette er en forudsætning for, at du kan arbejde sikkert og håndtere apparatet uden forstyrrelser.
- Opbevar denne brugsanvisning, så du altid kan slå op i den, når du har brug for informationer om maskinen.
- Overdrag kun maskinen til andre personer sammen med denne brugsanvisning.
- Læs og overhold sikkerhedsanvisningerne og advarslerne i denne brugsanvisning.

1.1 Symboler og signalord

 **FARE!** Indikerer en umiddelbar farlig situation, som, hvis den ikke undgås, er livsfarlig eller medfører alvorlige kvæstelser.

 **ADVARSEL!** Indikerer en potentiel farlig situation, som, hvis den ikke undgås, kan være livsfarlig eller medføre alvorlige kvæstelser.

 **FORSIGTIG!** Indikerer en potentiel farlig situation, som, hvis den ikke undgås, kan medføre mindre eller moderate kvæstelser.

OBS! Indikerer en situation, som, hvis den ikke undgås, kan medføre tingsskade.

 **BEMÆRK** Specielle anvisninger, der gør dig i stand til at forstå og håndtere maskinen bedre.

2 PRODUKTBESKRIVELSE

I denne dokumentation beskrives en forbrændingsmotor.

Følg altid haveudstyrets betjeningsvejledning!

 **FARE!** **Livsfare.** Fare for kvælning pga. giftig kullite

- Start og brug kun motoren udendørs.
- Den må ikke bruges i lukkede rum, selv om døre og vinduer er åbnede.

2.1 Tilsigtet brug

Denne forbrændingsmotor er beregnet til plænetraktorer til privat brug. Den må kun bruges uden-

dørs og under ingen omstændigheder indendørs pga. udstødningsgasserne. Enhver anden brug eller en brug, der går ud over den beskrevne, er ikke tilsigtet.

Denne motor er udelukkende beregnet til privat brug. Enhver anden brug samt ikke godkendte om- eller påbygninger er mod den tilsigtede brug og bevirker, at garantien bortfalder, at overensstemmelsen (CE-mærket) ikke opfyldes, og at fabrikantens ansvar med henblik på skader, der påføres brugeren eller udenforstående, bortfalder.

2.2 Symboler på maskinen

| | |
|--|---|
| | <p>OBS!</p> <p>Motoren udstøder kulilte, som er en giftig og farveløs gas uden lugt. Indåndes kulilte, kan det medføre kvalme, besvimelse og være livsfarligt.</p> <p>Start og driv kun motoren udendørs. Start og brug ikke motoren i lukkede rum, selv om døre og vinduer er åbne.</p> |
| | <p>Læs brugsanvisningen før brug!</p> |
| | <p>Brændstof og brændstofdampene er ekstremt let antændelige og eksplosive. Der dannes gnister, når motoren startes.</p> <p>Gnisterne kan antænde antændelige gasser i nærheden.</p> <p>Brandfarlige ting såsom løv, græs osv. kan blive antændt.</p> |

2.3 Produktoversigt (01)

| Nr. | Komponent |
|-----|------------------------------------|
| 1 | Oliepåfyldningsdæksel med målepind |
| 2 | Aftapningsskrue til olien |
| 3 | Luffilterdæksel |
| 4 | Tændrørstik |
| 5 | Motorens serienummer |

3 SIKKERHEDSANVISNINGER

⚠ FARE! Livsfare og fare for meget alvorlige kvæstelser, hvis sikkerhedsanvisningerne ikke er læste. Manglende kendskab til sikkerhedsanvisningerne og betjeningsanvisningerne kan medføre meget alvorlige kvæstelser samt være livsfarlige.

- Overhold alle sikkerhedsanvisninger og betjeningsanvisninger i nærværende brugsanvisning samt i brugsanvisningerne, som der henvises til, før apparatet bruges.
- Opbevar alle medfølgende dokumenter til fremtidig brug.

⚠ FARE! Livsfare pga. forgiftning. Motorens udstødningsgas indeholder kulilte, som kan dræbe et menneske på få minutter.

- Lad aldrig motoren køre i lukkede rum, men kun i det fri.
- Indånd ikke motorens udstødningsgasser.
- Sluk for motoren, hvis du bliver dårlig, svimmel eller utilpas under maskinens brug. Opsøg læge med det samme.
- Motoren må kun bruges i teknisk perfekt tilstand.
- Sikkerheds- og beskyttelsesanordningerne må ikke deaktiveres.
- Bær høreværn.
- Anvisningerne i nærværende brugsanvisning samt brugsanvisningen til plænetraktoren, som motoren er monteret i, skal læses omhyggeligt igennem og overholdes. Lær, hvordan motoren slukkes hurtigt.
- Brug ingen startersprays eller lignende.

3.1 Brugere

- Børn under 16 år og personer, der ikke har læst brugsanvisningen, må ikke bruge motoren. Overhold eventuelle nationale sikkerhedsbestemmelser vedrørende brugerens minimumsalder.
- Betjen ikke motoren, hvis du er påvirket af alkohol, narkotika eller medicin.

3.2 Sikkerhed for personer, dyr og ting

- Brug kun motoren som tilsigtet. Hvis motoren ikke bruges som tilsigtet, er der risiko for kvæstelser og tingsskader.
- Brugeren er ansvarlig for eventuelle ulykker på andre personer og disses ejendom.
- Hold uvedkommende væk fra fareområdet.

- Tænd kun for motoren, når der ikke opholder sig personer og dyr i arbejdsområdet.
- Overhold en sikkerhedsafstand til personer og dyr. Sluk for motoren, hvis personer eller dyr nærmer sig.
- Hold aldrig motorens udstødningsstråle mod personer og dyr samt brandfarlige produkter og genstande.
- Grib aldrig ind i indsugnings- og luftgitteret, når motoren er i gang. Der er fare for kvæstelser på de roterende maskindele.
- Sluk altid for motoren, når den ikke skal bruges. F.eks. når arbejdsområdet forlades, ved service og vedligeholdelse, når benzin/olieblandingen hældes på maskinen.
- Motoren må ikke betjenes i dårligt ventilerede arbejdsområder (f.eks. garage). Udstødningsgassen indeholder giftig kuliite samt andre skadelige stoffer.
- Sluk for motoren i tilfælde af en ulykke for at undgå yderligere kvæstelser og tingsskader.
- Brug aldrig motoren med slidte eller defekte dele. Slidte eller defekte dele kan forårsage alvorlige kvæstelser.
- Brug kun originale reservedele og originalt tilbehør.
- Opbevar motoren uden for børns rækkevidde.
- Giv børn og unge besked om, at de ikke må lege med motoren.

3.3 Omgang med benzin og olie

- ⚠ FARE! Eksplosions- og brandfare.** Der dannes en eksplosiv atmosfære, hvis benzin/luftblandingen siver ud. Antændelse, eksplosion og brand kan medføre alvorlige kvæstelser og være livsfarlig ved ukorrekt håndtering af brændstoffet.
- Rygning er forbudt, når benzinen håndteres.
 - Hånder kun benzin udendørs og aldrig i lukkede rum.
 - Overhold ubetinget følgende regler.
-
- Transportér og opbevar kun benzin og olie i beholdere, der er godkendt til dette formål. Sørg for, at børn ikke kan få adgang til opbevaret benzin og olie.
 - Forebyg forurening af jorden (miljøbeskyttelse) ved at sørge for, at der ikke trænger benzin og olie ned i jorden. Brug en tragt til påfyldningen.
 - Fyld aldrig brændstof på apparatet i lukkede rum. Benzindampe kan samle sig på gulvet

og derved forårsage antændelse eller endda en eksplosion.

- Tør spildt benzin af apparatet eller på gulvet. Lad tekstiler, som er blevet brugt til optørring af benzinen, tørre på et sted med god ventilation, inden du bortskaffer disse tekstiler. I modsat fald kan der ske spontan selvantændelse.
- Er benzin blevet spildt, dannes der benzindampe. Start derfor aldrig apparatet ved dette sted, men mindst 3 m væk.
- Undgå hudkontakt med mineralske olieprodukter. Indånd ikke benzindampe. Bær altid beskytteshandsker under påfyldningen af brændstoffet. Skift beskyttelsestøj regelmæssigt, og få det rensat.
- Sørg for, at dit tøj ikke kommer i kontakt med benzinen. Hvis der er kommet benzin på dit tøj, skal du skifte tøj omgående.
- Fyld aldrig benzin på apparatet, mens motoren er i gang eller varm.

4 IBRUGTAGNING

i BEMÆRK Før ibrugtagning:

- Udfør altid en synskontrol. Motoren må ikke anvendes med løse, beskadigede eller slidte drifts- og/eller fastgøringsdele.
- Der skal fyldt motorolie på.

4.1 Kontrol af motorens generelle tilstand

1. Kontrollér motoren for:
 - Tegn på olie- eller benzinlækage på motorens yderside og underside
 - For kraftige snavsaflejringer eller fremmedlegemer
 - Tegn på beskadigelse
 - Skruer og møtrikker sidder fast
 - Fast sæde, alle afskærmninger og afdekninger forefindes
 - Skader og snavs på luftfilter
 - Brændstofstand
 - Motoroliestand
2. De fastslåede mangler skal afhjælpes før ibrugtagningen.

4.2 Påfyldning af forbrugsstoffer

⚠ ADVARSEL! Brand- og eksplosionsfare. Benzin og olie er meget brandfarlige. Der er fare for alvorlige kvæstelser ved brand.

- Hæld kun benzin og olie på ude i det fri og ikke i nærheden af åben ild eller varmekilder.
- Udskift tanken eller tankdækslet med det samme, hvis de er beskadigede.
- Luk altid tankdækslet godt til.
- Gør som følger, hvis der er løbet benzin ud:
 - Start ikke motoren.
 - Pas på gnister.
 - Rengør plænetraktoren og motoren.
 - Spildt brændstof kan beskadige plastdele: Tør straks brændstoffet op. Garantien dækker ikke skader, som er forårsaget af brændstof, på plastdele.

4.2.1 Påfyldning af motorolie (02)

Anbefalinger vedr. olie

Motorolie er en udslagsgivende faktor for motorens ydelse og levetid.

- Anvend ikke motorolie, som ikke opfylder kravene til API-serviceklasse SF eller højere (el. samme værdi).
- Kontrollér API-serviceetiketten på oliebeholderen, så det sikres, at den har bogstaverne SF eller en højere klasse (el. samme værdi).

Olien SAE 10W-30 (universalolie) anbefales til generel brug. Det anbefalede driftstemperaturområde for denne motor udgør 0° C til 40° C.

⚠ OBS! Risiko for motorskader. Bruges olien SAE 30 (sommerolie) ved lave temperaturer under +5° C, kan det medføre motorskader pga. utilstrækkelig smøring.

- Brug kun den olie, der er anbefalet til motoren.

Påfyldning af olie

ℹ BEMÆRK Fyld ikke mere olie på end til MAX-mærket. For meget olie medfører:

- Røg i udstødningssagen
- Tændrør eller luftfilter bliver snavset til

Er der endnu ikke olie i motoren:

1. Hæld motorolie på i en egnet beholder.
2. Skru oliemålepinden (02/1) ud af påfyldningsåbningen (02/2).
3. Hæld langsomt olie på i små mængder i påfyldningsåbningen. Brug en tragt (følger ikke

med ved motorens levering). Olien indeholder:

- AL-KO PRO 350: maks. 0,8 l
- AL-KO PRO 450: maks. 1,2 l

4. Hold flere pauser under påfyldningen af olien, og kontrollér olieniveauet. MAX-mærket (02/3) må ikke overskrides (se *kapitel 4.2.2 "Kontrol af olieniveau (02)"*, side 153).
5. Sæt oliemålepinden i og skru til.
6. Tør evt. spildt olie af.

4.2.2 Kontrol af olieniveau (02)

⚠ OBS! Motorskader. Et lavt olieniveau kan medføre motorskader.

- Kontrollér jævnligt olieniveauet.
- Fyld efter med olie efter behov.

1. Stands motoren, og lad den køle af.
Bemærk: Motoren skal stå vandret.
2. Fjern fremmedlegemer fra påfyldningsområdet.
3. Skru oliemålepinden (02/1) ud, og tør den af.
4. Før oliemålepinden helt ind, og træk den ud igen. Kontrollér, om niveauet ligger mellem MIN- og MAX-mærket.
5. Er niveauet i nærheden eller under MIN-mærket: Påfyldning af olie.
6. Sæt oliemålepinden i og skru til.
7. Tør evt. spildt olie af.

4.2.3 Fyld benzin på

Anbefalinger til benzin

- Anvend ren, ny, blyfri benzin på mindst 90 oktan.
- Køb brændstoffet i mængder, som kan bruges i løbet af 30 dage (se *kapitel 10 "Opbevaring"*, side 158).
- Benzin med et ethanolindhold på op til 10 % eller med et MTBE-indhold (opløsningsmiddel) på op til 15 % er i orden.
- Bland ikke benzin med olie eller tilsætninger.

Fyld benzin på

ℹ BEMÆRK Yderligere informationer: Se plænetraktorens brugsanvisning.

5 MOTORDRIFT

⚠ FARE! Livsfare pga. forgiftning. Motorens udstødningsgas indeholder kulilte, som kan dræbe et menneske på få minutter.

- Lad aldrig motoren køre i lukkede rum, men kun i det fri.
- Indånd ikke motorens udstødningsgasser.
- Sluk for motoren, hvis du bliver dårlig, svimmel eller utilpas. Opsøg læge med det samme.

⚠ ADVARSEL! Eksplosionsfare. Benzin og olie er meget brandfarlige.

- Brug ikke startersprays eller lignende.

⚠ ADVARSEL! Fare for forbrænding. Igangsatte motorer bliver meget varme under driften!

- Berør derfor aldrig motorens dele under driften, herunder især udstødningsrøret.
- Lad udstødningsrøret, cylinderen og køleribberne afkøle, før de berøres.

⚠ ADVARSEL! Fare pga. roterende apparatdele! Gribes der ind i de roterende apparatdele, medfører dette alvorlige kvæstelser!

- Grib aldrig ind i de roterende apparatdele!

5.1 Start og sluk motoren

f BEMÆRK Yderligere informationer: Se plænetraktorens brugsanvisning.

Når motorens startes, skal det sikres, at alt udstyr deaktiveres til plænetraktorens drift, værktøjernes brug (f.eks. knive) samt motorstop.

Start kun motoren i en vandret position og ikke i skrå positioner med en hældning over 15°.

- Er temperaturerne udendørs lave, kan der være problemer under en kold start.
- Er temperaturerne udendørs høje, kan der være problemer under en varm start pga. for-dampning i karburatorens kammer eller pumpe.
- Olietypen skal ubetinget tilpasses driftstemperaturerne.
- En forbrændingsmotors maksimale ydelse aftager progressivt ved stigende højde over havets højde. Motorlasten og tungt arbejde skal derfor undgås ved stigende højde.

Regulering af motorens omdrejningstal

Motorens omdrejningstal indstilles med gashåndtaget på plænetraktoren:



Forhøjelse af omdrejningstal.



Reduktion af omdrejningstal.

Kold start og varm start

Chokeren bruges under en kold start og slås fra igen ved varm motor. Chokeren skal ikke bruges ved en varm start.



Tilslut chokeren.



Slå chokeren fra.

6 REPARATION

⚠ ADVARSEL! Fare for kvæstelser under reparationer. En ukorrekt udført reparation kan medføre alvorlige kvæstelser og beskadigelse af apparatet.

- Kun AL-KO-servicesteder eller autoriserede værksteder må udføre reparationer!
- Der må kun bruges originale reservedele fra AL-KO.

7 SERVICE OG VEDLIGEHOLDELSE

⚠ ADVARSEL! Fare for kvæstelser. Hvis motoren tilsluttes utilsigtet, er der fare for alvorlige kvæstelser.

- Motoren skal altid slukkes og sikres mod gentilslutning før indstillings-, vedligeholdelses- og reparationsarbejde.
 - Regelmæssig vedligeholdelse er en forudsætning for sikkerheden og opretholdelse af en høj ydeevne.
 - Følg vedligeholdelsesplanen.
 - Ved indsats under vanskeligere forhold er der behov for service oftere.
1. Før alle vedligeholdelses- og rengøringsarbejder: Træk tændrørstikket (04/1) af tændrøret (04/2) (04/a).
 2. Udfør vedligeholdelses- og rengøringsarbejder, der er angivet i dette afsnit, iht. vedligeholdelsesplanen.

- Efter alle vedligeholdelses- og rengøringsarbejder: Montér tændrørsstikket (05/1) på tændrøret (05/2) igen (05/a).

7.1 Udskiftning af luftfilter (03)

BEMÆRK

- Filterelementet skal holdes fri for rester af græs samt snavs.
- Udskift kun filterelementerne med originale reservedele.
- Motoren må aldrig bruges uden korrekt monteret filterelement.

Rengør luftfilteret med jævne mellemrum. Udskift beskadigede luftfiltre.

- Rens området omkring filterdækslet (03/1).
- Skrue de to bolte (03/2) af filterdækslet, og tag dækslet af.
- Træk filterelementet (03/3) ud.
- Kontrollér filterelementets tilstand. Filterelementet skal være i orden, være rent og fungerer. I modsat fald skal filterelementet vedligeholdes eller udskiftes.
- Sæt filterelementet i, og sæt dækslet på igen.

7.2 Skift af olie (07)

Kontrollér oliestanden med jævne mellemrum. Kontrollér oliestanden efter 5. driftstimer eller dagligt inden motorstart (se kapitel 4.2.1 "Påfyldning af motorolie (02)", side 153).

- #### ADVARSEL! Brand- og eksplosionsfare.
- Der dannes en eksplosiv benzin/luftblanding, når brændstof siver ud. Antændelse, eksplosion og brand kan medføre alvorlige kvæstelser og være livsfarlig ved ukorrekt håndtering af brændstoffet.
- Tøm brændstoftanken, før olien aftappes.

BEMÆRK

- Aftap den brugte olie ved varm motor. Varm olie løber ud hurtigt og fuldstændigt.
 - Bortskaf spildolien miljømæssigt korrekt!
- Skal brændstoftanken tømmes: Lad motoren køre, indtil den går ud af sig selv. Eller aftap brændstoffet.
Bemærk: Spørg kundeservice.
 - Træk tændrørshætten (05/1) af.
 - Placer en beholder (07/1) under motoren til spildolien.
 - Skrue oliemålepinden (07/2) ud, og tør den af.
 - Skrue aftapningsproppen (07/3) ud.
 - Lad olien løbe ud i beholderen.

- Skrue aftapningsskruen i igen. Kontrollér, at pakningen sidder korrekt. Spænd aftapningsskruen til.
- Hæld ny olie i gennem oliemålepindens åbning. Brug en tragt (følger ikke med ved motorens levering).
Bemærk: Motoren kan maksimalt rumme 1,2 liter olie.
- Før oliemålepinden helt ind, og træk den ud igen. Kontrollér, om niveauet når MAX-mærkingen (07/4).
- Sæt oliemålepinden i og skrue til.
- Tør evt. spildt olie af.

7.3 Rengøring af motor og lyddæmper (08)

OBS! Brandfare pga. fremmedlegeme.

Brandfarlige fremmedlegemer på motoren kan blive antændt under driften og sætte ild på plænetraktoren.

- Fjern brandfarlige fremmedlegemer (f.eks. græs, blade, fedtstof) på motoren, især omkring udstødningen og cylindrene.
- Kontrollér og rengør regelmæssigt udstødningen og cylindrene.

- Motoren skal være afkølet før en rengøring.
- Fjern regelmæssigt urenheder fra motoren med klud eller børste. **OBS!** Sprøjt ikke vand på motoren. Indtrængende vand (tændings-system, karburator...) kan forårsage forstyrrelser.
- Fjern affald eller snavs på lyddæmperen samt dens dele med trykluft.
- Rengør kølesystemet:
 - Fjern tilstopninger i køleluftåbningerne (08/1).
 - For at undgå overophedning skal du evt. også rengøre de indvendige køleribber og overflader.
- Tør kunststofdele af med en fugtig svamp (08/2) og rengøringsmiddel.

7.4 Rengøring af luftfilter (09)

- Rens området omkring filterdækslet.
- Skrue de to bolte (09/2) af filterdækslet (09/1).
- Tag dækslet af.
- Fjern filterelement (09/3, 09/4).
- Tag forfilteret af skumstof (09/4) af elementet (09/3).
- Luk motorens indsugningsstuds til med en klud (09/5).

7. Slå elementet (09/3) mod en fast overflade for at rense det, og fjern støv og snavs med trykluft indefra og udefter. **OBS:** Der må ikke bruges vand, benzin, rengøringsmiddel eller lignende til elementets rengøring.
8. Vask forfilteret af skumstof (09/4) med vand og rengøringsmiddel, og hæng det op til tørre udendørs. **OBS:** Forfilteret af skumstof må IKKE vættes med olie.
9. Rens filterdækslet (09/1) indvendigt. Sørg her for, at indsugningsstudsens forbliver lukket med en klud (09/5), så snavs ikke kan trænge ind i motoren.
10. Fjern kluden.
11. Træk forfilteret af skumstof af elementet.
12. Sæt filterelementet i, og sæt dækslet på igen.

7.5 Vedligeholdelse af tændrør (10)

Foreskrevet tændrørstype: se kapitel 11 "Reserve dele", side 158.

⚠ ADVARSEL! Risiko for kvæstelser pga. strømstød. Kontrolleres tændgnisten, når tændrøret er afmonteret, kan det medføre alvorlige kvæstelser pga. strømstød og ild.

- Kontrollér aldrig tændgnisten, når tændrøret er afmonteret. Brug i stedet en tændrørstester.

OBS! Risiko for motorskader. Drives motoren med et forkert tændrør eller uden tændrør, kan det medføre alvorlige motorskader!

- Brug derfor kun den foreskrevne tændrørstype.
- Start aldrig motoren uden tændrør.

1. Træk tændrøret (10/1) ud med en topnøgle (10/2).
2. Rengør elektroderne med en metalbørste (10/3), og fjern eventuelle sodaflejringer.
3. Kontrollér, om elektrodeafstanden (10/5) er korrekt med en følelære (10/4).
Bemærk: Tændrørets elektrodeafstand skal ligge mellem 0,6 mm og 0,8 mm.
4. Skru tændrøret i igen, og spænd det med en topnøgle.

7.6 Karburatorindstillinger

ℹ BEMÆRK Karburatoren må kun indstilles på et autoriseret serviceværksted.

7.7 Vedligeholdelsesplan

Følg time-/årsintervallerne alt efter, hvad der optræder først.

ℹ BEMÆRK Det kan være påkrævet at følge kortere vedligeholdelsesintervaller end intervallerne i ovenstående tabel, hvis traktoren belastes hårdt eller ved høje temperaturer.

| Aktivitet | Efter de første 5 DT | Efter 5 DT eller dagligt før brug | Efter 25 DT | Efter 50 DT eller årligt | Årligt | Efter 100 DT |
|--|----------------------|-----------------------------------|-------------|--------------------------|--------|--------------|
| Kontrol af motoroliestanden | | X | | | | |
| Skift af motorolie | X | | X * | X | | |
| Kontrollér og rens luftfilter | | X ** | | | | |
| Udskift luftfilter | | | | | X | |
| Kontrol af tændingsrør | | | | | X | |
| Udskift tændrøret | | | | | | X |
| Rengør området omkring lyd-dæmperen og betjeningsselementer. | | X | | | | |
| Kontrollér benzinfiler *** | | | | | | X |
| Kontrollér lyd-dæmper og gnistfanger | | | | X | | |

DT: Driftstimer

*: Når motoren kører med fuld belastning eller ved høje temperaturer.

** : Rengør luftfilteret hyppigt, når motoren bruges i støvede omgivelser.

*** : Skal udføres i et værksted

8 HJÆLP VED FEJL

⚠ FORSIGTIG! Fare for personskader. Skarpe samt bevægelige maskindele kan medføre kvæstelser.

- Bær altid handsker under vedligeholdelse, pleje samt rengøring af maskinen!

i BEMÆRK Ved forstyrrelser, der ikke er anført i denne tabel, eller som du ikke selv kan afhjælpe, bedes du henvende dig til vores kundeservice.

| Fejl | Arsag | Afhjælpning |
|-----------------------|--|--|
| Motoren starter ikke. | Manglende brændstof | Hæld brændstof på. |
| | Dårligt, forurenede brændstof, gammelt brændstof i tanken | Tøm tanken, og hæld nyt brændstof på. |
| | Forkert startprocedure | Start motoren korrekt. |
| | Tændrør ikke forbundet | Kontrollér tændrørsstik, sørg for, at tændrør har fast sæde. |
| | <ul style="list-style-type: none"> ■ Tændrør fugtigt ■ Tændrørets elektroder er snavsede ■ Forkert elektrodeafstand | Kontrollér tændrør. |
| | Luftfilter tilstoppet | Kontrollér og rens luftfilter. |
| | Olie uegnet til årstiden | Kontrollér olien, udskift efter behov. |
| | Der dannes bobler inden i karburatoren pga. høje temperaturer | Vent nogle minutter, start så igen. |
| | Forbrændingsproblemer | Må kun kontrolleres af et kundeserviceværksted! |
| | Tændingsproblemer | Må kun kontrolleres af et kundeserviceværksted! |
| Ujævn funktion | <ul style="list-style-type: none"> ■ Tændrørets elektroder er snavsede ■ Forkert elektrodeafstand | Kontrollér tændrør. |
| | Tændrørsstik sat forkert på | Kontrollér tændrørsstik, sørg for, at tændrør har fast sæde. |
| | Luftfilter tilstoppet | Kontrollér og rens luftfilter. |
| | Choker er tilsluttet | Slå chokeren fra. |
| | Forbrændingsproblemer | Må kun kontrolleres af et kundeserviceværksted! |
| | Tændingsproblemer | Må kun kontrolleres af et kundeserviceværksted! |

| Fejl | Årsag | Afhjælpning |
|-------------------------|-----------------------|---|
| Effekttab under driften | Luftfilter tilstoppet | Kontrollér og rens luftfilter. |
| | Forbrændingsproblemer | Må kun kontrolleres af et kundeserviceværksted! |

Angiv nedenfor motorens serienummer og købsdatoen. Du har brug for disse oplysninger, når du

bestiller reservedele, har tekniske spørgsmål eller spørgsmål til garantien.

Motorens serienummer:

| | |
|-----------------------|--|
| Motorens serienummer: | |
| Købsdato: | |

9 TRANSPORT

- Transportér kun motoren med tom brændstofftank.
- Motoren må kun transporteres i en vandret position, i modsat fald:
 - Brændstof og olie siver ud
 - Røgudvikling
 - Tung start
 - Tilsodet tændrør

10 OPBEVARING

f BEMÆRK Yderligere informationer: Se plænetraktorens brugsanvisning.

⚠ ADVARSEL! Brand- og eksplosionsfare. Der dannes en eksplosiv benzin/luftblanding, når brændstof siver ud. Antændelse, eksplosion og brand kan medføre alvorlige kvæstelser og være livsfarlig ved ukorrekt håndtering af brændstoffet.

- Opbevar aldrig motoren ved åben ild eller varmekilder.
- Brug aldrig motoren i brandfarlig omgivelse.

Bruges plænetraktoren ikke i længere tid (mere end 2 til 3 måneder), skal brændstoffet aftappes, så der ikke sker aflejringer i brændstofsyste­met. Brændstof kan beskyttes med en brændstofstabilisator, hvis maskinen ikke skal bruges et kort stykke tid.

f BEMÆRK Til yderligere informationer: Spørg kundeservice.

1. Tap brændstoffet ud af karburatoren:
 - Stil motoren udendørs, og lad den køle af.
 - Stil en beholder til brændstoffet under motoren.
 - Skru aftapningsproppen (06/1) ud.
 - Lad brændstoffet løbe helt ud.
 - Skru aftapningsskruen i igen.
2. Rens motoren (se *kapitel 7.3 "Rengøring af motor og lyd­dæmper (08)", side 155*).
3. Opbevaring af motor:
 - Opbevar motoren i et godt ventileret rum og ikke i nærheden af åben ild eller varmekilder.
 - Den må ikke opbevares steder, hvor elektriske motorer eller værktøjer bruges.
 - Skal opbevares beskyttet mod fugt.

11 RESERVEDELE

Anbefalede tændrør: QC12YC eller RC12YC (Campion)

Reservedele kan købes hos autoriserede forhandlere eller vores serviceværksteder.

12 KUNDESERVICE/SERVICE

Henvend dig til nærmeste AL-KO serviceværksted ved spørgsmål til garanti, reparation eller reservedele. Serviceværksteder findes på internettet på adressen:

www.al-ko.com/service-contacts

13 TEKNISKE DATA

| Motortype | PRO 350 | PRO 450 |
|-------------------------------|--------------------------|--------------------------|
| Slagvolumen | 352 cm ³ | 452 cm ³ |
| Effekt | 6,3 kW/2900 omdr./min | 8,5 kW/2900 omdr./min |
| Motorolie - påfyldningsmængde | 0,8 l | 1,2 l |
| Kølesystem | Luftkøling | Luftkøling |
| Tænding | Transistor-magnettænding | Transistor-magnettænding |
| Motoraksel drejning | med uret | med uret |
| Tændrørs elektrodeafstand | 0,6 mm til 0,8 mm | 0,6 mm til 0,8 mm |

14 GARANTI

Inden for den lovbestemte reklamationsperiode reparerer eller udskifter vi efter eget skøn eventuelle materiale- eller fabriktionsfejl på apparatet. Reklamationsperioden bestemmes af loven i det land, hvor maskinen er købt.

Vores garanti gælder kun, hvis:

- brugsanvisningen følges
- apparatet behandles korrekt
- der bruges originale reservedele

Garantien bortfalder ved:

- egenhændige forsøg på reparation
- egenhændige tekniske ændringer
- ukorrekt brug

Følgende er ikke omfattet af garantien:

- Lakskader, der skyldes normal slitage
- Sliddele, der er markeret med ramme xxxxxx (x) på reservedelslisten

Garantiperioden begynder med købet foretaget af den første slutforbruger. Datoen på købskvitteringen er gældende. Kontakt forhandleren, hvor apparatet er købt, eller den nærmeste autoriserede kundeservice. Medbring denne erklæring og den originale købskvittering. Denne erklæring berører ikke købers lovbestemte rettigheder over for sælger på grund af mangler.

ÖVERSÄTTNING AV ORIGINALBRUKSANVISNING



Innehållsförteckning

| | | | |
|--|-----|--|-----|
| 1 Om denna bruksanvisning | 160 | 14 Garanti..... | 169 |
| 1.1 Teckenförklaring och signalord | 160 | 1 OM DENNA BRUKSANVISNING | |
| 2 Produktbeskrivning | 160 | ■ Den tyska versionen utgör bruksanvisningen i original. Alla andra språkversioner är översättningar av bruksanvisningen i original. | |
| 2.1 Avsedd användning..... | 161 | ■ Det är viktigt att läsa igenom denna bruksanvisning noggrant före drifttagningen. Detta är en förutsättning för en säker hantering utan problem. | |
| 2.2 Symboler på maskinen..... | 161 | ■ Förvara alltid bruksanvisningen så att du alltid kan slå upp i den när du behöver information om maskinen. | |
| 2.3 Produktöversikt (01)..... | 161 | ■ Lämna bara vidare maskinen till andra personer tillsammans med denna bruksanvisning. | |
| 3 Säkerhetsanvisningar | 161 | ■ Läs och beakta säkerhets- och varningsanvisningar i denna bruksanvisning. | |
| 3.1 Användare | 161 | 1.1 Teckenförklaring och signalord | |
| 3.2 Säkerhet för människor, djur och egendom | 161 | ⚠ FARA! Anger en omedelbart farlig situation, som om den inte undviks, kan leda till dödsfall eller svåra personskador. | |
| 3.3 Hantering av bensin och olja | 162 | ⚠ WARNING! Anger en potentiellt farlig situation, som om den inte undviks, kan leda till dödsfall eller svåra personskador. | |
| 4 Start | 162 | ⚠ OBSERVERA! Anger en potentiellt farlig situation, som om den inte undviks, kan leda till mindre eller medelsvåra personskador. | |
| 4.1 Kontrollera motorns allmänna skick ... | 162 | OBS! Anger en situation, som om den inte undviks, kan leda till materiella skador. | |
| 4.2 Fyll på bränsle | 163 | ℹ ANMÄRKNING Speciella anvisningar för bättre förståelse och handhavande. | |
| 4.2.1 Fylla på motorolja (02)..... | 163 | 2 PRODUKTBESKRIVNING | |
| 4.2.2 Kontrollera oljenivån (02)..... | 163 | Den här dokumentationen beskriver en förbränningsmotor. | |
| 4.2.3 Fyll på bensin | 163 | Beakta därutöver alltid trädgårdsapparatens bruksanvisning! | |
| 5 Motorns drift..... | 164 | ⚠ FARA! Livsfara. Kvävningsrisk p.g.a. giftig kolmonoxid | |
| 5.1 Starta och stänga av motorn | 164 | ■ Starta och använd motorn endast utomhus. | |
| 6 Reparation | 164 | ■ Drift inomhus, även med dörrar och fönster är öppna, är förbjudet. | |
| 7 Underhåll och skötsel | 164 | | |
| 7.1 Byt ut luftfiltret (03)..... | 165 | | |
| 7.2 Byt olja (07) | 165 | | |
| 7.3 Rengöra motorn och ljuddämparen (08)..... | 165 | | |
| 7.4 Rengöra luftfiltret (09) | 165 | | |
| 7.5 Underhålla tändstiftet (10)..... | 166 | | |
| 7.6 Förgasarinställningar..... | 166 | | |
| 7.7 Underhållsplan | 166 | | |
| 8 Avhjälpa fel | 167 | | |
| 9 Transport | 168 | | |
| 10 Förvaring..... | 168 | | |
| 11 Utbytesdelar..... | 169 | | |
| 12 Kundtjänst/service | 169 | | |
| 13 Tekniska specifikationer | 169 | | |

2.1 Avsedd användning

Denna förbränningsmotor är konstruerad såsom drivning för åkgräsklippare för privat bruk. Den får p.g.a. avgaserna endast användas utomhus och absolut inte inomhus. Användning utanför den beskrivna betraktas som inkorrekt användning. Denna motor är endast avsedd för privat bruk. Varje annan användning samt otillåtna om- och tillbyggnader betraktas som stridande mot ändamålet och har till följd att garantin upphävs, överensstämelsen (CE-märkning) går förlorad och varje ansvar för skador på användaren eller tredje part avvisas av tillverkaren.

2.2 Symboler på maskinen

| | |
|--|--|
|  | <p>Obs!</p> <p>Motorer genererar kolmonoxid, en luktlös, färglös, giftig gas. Om kolmonoxid andas in kan det leda till illamående, medvetlöshet och dödsfall. Starta och låt motorn gå utomhus. Starta inte motorn eller låt den gå inomhus, inte ens om dörrar och fönster är öppna.</p> |
|  | <p>Läs bruksanvisningen före idrifttagningen!</p> |
|  | <p>Bränsle och bränsleångor är mycket lättantändliga och explosiva. När motorn startas genereras gnistor. Gnistor kan antända lättantändliga gaser i närheten. Brännbara främmande föremål, som t.ex. löv, gräs, kan antändas.</p> |

2.3 Produktöversikt (01)

| Nr. | Komponent |
|-----|-----------------------------------|
| 1 | Oljepåfyllningslock med mätsticka |
| 2 | Oljeavtappningskruv |
| 3 | Lufffilterkåpa |
| 4 | Tändstiftkontakt |
| 5 | Motorns serienummer |

3 SÄKERHETSANVISNINGAR

⚠ FARA! Livsfara och risk för allvarliga personskador pga bristande kännedom om säkerhetsanvisningarna. Bristande kännedom om säkerhetsanvisningar och bruksanvisningar kan leda till allvarliga personskador och t.o.m. dödsfall.

- Läs och beakta alla säkerhetsanvisningar och andra anvisningar i denna bruksanvisning innan maskinen används.
- Spara all bifogad dokumentation för framtida behov.

⚠ FARA! Livsfara av förgiftning. Avgaserna från motorn innehåller kolmonoxid som kan döda en människa inom få minuter.

- Kör aldrig med motorn i stängda utrymmen utan endast utomhus.
- Andas aldrig in motoravgaser.
- Stäng genast av motorn den om du känner av yrsel eller plötslig matthet. Uppsök omgående läkare.
- Använd motorn endast i tekniskt felfritt skick.
- Säkerhets- och skyddsanordningar får inte sättas ur funktion.
- Bär hörselskydd.
- Läs noga igenom anvisningarna i denna bruksanvisning och bruksanvisningen för åkgräsklipparen, i vilken denna motor är inbyggd, och beakta dessa. Lär dig att snabbt stänga av motorn.
- Använd inga startsprayer eller liknande.

3.1 Användare

- Ungdomar under 16 år eller personer som inte är förtrogna med bruksanvisningen får inte använda motorn. Beakta gällande säkerhetsföreskrifter om lägsta ålder för användare.
- Använd inte motorn om du är påverkad av alkohol, droger eller mediciner.

3.2 Säkerhet för människor, djur och egendom

- Använd motor endast ändamålsenligt. Annan användning kan leda till såväl personskador som skador på föremål.
- Användaren är ansvarig för olyckor som drabbar andra personer och deras egendom.
- Håll utomstående borta från riskområdet.

- Starta endast motorn om ingen annan finns på arbetsområdet, vare sig djur eller människor.
- Se till att upprätthålla ett säkerhetsavstånd till människor och djur och stäng av motorn när människor eller djur kommer i dess närhet.
- Rikta aldrig avgasstrålen från motorn på människor och djur eller mot lättantändliga produkter och föremål.
- Rör aldrig vid insugs- eller ventilationsgallret när motorn är igång. Roterande motorkomponenter kan orsaka personskador.
- Stäng alltid av motorn när den inte längre behövs, t.ex. vid byte av arbetsområde, vid underhålls- och servicearbeten, vid påfyllning av bensin-/oljeblandningen.
- Kör inte motorn i bristfälligt vädrade arbetsområden (t.ex. garage). Avgaserna innehåller giftig kolmonoxid samt andra skadliga ämnen.
- Vid olyckstillbud måste motorn genast stängas av för att undvika att ytterligare kroppsskador eller skador på egendom uppstår.
- Använd aldrig motorn med nedslitna eller defekta komponenter. Nedslitna och defekta komponenter kan orsaka allvarliga personskador.
- Använd endast reservdelar och tillbehör i originalutförande.
- Förvara motorn utom räckhåll för barn.
- Instruera barn och ungdomar om att inte leka med motorn.

3.3 Hantering av bensin och olja

⚠ FARA! Explosions- eller brandfara. Utträngande bensin-/luftblandning kan skapa en explosionsfarlig atmosfär. Vid felaktig hantering av bränsle kan snabbantändning, explosion och brand leda till svåra personskador och t.o.m. dödsfall.

- Rök inte under hantering av bensin.
- Hantera bensinen enbart ute i det fria och aldrig i stängda utrymmen.
- Beakta ovillkorligen de förhållningsregler som anges nedan.
- Transportera och lagra endast bensin och olja i godkända behållare. Förvara bensin och olja oåtkomligt för barn.
- För att undvika förorening av marken (miljöskydd), var noga med att inte bensin eller olja

släpps ut i jorden. Använd alltid tratt vid tankning av redskapet.

- Tanka aldrig redskapet i stängda utrymmen. På golvet kan det bildas ansamlingar av bränsleångor som kan leda till snabbantändning eller explosion.
- Torka omgående av eventuell bensin från redskapet och samla upp från marken. Låt textilier som har sugit upp bensin ligga och torka på en välventilerad plats innan du kasserar dem. De kan annars självantända.
- Läckande bensin avger bensinångor. Starta därför aldrig redskapet på läckage-platsen utan minst 3 meter bort.
- Undvik hudkontakt med mineraloljeprodukter. Andas inte in bränsleångor. Använd alltid skyddshandskar vid tankning. Byt och tvätta skyddskläderna med jämna mellanrum.
- Se till att du inte får bensin på kläderna. Skulle det hända, byt kläder omedelbart.
- Tanka aldrig redskapet när motorn är igång eller om den är varm.

4 START

i ANMÄRKNING Före idrifttagning:

- Genomför alltid en visuell kontroll. Motorn får inte användas om den har lösa, skadade eller utslitna drifts- och/eller monteringsdelar.
- Fyll absolut på motorolja.

4.1 Kontrollera motorns allmänna skick

1. Kontrollera motorn avseende:
 - Tecken på olje- eller bensinläcka på motorns ytter- och undersida
 - Stor mängd smuts eller främmande föremål
 - Tecken på skador
 - Att alla skruvar och muttrar sitter fast
 - Att alla avskärmningar och skydd finns och sitter fast
 - Skador på och nedsmutsning av luftfiltret
 - Bränslenivå
 - Motoroljenivå
2. Åtgärda konstaterade fel före idrifttagning.

4.2 Fyll på bränsle

⚠ VARNING! Risk för brand och explosion!

Bensin och motorolja är högradigt lättantändliga. En brand kan leda till allvarliga personskador.

- Fyll endast på bensin och olja utomhus och inte i närheten av öppna flammor eller värmekällor.
- Byt genast ut en skadad tank eller ett skadat tanklock.
- Stäng alltid tanklocket ordentligt.
- Om bensin har runnit ut:
 - Starta inte motorn.
 - Undvik tändningsförsök.
 - Rengör åkgräsklipparen och motorn.
 - Utspild bensin kan leda till skador på plastdelar: Torka omedelbart av bränsle. Garantin omfattar inga skador på plastdelar, som förorsakats av bränsle.

4.2.1 Fylla på motorolja (02)

Rekommendationer gällande olja

Motorolja är en avgörande faktor för motorns effekt och livslängd.

- Använd en motorolja som uppfyller kraven för API-serviceklass SF eller högre (även likvärdig).
- Kontrollera API-serviceetiketten på oljebehållaren för att säkerställa att den innehåller bokstäverna SF eller de som motsvarar en högre klass (även likvärdig).

Oljan SAE 10W-30 (multigrade-olja) rekommenderas för allmän användning. Det rekommenderade drifttemperaturområdet för denna motor är 0 °C till 40 °C.

⚠ OBS! Risk för motorskador. Användning av oljan SAE 30 (singlegrade-sommarolja) kan vid lägre temperaturer än +5 °C leda till motorskador p.g.a. otillräcklig smörjning.

- Använd endast rekommenderad motorolja för din motor.

Fylla på olja

ⓘ ANMÄRKNING Fyll inte på olja över MAX. För mycket olja leder till:

- Rök i avgaserna
- Nedsmutsning av tändstiftet eller luftfiltret

Om det ännu inte finns någon olja i motorn:

1. Fyll på motorolja i en lämplig behållare.

2. Skruva ut oljemätstickan (02/1) ur oljepåfyllningsöppningen (02/2).
3. Fyll på olja långsamt och i små mängder i oljepåfyllningsöppningen. Använd en tratt (ingår inte i motorns leveransomfattning). Oljetyolym:
 - AL-KO PRO 350: max. 0,8 l
 - AL-KO PRO 450: max. 1,2 l
4. Avbryt påfyllningen av olja flera gånger och kontrollera oljenivån. Markeringen MAX (02/3) får inte överskridas (se Kapitel 4.2.2 "Kontrollera oljenivån (02)", sida 163).
5. Sätt in oljemätstickan och skruva åt.
6. Avlägsna eventuellt utspild olja.

4.2.2 Kontrollera oljenivån (02)

⚠ OBS! Motorskador. Låg oljenivå kan förorsaka en motorskada.

- Kontrollera oljenivån regelbundet.
- Fyll på olja vid behov.

1. Stoppa motorn och låt den svalna.
Anmärkning: Motorn måste stå vågrätt.
2. Avlägsna främmande föremål ur oljepåfyllningsområdet.
3. Skruva ur och torka av oljemätstickan (02/1).
4. För in oljemätstickan tills det tar emot och dra sedan ut den igen. Kontrollera om påfyllningsnivån ligger mellan markeringarna MIN och MAX.
5. När oljenivån ligger i närheten eller under markeringen MIN: Fyll på olja.
6. Sätt in oljemätstickan och skruva åt.
7. Avlägsna eventuellt utspild olja.

4.2.3 Fyll på bensin

Rekommendationer om bensin

- Använd ren, färsk, blyfri bensin med en minsta oktanhalt på 90.
- Köp bränsle i mängder som du beräknar förbruka inom 30 dagar (se Kapitel 10 "Förvaring", sida 168).
- Bensin med upp till 10 % etanolandel eller upp till 15 % MTBE-andel (antiknackningsmedel) fungerar.
- Blanda inte bensin med olja eller additiv.

Fyll på bensin

ⓘ ANMÄRKNING För ytterligare information: se åkgräsklipparens bruksanvisning.

5 MOTORNS DRIFT

⚠ FARA! Livsfara av förgiftning. Avgaserna från motorn innehåller kolmonoxid som kan döda en människa inom få minuter.

- Kör aldrig med motorn i stängda utrymmen utan endast utomhus.
- Andas aldrig in motoravgaser.
- Stäng genast av motorn den om du känner av yrsel eller plötslig matthet under användningen. Uppsök omgående läkare.

⚠ VARNING! Risk för explosion. Bensin och motorolja är höggradigt lättantändliga.

- Använd inga startsprayer eller liknande.

⚠ VARNING! Fara för brännskador. Motorer blir i drift mycket heta!

- Berör aldrig motordelar under drift, i synnerhet inte avgasröret.
- Låt avgasröret, cylindern och kylflänsar svalna innan de berörs.

⚠ VARNING! Fara för svåra kroppsskador pga roterande redskapsdelar! Beröring av roterande redskapsdelar leder till svåra kroppsskador!

- Rör aldrig vid roterande delar!

5.1 Starta och stänga av motorn

i ANMÄRKNING För ytterligare information: se åkgräsklipparens bruksanvisning.

Se när du startar motorn till att alla anordningar för framdrivning av åkgräsklipparen, för drift av arbetsverktyg (t.ex. klippanordning) och för avstängning av motorn är avaktiverade.

Starta endast motorn i vågrätt position, använd den inte i sneda positioner med över 15° lutning.

- Vid låga utetemperaturer kan problem uppstå vid kallstart.
- Vid höga utetemperaturer kan svårigheter uppstå vid varmstart p.g.a. avdunstning i för-gasarkammaren eller pumpen.
- Oljesorten måste alltid anpassas till drifttemperaturerna.
- Förbränningsmotorns maximala effekt avtar progressivt med tilltagande höjd över havet. Med tilltagande höjd måste därför motorlast och tunga arbeten undvikas.

Reglering av motorvarvtalet

Motorvarvtalet ställs in via åkgräsklipparens gasreglage:



Öka varvtalet.



Minska varvtalet.

Kallstart och varmstart

Vid kallstart måste choken tillkopplas och sedan stängas av när motorn har blivit varm. Vid varmstart behövs ingen choke.



Slå på choken.



Slå av choken.

6 REPARATION

⚠ VARNING! Risk för personskador vid reparationsarbeten. Felaktiga reparationer kan leda till allvarliga personskador och skador på maskinen.

- Reparationsarbeten får endast utföras av AL-KO serviceverkstäder eller auktoriserade fackmän!
- Endast originalreservdelar från AL-KO får användas.

7 UNDERHÅLL OCH SKÖTSEL

⚠ VARNING! Skaderisk. Oavsiktlig start av motorn kan leda till allvarliga personskador.

- Före inställnings-, underhålls- och reparationsarbeten ska motorn alltid stängas av och säkras mot återinkoppling.
 - Regelbundet underhåll är oundgängligt för säkerheten och sågens fortsatta prestanda.
 - Beakta underhållsplanen.
 - Vid användning under krävande förhållanden måste underhåll utföras oftare.
1. Före underhåll- och rengöringsarbeten: Dra av (04/a) tändstiftskontakten (04/1) från tändstiftet (04/2).
 2. Genomför de underhålls- och rengöringsarbeten enligt underhållsplanen som beskrivs i detta avsnitt.
 3. Efter underhålls- och rengöringsarbeten: Sätt åter på (05/a) tändstiftskontakten (05/1) på tändstiftet (05/2).

7.1 Byt ut luftfiltret (03)

i ANMÄRKNING

- Filterelementet måste hållas fritt från gräsrester och nedsmutsning.
- Byt ut filterelement endast mot originalreservdelar.
- Motorn får aldrig användas utan korrekt monterat filterelement.

Rengör luftfiltret regelbundet. Byt ut skadade luftfilter.

1. Rengör området omkring filterlocket (03/1).
2. Skruva av båda knapparna (03/2) på filterlocket och avlägsna filterlocket.
3. Skruva ur filterelementet (03/3).
4. Kontrollera filterelementets skick. Filterelementet måste vara i felfritt skick, rent och helt funktionsdugligt. Om så inte är fallet måste filterelementet underhållas eller bytas ut.
5. Sätt in filterelementet och montera filterlocket igen.

7.2 Byt olja (07)

Kontrollera oljenivån regelbundet. Kontrollera oljenivån var 5:e drifttimme eller en gång om dagen före motorstart (se *Kapitel 4.2.1 "Fylla på motorolja (02)"*, sida 163).

⚠ WARNING! Risk för brand och explosion!

Om bränsle rinner ut uppstår en explosiv bensin/luftblandning. Vid felaktig hantering av bränsle kan snabbantändning, explosion och brand leda till svåra personskador och t.o.m. dödsfall.

- Töm bränsletanken innan du släpper ut oljan.

i ANMÄRKNING

- Tappa ur gammal olja när motorn är varm. Varm olja flyter snabbare och gör att behållaren tömmer sig helt och hållet.
 - Avfallshantera förbrukad olja på ett miljövänligt sätt!
1. Tömma bränsletanken: Låt motorn köra så länge tills den stannar av sig själv. Eller töm ut bränslet.
Anmärkning: Fråga din kundtjänst.
 2. Dra av tändstiftskontakten (05/1).
 3. Ställ under behållaren (07/1) för gammal olja.
 4. Skruva ur och torka av oljemätstickan (07/2).
 5. Skruva ur avtappningsskruven (07/3).
 6. Låt all olja rinna ner i behållaren.

7. Skruva i avtappningsskruven igen. Säkerställ att tätningen är korrekt placerad. Dra åt avtappningsskruven hårt.
8. Fyll i ny olja i öppningen för oljemätstickan. Använd en tratt (ingår inte i motorns leveransomfattning).
Anmärkning: Motorns maximala oljevolym är 1,2 liter.
9. För in oljemätstickan tills det tar emot och dra sedan ut den igen. Kontrollera om påfyllningsnivån har nått markeringen MAX (07/4).
10. Sätt in oljemätstickan och skruva åt.
11. Avlägsna eventuellt utspild olja.

7.3 Rengöra motorn och ljuddämparen (08)

⚠ OBS! Brandrisk p.g.a. främmande föremål. Brännbara främmande föremål vid motorn kan antändas och sätta åkgräsklipparen i brand.

- Avlägsna brännbara föremål (t.ex. gräs, blad, fett) från motorn, i synnerhet från avgasröret och cylinderområdet.
- Kontrollera och rengör regelbundet avgasröret och cylinderområdet.

1. Låt motorn svalna före rengöring.
2. Avlägsna regelbundet smuts från motorn med en trasa eller borste. **OBS!** Spruta inte vatten på motorn. Inträngande vatten (tändningssystem, förgasare) kan leda till funktionsstörningar.
3. Avlägsna alla avfalls- och smutsrester från ljuddämparen och dess skydd med tryckluft.
4. Rengör kylsystemet:
 - Avlägsna tilltappningar från kylloftsöppningar (08/1).
 - För att undvika överhettning rengör eventuellt även de inre kylflänsarna och ytor.
5. Torka av plastdelar med en fuktig svamp (08/2) och rengöringsmedel.

7.4 Rengöra luftfiltret (09)

1. Rengör området omkring filterlocket.
2. Skruva av båda knapparna (09/2) på filterlocket (09/1).
3. Avlägsna filterlocket.
4. Avlägsna filterelementet (09/3, 09/4).
5. Lossa skumfiltreret (09/4) från patronen (09/3).
6. Förslut motorns insugningsstuts med en trasa (09/5).

7. Slå ur patronen (09/3) på en fast yta och blås ur inifrån och ut med tryckluft för att avlägsna damm och smuts. **OBS:** *Vatten, bensin, rengöringsmedel eller annat får inte användas för att rengöra patronen.*
8. Tvätta skumförfiltret (09/4) med vatten och rengöringsmedel och låt den torka i friska luften. **OBS:** *Skumförfiltret får INTE doppas i olja.*
9. Rengör filterlocket (09/1) invändigt. Se till att insugningsstutsen är försluten med en trasa (09/5) för att förhindra att smuts kommer in i motorn.
10. Avlägsna trasan.
11. Dra skumförfiltret över patronen.
12. Sätt i filterelementet och montera filterlocket igen.

7.5 Underhålla tändstiftet (10)

Föreskriven tändstiftstyp: se *Kapitel 11 "Utbytesdelar", sida 169.*

⚠ VARNING! Fara för personskada pga elstötar. Kontroll av tändgnistan när tändstiftet är demonterat kan leda till allvarliga personsador till följd av elstöt och brand.

- Kontrollera aldrig tändgnistan när tändstiftet är demonterat. Använd istället en gnisttestare.

OBS! Risk för motorskador. Om motorn användas med felaktigt tändstift eller utan tändstift leder detta till allvarliga motorskador!

- Använd alltid föreskriven tändstiftstyp.
- Starta aldrig motorn utan tändstift.

1. Vrid ut tändstiftet (10/1) med en hylsnyckel (10/2).
2. Rengör elektroderna med en metallborste (10/3) och avlägsna eventuella sotavlagringar.
3. Kontrollera med ett bladmått (10/4) att elektrodavståndet är korrekt (10/5).
Anmärkning: *Tändstiftets elektrodavstånd ska vara 0,6–0,8 mm.*
4. Skruva i tändstiftet igen och dra åt med en hylsnyckel.

7.6 Förgasarinställningar

ⓘ ANMÄRKNING Inställning av förgasaren bör enbart utföras på auktoriserad serviceverkstad.

7.7 Underhållsplan

Följ intervallerna per driftimme eller år beroende vilket som kommer först.

ⓘ ANMÄRKNING Vid kraftig påfrestning och vid höga temperaturer kan det bli nödvändigt med kortare underhållsintervaller än vad som anges i tabellen ovan.

| Åtgärd | Efter de första 5 drift-timmarna | Var 5:e drift-timme eller dagligen före användningen | Var 25:e drift-timme | Var 50:e timme eller en gång om året | Varje år | Var 100:e drift-timme |
|--|----------------------------------|--|----------------------|--------------------------------------|----------|-----------------------|
| Kontrollera motoroljenivån | | X | | | | |
| Byta motorolja | X | | X* | X | | |
| Kontrollera och rengöra luftfilter | | X** | | | | |
| Byta luftfilter | | | | | X | |
| Kontrollera tändstiftet | | | | | X | |
| Byt ut tändstiftet. | | | | | | X |
| Rengör området runt ljuddämparen och manöverelementen. | | X | | | | |

| Åtgärd | Efter de första 5 drift-timmarna | Var 5:e drift-timme eller dagligen före användningen | Var 25:e drift-timme | Var 50:e timme eller en gång om året | Varje år | Var 100:e drift-timme |
|--|----------------------------------|--|----------------------|--------------------------------------|----------|-----------------------|
| Kontrollera bensinfilter *** | | | | | | X |
| Kontrollera ljuddämpare och gnistfångare | | | | X | | |

Drifttimmar: Driftstimmar

*: När motorn arbetar med full belastning eller vid höga temperaturer.

** : Rengör luftfiltret oftare när motorn arbetar i dammig omgivning.

***: Utförande genom en specialistfirma

8 AVHJÄLPA FEL

⚠ OBSERVERA! Skaderisk. Vassa maskindelar och delar i rörelse kan orsaka personskada.

- Bär alltid skyddshandskar under underhåll, skötsel och rengöring av maskinen!

i ANMÄRKNING Vänd dig till vår kundtjänst vid fel som inte finns med i den här tabellen eller vid fel som du inte själv kan åtgärda.

| Störning | Orsak | Åtgärd |
|----------------------|---|---|
| Motorn startar inte. | Bränsleförlopp saknas | Fyll på bränsle. |
| | Dåligt, förorenat bränsle, gammalt bränsle i tanken | Töm tanken och fyll på fräscht bränsle. |
| | Felaktig startprocedur | Utför startproceduren korrekt. |
| | Tändstiftet inte anslutet | Kontrollera tändstiftskontakten, se till att tändstiftet sitter fast. |
| | <ul style="list-style-type: none"> ■ Tändstift fuktigt ■ Stiftets elektroder nedsmutsade ■ Felaktigt elektrodavstånd | Kontrollera tändstiftet. |
| | Luftfiltret tilltäppt | Kontrollera och rengör luftfiltret. |
| | Olämplig olja för årstiden | Kontrollera oljan, byt ut den vid behov. |
| | Ångbubblor bildas inom förgasaren p.g.a. höga temperaturer | Vänta några minuter, försök sedan starta igen. |
| | Förbränningsproblem | Låt endast en kundtjänstverkstad genomföra kontrollerna! |
| | Tändproblem | Låt endast en kundtjänstverkstad genomföra kontrollerna! |

| Störning | Orsak | Åtgärd |
|---------------------------|--|---|
| Ojämn funktion | <ul style="list-style-type: none"> ■ Stiftets elektroder nedsmutsade ■ Felaktigt elektrodavstånd | Kontrollera tändstiftet. |
| | Tändstiftskontakten dåligt påsatt | Kontrollera tändstiftskontakten, se till att tändstiftet sitter fast. |
| | Luftfiltret tilltäppt | Kontrollera och rengör luftfiltret. |
| | Choken är påslagen | Slå av choken. |
| | Förbränningsproblem | Låt endast en kundtjänstverkstad genomföra kontrollerna! |
| | Tändproblem | Låt endast en kundtjänstverkstad genomföra kontrollerna! |
| Effektförlust under drift | Luftfiltret tilltäppt | Kontrollera och rengör luftfiltret. |
| | Förbränningsproblem | Låt endast en kundtjänstverkstad genomföra kontrollerna! |

Skriv in motorserienumret och inköpsdatumet nedan. Du behöver denna information för att be-

ställa reservdelar, vid tekniska frågor och vid garantifrågor.

Motorserienummer:

| | |
|-------------------|--|
| Motorserienummer: | |
| Inköpsdatum: | |

9 TRANSPORT

- Transportera motorn endast med tömd bränsletank.
- Transportera alltid motorn vågrätt, annars uppstår:
 - Bränsle- och oljeläckage
 - Rökutveckling
 - Försvärad start
 - Sotat tändstift

10 FÖRVARING

i ANMÄRKNING För ytterligare information: se åkgräsklipparens bruksanvisning.

⚠ VARNING! Risk för brand och explosion!

Om bränsle rinner ut uppstår en explosiv bensin-/luft-blandning. Vid felaktig hantering av bränsle kan snabbantändning, explosion och brand leda till svåra personskador och t.o.m. dödsfall.

- Lagra aldrig motorn framför flammor eller värmekällor.
- Använd aldrig motorn i brännbar omgivning.

Om åkgräsklipparen står still under en längre tid (i längre än 2–3 månader) måste bränslet töm-

mas ut för att undvika avlagringar i bränslesystemet. Vid kortare stilleståndstid kan bränslet skyddas med en bränslestabilisator.

i ANMÄRKNING För ytterligare information: Fråga din kundtjänst.

1. Tömma ut bränsle ur förgasaren:
 - Ta ut motorn utomhus och låt den svalna.
 - Ställ under behållaren för bränsle.
 - Skruva ur avtappningsskruven (06/1).
 - Låt bränslet rinna ut.
 - Skruva i avtappningsskruven igen.
2. Rengör motorn (se *Kapitel 7.3 "Rengöra motorn och ljuddämparen (08)"*, sida 165).
3. Lagra motorn:
 - Förvara motorn i ett välventilerat utrymme och inte i närheten av öppna lågor eller värmekällor.
 - Lagra den inte där elmotorer eller elverktyg används.
 - Lagra den skyddad mot fukt.

11 UTBYTESDELAR

Rekommenderade tändstift: QC12YC eller RC12YC (Campion)

Reservdelar finns hos auktoriserade återförsäljare eller vår service.

12 KUNDTJÄNST/SERVICE

För frågor om garanti, reparationer och reservdelar, kontakta närmaste AL-KO servicecenter.

Kontaktinformation finns på internet:
www.al-ko.com/service-contacts

13 TEKNISKA SPECIFIKATIONER

| Motortyp | PRO 350 | PRO 450 |
|------------------------------|--------------------------------|-------------------------------|
| Slagvolym | 352 cm ³ | 452 cm ³ |
| Effekt | 6,3 kW/2 900 min ⁻¹ | 8,5 kW/2900 min ⁻¹ |
| Motorolja, påfyllningsmängd | 0,8 l | 1,2 l |
| Kylsystem | Luftkylning | Luftkylning |
| Tändningssystem | Transistor-magnettändning | Transistor-magnettändning |
| Motorns varvriktning | Medurs | Medurs |
| Tändstiftets elektrodavstånd | 0,6 mm–0,8 mm | 0,6 mm–0,8 mm |

14 GARANTI

Eventuella material- eller tillverkningsfel på redskapet åtgärdas av oss under den lagstadgade garantitiden genom reparation eller ersättningsprodukt, efter vårt gottfinnande. Garantitiden bestäms av gällande lag i det land där redskapet köptes.

Vår garantiförsäkring gäller enbart om:

- Beakta denna bruksanvisning
- redskapet har hanterats korrekt
- originalreservdelar har använts

Garantin upphör att gälla vid:

- egenmäktiga reparationsförsök
- egenmäktiga tekniska förändringar
- ej avsedd användning

Garantin gäller inte för:

- lackskador som beror på normalt slitage
- Förslitningsdelar, som på reservdelsbladet är inramade xxxxxx (x)

Garantitiden inleds i och med den första slutkundens köp av produkten. Datum på inköpskvittot gäller. Vänd er med detta garantidokument och kvittot till en återförsäljare eller närmaste auktoriserade kundtjänst. Köparens lagstadgade anspråk gentemot försäljaren berörs inte av denna förklaring.

OVERSETTELSE AV DEN ORIGINALE BRUKSANVISNINGEN

Innhold

| | | |
|-------|--|-----|
| 1 | Om denne bruksanvisningen | 170 |
| 1.1 | Tegnforklaringer og signalord | 170 |
| 2 | Produktbeskrivelse | 170 |
| 2.1 | Tiltenkt bruk..... | 170 |
| 2.2 | Symboler på maskinen..... | 171 |
| 2.3 | Produktoversikt (01)..... | 171 |
| 3 | Sikkerhetshenvisninger..... | 171 |
| 3.1 | Operatør..... | 171 |
| 3.2 | Sikkerhet for personer, dyr og eiendom | 171 |
| 3.3 | Omgang med bensin og olje | 172 |
| 4 | Igangsetting | 172 |
| 4.1 | Kontroller motorens generelle tilstand | 172 |
| 4.2 | Fyll på drivstoff..... | 172 |
| 4.2.1 | Fylle på motorolje (02)..... | 173 |
| 4.2.2 | Kontroll av oljenivået (02)..... | 173 |
| 4.2.3 | Fyll på bensin | 173 |
| 5 | Drift av motoren | 173 |
| 5.1 | Starte og slå av motoren | 174 |
| 6 | Reparasjon | 174 |
| 7 | Vedlikehold og pleie..... | 174 |
| 7.1 | Bytte luftfilter (03)..... | 174 |
| 7.2 | Oljeskift (07)..... | 175 |
| 7.3 | Rengjøring av motor og lydpotte (08). 175 | |
| 7.4 | Rengjøring av luftfilter (09)..... | 175 |
| 7.5 | Vedlikehold av tennplugg (10)..... | 176 |
| 7.6 | Forgasserinnstillinger | 176 |
| 7.7 | Vedlikeholdsplan | 176 |
| 8 | Feilsøking | 177 |
| 9 | Transport | 178 |
| 10 | Oppbevaring | 178 |
| 11 | Reservedeler | 178 |
| 12 | Kundeservice/service..... | 178 |
| 13 | Tekniske data | 179 |
| 14 | Garanti..... | 179 |

1 OM DENNE BRUKSANVISNINGEN

- Den tyske versjonen er den originale bruksanvisningen. Alle andre språkutgaver er oversettelse av den originale bruksanvisningen.
- Les grundig gjennom bruksanvisningen før oppstart. Dette er forutsetningen for sikkert arbeid og feilfri håndtering.
- Oppbevar bruksanvisningen alltid slik at du kan slå opp i den når du trenger informasjon om maskinen.
- Gi maskinen bare videre til andre personer sammen med denne bruksanvisningen.
- Les og følg sikkerhets- og varselhenvisningene i denne bruksanvisningen.

1.1 Tegnforklaringer og signalord

 **FARE!** Viser til en umiddelbart farlig situasjon som fører til død eller alvorlige personskader hvis den ikke unngås.

 **ADVARSEL!** Viser til en potensielt farlig situasjon som kan føre til død eller alvorlige personskader hvis den ikke unngås.

 **FORSIKTIG!** Viser til en potensielt farlig situasjon som kan føre til mindre eller moderate personskader hvis den ikke unngås.

ADVARSEL! Viser til en potensielt farlig situasjon som kan føre til materielle skader hvis den ikke unngås.

 **MERK** Spesiell informasjon for bedre forståelighet og håndtering.

2 PRODUKTBESKRIVELSE

I denne dokumentasjonen beskrives en forbrenningsmotor.

Følg alltid også bruksanvisningen til hageapparatet.

 **FARE! Livsfare.** Kvelningsfare pga. giftig karbonmonoksid

- Start og kjør motoren bare ute.
- Drift i lukkede rom, også med åpne dører og vinduer, er forbudt.

2.1 Tiltenkt bruk

Denne forbrenningsmotoren er laget som drivverk for gressklippertraktorer til privatbruk. På

grunn av avgassene skal den bare drives utendørs og under ingen omstendigheter innendørs. Enhver annen bruk anses som ikke tiltenkt bruk.

Denne motoren er utelukkende beregnet for bruk på privat område. Enhver annen anvendelse, såvel som ikke godkjent om- og påbygging, anses upassende, og har til følge at garantien ikke lenger gjelder, at samsvaret (CE-tegnet) går tapt, samt at produsenten fraskriver seg ethvert ansvar for skader som påføres brukeren eller tredjepart.

2.2 Symboler på maskinen

| | |
|--|--|
| | <p>Advarsel! Motorer lager karbonmonoksid, en luktløs, fargeløs, giftig gass. Hvis karbonmonoksid innåndes, kan det føre til svimmelhet, makteløshet og død. Motoren skal bare startes og brukes utendørs. Motoren må ikke startes og kjøres i lukkede rom, selv om dører og vinduer er åpne.</p> |
| | <p>Les bruksanvisningen før driften settes i gang!</p> |
| | <p>Drivstoff og drivstoffdamp er ekstremt lett antennelig og eksplosivt. Ved start av motoren genereres gnister. Gnister kan antenne gasser i nærheten. Brennbare fremmedlegemer som løv, gress osv. kan antennes.</p> |

2.3 Produktoversikt (01)

| Nr. | Komponent |
|-----|---------------------------------|
| 1 | Oljefyllingslokk med peilepinne |
| 2 | Oljetappeskruer |
| 3 | Luffilterdeksel |
| 4 | Tennpluggkontakt |
| 5 | Motorens serienummer |

3 SIKKERHETSHENVISNINGER

⚠ FARE! Livsfare og fare for de alvorligste personskader ved uleselige sikkerhetshenvisninger. Uleselige sikkerhetshenvisninger og betjeningsanvisninger kan føre til de alvorligste personskader, inkludert død.

- Følg alle sikkerhetshenvisninger og betjeningsanvisninger i denne bruksanvisningen samt bruksanvisninger som det vises til, før maskinen tas i bruk.
- Alle medfølgende dokumenter må oppbevares for fremtidig bruk.

⚠ FARE! Livsfare pga. forgiftning. Avgassene til motoren inneholder kullmonoksid som kan drepe mennesker i løpet av noen få minutter.

- Driv motoren aldri i lukkede rom, men bare utendørs.
- Pust aldri inn motoreksos.
- Slå motoren av hvis du føler deg svimmel eller uvel ved bruk av apparatet. Oppsøk straks lege.

- Bruk motoren kun i teknisk feilfri tilstand.
- Ikke sett sikkerhets- og beskyttelsesanordninger ut av funksjon.
- Bruk hørselvern.
- Les og følg anvisningene nøye i denne bruksanvisningen og bruksanvisningen for plenraktoren hvor denne motoren er innbygget. Lær deg hvordan du slår av motoren raskt.
- Bruk ikke startgass eller liknende.

3.1 Operatør

- Ungdom under 16 år eller personer som ikke kjenner til bruksanvisningen skal ikke bruke motoren. Følg eventuelle sikkerhetsforskrifter med hensyn til brukerens minimumsalder som måtte gjelde i landet.
- Betjen ikke motoren under påvirkning av alkohol, narkotiske stoffer eller medisiner.

3.2 Sikkerhet for personer, dyr og eiendom

- Bruk bare motoren forskriftsmessig. Bruk som ikke er forskriftsmessig kan forårsake personskader eller materielle skader.
- Brukeren er ansvarlig for ulykker hvor andre personer eller utstyr er involvert.
- Hold tredjepersoner borte fra fareområdet.

- Du skal kun slå på motoren når det ikke befinner seg noen personer eller dyr i arbeidsområdet.
- Hold sikkerhetsavstand til personer og dyr, eller slå av motoren når du nærmer deg personer eller dyr.
- Hold ikke avgasstrålen til motoren rettet mot personer og dyr samt mot antennelige produkter og gjenstander.
- Ta aldri i innsugings- og ventilasjonsgitrene når motoren går. Det kan oppstå skader pga. roterende apparatdeler.
- Slå alltid av motoren når den ikke lenger brukes, f.eks. ved skifte av arbeidsområde, ved vedlikeholds- eller pleiearbeider ved fylling av bensin-/olje-blanding.
- Motoren må ikke drives i dårlig luftede arbeidsområder (f.eks. garasje). Avgassene inneholder giftig kullmonoksid samt andre skadestoffer.
- Slå motoren straks av ved ulykker for å unngå videre skader på personer eller eiendom.
- Driv aldri motoren med utslitte eller defekte deler. Slitte eller defekte deler kan føre til alvorlige personskader.
- Bruk kun originale reservedeler og originalt tilbehør.
- Oppbevar motoren utilgjengelig for barn.
- Informer barn og ungdommer om at de ikke skal leke med motoren.
- Tank aldri opp apparatet i et lukket rom. Bensindamp kan samle seg på gulvet, noe som kan føre til eksplosjon.
- Tørk straks opp sølt bensin fra maskinen og bakken. Tekstiler som er brukt til å tørke opp bensin skal tørke på et godt ventilert sted før de avfallshåndteres. Hvis ikke kan tekstilene plutselig selvantenne.
- Hvis du har sølt bensin, oppstår det bensindamp. Start derfor ikke maskinen på det samme stedet, men minst 3 meter derfra.
- Unngå hudkontakt med mineraloljeprodukter. Pust aldri inn bensindamp. Bruk alltid vernehansker ved tanking. Verneklærne bør byttes og vaskes regelmessig.
- Påse at klærne ikke kommer i kontakt med bensinen. Dersom du får bensin på klærne, må klærne byttes umiddelbart.
- Tank aldri opp maskinen mens motoren er varm eller mens motoren går.

4 I GANGSETTING

MERK Før igangsetting:

- Utfør alltid en visuell kontroll. Motoren må ikke brukes med løse, skadede eller slitte drifts- og/eller festedeler.
- Fyll på motorolje.

4.1 Kontroller motorens generelle tilstand

1. Kontroller motoren for
 - Tegn på en olje- eller bensinlekkasje på ut- eller undersiden av motoren
 - For mye skitt eller fremmedlegemer
 - Tegn på skader
 - Godt feste av alle skruer og mutrer
 - Godt feste av og eksistens av alle skjermer og deksler
 - Skade og tilsmussing av luftfilteret
 - Drivstoffnivå
 - Motoroljenivå
2. Fastslåtte mangler skal utbedres før start.

4.2 Fyll på drivstoff

 **ADVARSEL! Brann- og eksplosjonsfare.** Bensin og olje er svært lettantennelig. En brann kan føre til alvorlige skader.

- Fyll bare på bensin og olje utendørs og ikke i nærheten av åpen ild eller varmekilder.
- Ødelagt tank eller tankklokk må straks byttes ut.

3.3 Omgang med bensin og olje

 **FARE! Eksplosjons- og brannfare.** På grunn av bensin-/luft-blanding som kommer ut, er det fare for eksplosjonsfarlig atmosfære. Eksplosjoner og brann kan føre til alvorlige personskader og død ved ukyndig håndtering av drivstoff.

- Røyking forbudt ved håndtering av bensin.
- Håndter bensin kun utendørs og aldri i lukkede rom.
- Følg forholdsreglene som angis nedenfor.
- Transporter og oppbevar drivstoff utelukkende i godkjente kanner. Sørg for at barn ikke har tilgang til drivstoff og olje som oppbevares.
- For å unngå forurensing av jordbunnen (miljøvern) må man alltid sørge for at bensin og olje ikke havner på bakken ved tanking. Bruk en trakt ved tanking.

- Lukk alltid tankklokket godt igjen.
- Dersom bensin er rent ut:
 - Ikke start motoren.
 - Unngå tenningsforsøk.
 - Rengjør plenetraktor og motor.
 - Drivstoff som søles, kan komme føre til skader på plastdeler: Tørk av drivstoff umiddelbart. Garantien dekker ikke skader som oppstår på plastdeler som følge av drivstoff.

4.2.1 Fylle på motorolje (02)

Anbefalinger for olje

Motorolje er en utslagsgivende faktor for motorens ytelse og livslengde.

- Bruk en motorolje som oppfyller kravene for API-serviceklasse SF eller høyere (hvh. likeverdige).
- Kontroller API-serviceetiketten på oljebeholderen for å forsikre deg om at den inneholder bokstavene SF eller bokstavene til en høyere klasse (hvh. likeverdige).

Oljen SAE10W-30 (universalolje) blir anbefalt for generell bruk. Det anbefalte driftstemperaturområdet for denne motoren utgjør 0 °C til 40 °C.

⚠ ADVARSEL! Fare for motorskader. Bruk av oljen SAI 30 (spesifikk sommerolje) ved lavere temperaturer enn +5 °C kan føre til motorskader på grunn av utilstrekkelig smøring.

- Bruk utelukkende motoroljen anbefalt for din motor.

Fyll på olje

i MERK Ikke fyll oljenivået over MAX. For mye olje fører til:

- Røyk i avgassen
- Tilsussing av tennpluggen eller luftfilteret

Hvis det ikke finnes olje i motoren:

1. Fyll motorolje på en egnet beholder.
2. Skru oljepeilepinnen (02/1) ut av oljeinnfyllingsåpningen (02/2).
3. Fyll oljen langsomt og i små mengder inn i oljeinnfyllingsåpningen. Bruk en trakt til dette (ikke inkludert med leveringen av motoren). Oljeinnholdet er på:
 - AL-KO PRO 350: maks. 0,8 l
 - AL-KO PRO 450: maks. 1,2 l
4. Påfylling av oljen skal avbrytes flere ganger for å kontrollere oljenivået. Merket MAX

(02/3) må ikke overskrides (se *Kapittel 4.2.2 "Kontroll av oljenivået (02)"*, side 173).

5. Stikk inn oljepeilepinnen, og skru fast.
6. Fjern eventuelt oljesøl.

4.2.2 Kontroll av oljenivået (02)

⚠ ADVARSEL! Motorskader. Lavt oljenivå kan forårsake motorskader.

- Kontroller oljenivået regelmessig.
- Fyll på olje etter behov.

1. Stopp motoren og la den avkjøles.

Merk: Motoren må stå vannrett.

2. Fjern fremmedlegemer fra oljepåfyllingsområdet.
3. Skru ut oljepeilepinnen (02/1), og tørk den ren.
4. Sett oljepeilepinnen inn helt til bunns, og trekk den ut igjen. Kontroller at nivået ligger mellom MIN og MAX.
5. Hvis oljenivået ligger i nærheten eller under MIN-merket: Fyll på olje.
6. Stikk inn oljepeilepinnen, og skru fast.
7. Fjern eventuelt oljesøl.

4.2.3 Fyll på bensin

Anbefalinger for bensin

- Benytt ren, frisk, blyfri bensin med et minsteoktantall på 90.
- Kjøp drivstoff i mengder som kan forbrukes innen 30 dager (se *Kapittel 10 "Oppbevaring"*, side 178).
- Bensin med opptil 10 % etanolandel eller opptil 15 % MTBE-andel (antibankemiddel) er akseptabelt.
- Bland ikke bensin med olje eller additiver.

Fyll på bensin

i MERK For videre informasjon: Se plenaktorens bruksanvisning.

5 DRIFT AV MOTOREN

⚠ FARE! Livsfare pga. forgiftning. Avgassene til motoren inneholder kullmonoksid som kan drepe mennesker i løpet av noen få minutter.

- Driv motoren aldri i lukkede rom, men bare utendørs.
- Pust aldri inn motoreksos.
- Slå motoren av hvis du føler deg svimmel, uvel eller svak ved bruk. Oppsøk straks lege.

⚠ ADVARSEL! Eksplosjonsfare. Bensin og olje er svært lettantennelig.

- Bruk ikke startgass eller liknende.

⚠ ADVARSEL! Fare for forbrenning. Motorer i drift blir svært varme!

- Ta aldri på motordeler, spesielt eksosrøret under drift.
- La eksospotte, sylindere og kjøleribber kjøle seg ned før berøring.

⚠ ADVARSEL! Fare som følge av roterende maskindeler! Det å gripe inn i roterende maskindeler fører til alvorlige personskader!

- Du skal aldri gripe inn i roterende maskindeler!

5.1 Starte og slå av motoren

ℹ MERK For videre informasjon: Se plenraktorens bruksanvisning.

Kontroller at alle innretningene for fremdrift av plenraktoren, drift av arbeidsredskapene (f.eks. klippeaggregat) og utkobling av motoren er deaktivert før du starter motoren.

Start motoren kun på vannrett flate, ikke i posisjon med mer enn 15° vinkel.

- Ved lave utetemperaturer kan det oppstå problemer ved kaldstart.
- Ved høye utetemperaturer kan det oppstå problemer ved varmstart på grunn av fordampning i forgasseren eller pumpen.
- Uansett skal oljetypen tilpasses driftstemperaturene.
- Maksimal ytelse av en forbrenningsmotor avtar progressivt desto høyere over havet den brukes. Med økende høyde må dessuten motorbelastning og tunge arbeider unngås.

Regulering av motorturtall

Motorturtallet stilles inn med gasshendelen på plenraktoren:



Øk turtallet.



Reduser turtallet.

Kaldstart og varmstart

Ved kaldstart må choken brukes, og ved varm motor, skal den slås av. Ved varmstart er choke ikke nødvendig.



Koble inn choken.



Koble ut choken.

6 REPARASJON

⚠ ADVARSEL! Fare for personskader ved reparasjonsarbeid. Feil utførte reparasjoner kan føre til alvorlige personskader i tillegg til skader på maskiner.

- Reparasjonsarbeid må kun utføres av AL-KO serviceverksteder eller autoriserte fagbedrifter!
- Kun originale reservedeler fra AL-KO må brukes.

7 VEDLIKEHOLD OG PLEIE

⚠ ADVARSEL! Fare for personskader! Utilsiktet aktivering av maskinen kan føre til alvorlige personskader.

- Før innstillings-, vedlikeholds- og reparasjonsarbeid må man alltid slå av og sikre mot gjeninnkobling.
 - Regelmessig vedlikehold er nødvendig for sikkerheten og for å opprettholde maskinens yteevne.
 - Overhold vedlikeholdsplanen.
 - Ved bruk under vanskeligere betingelser er hyppigere vedlikehold påkrevd.
1. Før alle vedlikeholds- og rengjøringsarbeid: Tennpluggghetten (04/1) trekkes av (04/a) tennpluggen (04/2).
 2. Vedlikeholds- og rengjøringsarbeidene som beskrives i dette avsnittet, skal utføres i henhold vedlikeholdsplanen.
 3. Etter vedlikeholds- og rengjøringsarbeid: Sett tennpluggghetten (05/1) på (05/a) tennpluggen (05/2) igjen.

7.1 Bytte luffilter (03)

ℹ MERK

- Filterelementet må holdes fri for gressrester og tilsmussinger.
- Filterelementene skal bare skiftes ut med originale reservedeler.
- Motoren må ikke drives uten riktig montert filterelement.

Luftfilteret må rengjøres regelmessig. Skift skadde lydempere.

1. Rengjør området rundt filterdekselet (03/1).
2. Skru begge knappene (03/2) på filterdekselet av, og ta av filterdekselet.
3. Trekk ut filterelementet (03/3).
4. Kontroller filterelementets tilstand. Filterelementet må være i plettfri tilstand, rent og helt funksjonsdyktig. Ellers må filterelementet vedlikeholdes eller skiftes ut.
5. Sett i filterelementet, og monter filterdekselet igjen.

7.2 Oljeskift (07)

Kontroller oljenivået regelmessig. Kontroller oljenivået for hver 5. driftstime eller daglig før start av motoren (se *Kapittel 4.2.1 "Fylle på motorolje (02)", side 173*).

⚠ ADVARSEL! Brann- og eksplosjonsfare. Det oppstår en eksplosjonsfarlig bensin/luft-blanding hvis det lekker ut drivstoff. Eksplosjoner og brann kan føre til alvorlige personskader og død ved ukjent håndtering av drivstoff.

- Tøm drivstofftanken før du taper av olje.

i MERK

- Slipp ut gammel olje med varm motor. Varm olje renner ut raskt og fullstendig.
 - Sørg for miljøvennlig avhending av gammel olje.
1. For å tømme drivstofftanken: La motoren gå til den stopper av seg selv. Eller tapp av drivstoffet.
Merk: Spør kundeservice.
 2. Trekk av tennpluggen (05/1).
 3. Sett under beholder (07/1) for den gamle oljen.
 4. Skru ut oljepeilepinnen (07/2), og tørk den ren.
 5. Skru ut tappeskruen (07/3).
 6. La oljen renne fullstendig ut i beholderen.
 7. Skru inn tappeskruen igjen. Kontroller at tenningen er plassert riktig. Trekk tappeskruen fast til.
 8. Fyll på fersk olje i åpningen til oljepeilepinnen. Bruk en trakt til dette (ikke inkludert med levering av motoren).
Merk: Maksimalt oljeinnhold i motoren er på 1,2 liter.

9. Sett oljepeilepinnen inn helt til bunns, og trekk den ut igjen. Kontroller om fyllingsnivået har nådd merket MAX (07/4).
10. Stikk inn oljepeilepinnen, og skru fast.
11. Fjern eventuelt oljesøl.

7.3 Rengjøring av motor og lydpotte (08)

⚠ ADVARSEL! Brannfare pga. fremmedlegemer. Brennbare fremmedlegemer på motoren kan antennes under drift og sette plenraktoren i brann.

- Fjern brennbare fremmedlegemer (f.eks. gress, blader, fett) fra motoren, spesielt fra eksosrøret og sylindrområdet.
- Kontroller og rengjør eksosrøret og sylindrområdet regelmessig.

1. Slå av motoren og la den avkjøles før rengjøring.
2. Fjern regelmessig tilsmussing fra motoren med en fille eller børste. **Advarsel!** *Spyl ikke motoren med vann. Vann som trenger inn i maskinen (tenningsanlegg, forgasser...) kan forårsake feil.*
3. Fjern alt avfall og smussrester fra eksospotten og dennes deksel med trykkluft.
4. Rengjør kjølesystemet:
 - Fjern tilstopping fra kjøleluftåpningene (08/1).
 - For å unngå overoppheting, rengjør eventuelt også de indre kjøleribbene og overflatene.
5. Tørk av plastdelene med en fuktig svamp (08/2) og rengjøringsmiddel.

7.4 Rengjøring av luftfilter (09)

1. Rengjør området rundt filterdekselet.
2. Skru begge knappene (09/2) på filterdekselet (09/1) av.
3. Ta av filterdekselet.
4. Ta ut filterelementet (09/3, 09/4).
5. Skill skum-forfilteret (09/4) fra patronen (09/3).
6. Lukk innsugsstussen på motoren med en fille (09/5).
7. Bank patronen (09/3) mot en solid overflate, og blås ut innenfra og ut med trykkluft for å fjerne støv og smuss. **Merk:** *Vann, bensin, rengjøringsmiddel og annet må ikke brukes til rengjøring av patronen.*

8. Vask skum-forfilteret (09/4) med vann og rengjøringsmiddel, og la tørke i frisk luft. **Merk:** Skum-forfilteret må IKKE dynkes med olje.
9. Filterdekselet (09/1) må rengjøres innvendig. Sørg for at innsugsstussen er lukket med fillen (09/5) for å forhindre at det kommer smuss inn i motoren.
10. Fjern fillen.
11. Trekk skum-forfilteret over patronen.
12. Sett i filterelementet, og monter filterdekselet igjen.

7.5 Vedlikehold av tennplugg (10)

Foreskrevet tennpluggtype: se *Kapittel 11 "Reservedeler"*, side 178.

⚠ ADVARSEL! For personskader pga. strømstøt. Kontroll av tenngnisten ved demontert tennplugg kan føre til alvorlige personskader pga. strømstøt og brann.

- Kontroller aldri tenngnisten ved demontert tennplugg. Bruk en tenngnistester i stedet for.

⚠ ADVARSEL! Fare for motorskader. Drift av motoren med feil tennplugg eller uten tennplugg fører til alvorlige motorskader!

- Bruk alltid den foreskrevne tennpluggtypen.
- Start aldri motoren uten tennplugg.

1. Fjern tennpluggen (10/1) med en pipenøkkel (10/2).
2. Elektrodene rengjøres med en metallbørste (10/3), og eventuelle sotavleiringer fjernes.
3. Kontroller riktig elektrodeavstand (10/5) med en følerbladlære (10/4).
Merk: Tennpluggenes elektrodeavstand skal utgjøre 0,6 mm – 0,8 mm.
4. Tennpluggen skruss inn igjen, og strammes til med en pipenøkkel.

7.6 Forgasserinnstillinger

ℹ MERK Innstillingen av forgasseren må bare utføres av et autorisert serviceverksted.

7.7 Vedlikeholdsplan

Følg de timesvise hhv. årlige intervallene, alt etter hvilket tilfelle som opptrer først.

ℹ MERK Ved sterke belastning og ved høyere temperaturer kan det være nødvendig med kortere vedlikeholdsintervaller enn slik det er angitt i tabellen ovenfor.

| Aktivitet | Etter de første 5 driftstimer | Hver 5. dt eller daglig før bruk | Hver 25. dt | Hver 50. dt eller årlig | Årlig | Hver 100. dt |
|--|-------------------------------|----------------------------------|-------------|-------------------------|-------|--------------|
| Kontroller motoroljenivået | | X | | | | |
| Skift motorolje | X | | X* | X | | |
| Kontroller og rengjør luftfilteret | | X** | | | | |
| Bytt luftfilter | | | | | X | |
| Kontroller tennpluggen | | | | | X | |
| Bytte tennplugg | | | | | | X |
| Rengjør lydpotteområdet og betjeningselementene. | | X | | | | |
| Kontroller bensinfilter *** | | | | | | X |
| Kontroller lydpotte og gnistfanger | | | | X | | |

Dt: Driftstimer

*: Hvis motoren arbeider med full belastning eller ved høye temperaturer.

** : Rengjør luftfilteret oftere hvis motoren arbeider i støvete omgivelser.

*** : Utføres av en spesialist

i MERK Ved feil som ikke er oppført i denne tabellen, eller som du ikke selv kan utbedre, må du kontakte vår kundeservice.

8 FEILSØKING

⚠ FORSIKTIG! Fare for personskader! Apparatdeler med skarpe kanter og bevegelige apparatdeler kan føre til skader.

- Bruk alltid vernehansker ved vedlikeholds-, stelle- og rengjøringsarbeider.

| Feil | Arsak | Utbedring |
|-----------------------|--|---|
| Motoren starter ikke. | Mangler drivstoff | Fyll på drivstoff. |
| | Dårlig, tilsmusset drivstoffet; gammelt drivstoff på tanken | Tøm tanken, og fyll på ferskt drivstoff. |
| | Feil startprosess | Utfør start riktig. |
| | Tennplugg ikke koblet til | Kontroller tennpluggen, se om tennpluggen er riktig skrudd i. |
| | <ul style="list-style-type: none"> ■ Tennplugg fuktig ■ Tennpluggelektrodene tilsmusset ■ Feil elektrodeavstand | Kontroller tennpluggen. |
| | Luftfilter tett | Kontroller og rengjør luftfilteret. |
| | Uegnet olje for årstiden | Kontroller oljen, eventuelt skift. |
| | Dampbobledannelse i forgasseren på grunn av høye temperaturer | Vent noen minutter, forsøk deretter å starte på nytt. |
| | Forbrenningsproblemer | La traktoren bare bli kontrollert av et kundeserviceverksted! |
| | Tenningsproblemer | La traktoren bare bli kontrollert av et kundeserviceverksted! |
| Ujevn funksjon | <ul style="list-style-type: none"> ■ Tennpluggelektrodene tilsmusset ■ Feil elektrodeavstand | Kontroller tennpluggen. |
| | Tennplugghette dårlig satt på | Kontroller tennpluggen, se om tennpluggen er riktig skrudd i. |
| | Luftfilter tett | Kontroller og rengjør luftfilteret. |
| | Choken står på | Koble ut choken. |
| | Forbrenningsproblemer | La traktoren bare bli kontrollert av et kundeserviceverksted! |
| | Tenningsproblemer | La traktoren bare bli kontrollert av et kundeserviceverksted! |

| Feil | Årsak | Utbedring |
|-----------------------|-----------------------|---|
| Effekttap under drift | Luftfilter tett | Kontroller og rengjør luftfilteret. |
| | Forbrenningsproblemer | La traktoren bare bli kontrollert av et kundeserviceverksted! |

Skriv ned motorserienummeret og kjøpsdato. Du trenger disse opplysningene ved bestilling av re-

servedeler, ved tekniske spørsmål og ved forespørsler om garanti.

Motorserienummer:

| | |
|-------------------|--|
| Motorserienummer: | |
| Kjøpsdato: | |

9 TRANSPORT

- Transporter motoren bare med tom drivstoff-ank.
- Transporter alltid motoren vannrett, ellers oppstår
 - Drivstoff- og oljelekkasje
 - Røykutvikling
 - Tung start
 - Tilsotet tennplugg

10 OPPBEVARING

f MERK For videre informasjon: Se plen-traktorens bruksanvisning.

⚠ ADVARSEL! Brann- og eksplosjonsfare. Det oppstår en eksplosjonsfarlig bensin/luft-blanding hvis det lekker ut drivstoff. Eksplosjoner og brann kan føre til alvorlige personskader og død ved ukyndig håndtering av drivstoff.

- Lagre motoren aldri i nærheten av åpen ild eller varmekilder.
- Driv aldri motoren i brennbare omgivelser.

Ved lengre lagring av plen-traktoren (lengre enn 2-3 måneder) må drivstoffet tappes av for å unngå avleiringer i drivstoffsystemet. Ved en kortere lagringsperiode kan drivstoffet beskyttes med en drivstoffstabilisator.

f MERK For videre informasjon: Spør kundeservice.

1. Tapp drivstoff av forgasseren:
 - Sett motoren ut utendørs og la den avkjøles.
 - Sett under beholder for drivstoffet.
 - Skru ut tappeskruen (06/1).
 - Tapp av drivstoffet.
 - Skru inn tappeskruen igjen.
2. Rengjør motoren (se *Kapittel 7.3 "Rengjøring av motor og lydpotte (08)", side 175*).
3. Lagre motor:
 - Lagre motoren i et godt ventilert rom og ikke i nærheten av åpen ild eller varmekilder.
 - Ikke lagre der hvor elektromotorer eller elektroverktøy drives.
 - Lagre beskyttet mot fuktighet.

11 RESERVEDELER

Anbefalte tennplugg: QC12YC eller RC12YC (Campion)

Reservedeler får du hos autorisert forhandler eller vår serviceavdeling.

12 KUNDESERVICE/SERVICE

Ved spørsmål om garanti, reparasjon eller reservedeler henvend deg til det nærmeste AL-KO-serviceverkstedet. Dette finner du på Internett på følgende adresse:

www.al-ko.com/service-contacts

13 TEKNISKE DATA

| Motortype | PRO 350 | PRO 450 |
|-------------------------------|---------------------------------|---------------------------------|
| Slagvolum | 352 cm ³ | 452 cm ³ |
| Effekt | 6,3 kW / 2900 min ⁻¹ | 8,5 kW / 2900 min ⁻¹ |
| Fyllmengde for motorolje | 0,8 l | 1,2 l |
| Kjølesystem | Luftkjøling | Luftkjøling |
| Tenningsanlegg | Transistor-magnettenning | Transistor-magnettenning |
| motorakseldreining | med urviseren | med urviseren |
| Elektrodeavstand på tennplugg | 0,6 mm – 0,8 mm | 0,6 mm – 0,8 mm |

14 GARANTI

Vi utbedrer eventuelle material- eller produksjonsfeil på maskinen innenfor den lovmessige foreldelsesfristen for mangelskrav ved at vi velger å foreta en reparasjon eller levere et nytt produkt. Foreldelsesfristen fastlegges ut fra gjeldende lovgivning i landet hvor maskinen ble kjøpt.

Vår garanti gjelder kun ved:

- overholdelse av bruksanvisningen
- Sakkyndig behandling
- Bruk av originale reservedeler

Garantien gjelder ikke ved:

- Egenutførte reparasjonsforsøk
- Egenutførte tekniske endringer
- Ikke tiltenkt bruk

Følgende omfattes ikke av garantien:

- Lakskader som skyldes normal slitasje
- Slitasjedeler som på reservedelskortet er merket med xxxxxx (x) ramme

Garantitiden begynner å løpe med kjøpet til den første sluttbrukeren. Fakturadatoen er utslagsgivende. Ved garantikrav henvender du deg til din forhandler eller til nærmeste autoriserte kundeservice med denne garantierklæringen og den originale kvitteringen. De lovbestemte mangelfordringene fra kjøper overfor selger forblir uberørt gjennom denne erklæringen.

KÄÄNNÖS ALKUPERÄISESTÄ KÄYTTÖOHJEESTA

Sisällysluettelo

| | | | | | |
|-------|--|-----|----|----------------------------|-----|
| 1 | Tietoa käyttöohjeesta | 180 | 14 | Takuu ja tuotevastuu | 190 |
| 1.1 | Merkkien selitykset ja huomiosanat ... | 180 | | | |
| 2 | Tuotokuvaus | 180 | | | |
| 2.1 | Käyttötarkoituksen mukainen käyttö .. | 181 | | | |
| 2.2 | Laitteessa käytettävät merkinnät..... | 181 | | | |
| 2.3 | Tuotteen yleiskuva (01)..... | 181 | | | |
| 3 | Turvallisuusohjeet..... | 181 | | | |
| 3.1 | Käyttäjärajoitukset..... | 181 | | | |
| 3.2 | Ihmisten ja eläinten turvallisuus sekä omaisuuden varjeleminen | 181 | | | |
| 3.3 | Bensiinin ja öljyn käsittely | 182 | | | |
| 4 | Käyttöönotto..... | 182 | | | |
| 4.1 | Moottorin yleisen tilan tarkistus | 182 | | | |
| 4.2 | Käyttöaineiden täyttö..... | 183 | | | |
| 4.2.1 | Moottoriöljyn täyttö (02)..... | 183 | | | |
| 4.2.2 | Öljytason tarkistus (02)..... | 183 | | | |
| 4.2.3 | Bensiinin tankkaus..... | 183 | | | |
| 5 | Moottorin käyttö | 184 | | | |
| 5.1 | Moottorin käynnistäminen ja sammuttaminen | 184 | | | |
| 6 | Korjaaminen..... | 184 | | | |
| 7 | Huolto ja hoito..... | 184 | | | |
| 7.1 | Ilmansuodattimen vaihto (03)..... | 185 | | | |
| 7.2 | Öljynvaihto (07)..... | 185 | | | |
| 7.3 | Moottorin ja äänenvaimentimen puhdistus (08) | 185 | | | |
| 7.4 | Ilmansuodattimen puhdistus (09)..... | 186 | | | |
| 7.5 | Sytytystulpan huolto (10)..... | 186 | | | |
| 7.6 | Kaasuttimen säädöt | 186 | | | |
| 7.7 | Huoltokaavio | 187 | | | |
| 8 | Ohjeet häiriötilanteissa | 187 | | | |
| 9 | Kuljetus | 189 | | | |
| 10 | Säilytys | 189 | | | |
| 11 | Varaosat | 189 | | | |
| 12 | Asiakaspalvelu ja huolto | 189 | | | |
| 13 | Tekniset tiedot | 190 | | | |

1 TIETOA KÄYTTÖOHJEESTA

- Saksankielinen versio on alkuperäinen käyttöohje. Kaikki muut kieliversiot ovat alkuperäisen käyttöohjeen käännöksiä.
- Lue tämä käyttöohje ehdottomasti huolellisesti läpi ennen käyttöönottoa. Käyttöohjeen lukeminen on laitteen turvallisen ja häiriöttömän käytön edellytys.
- Säilytä käyttöohje aina siten, että voit tarvittaessa tarkistaa siitä tarvitsemasi laitetta koskevat tiedot.
- Luovuta käyttöohje aina laitteen mukana.
- Lue käyttöohjeeseen sisältyvät turvallisuusohjeet ja varoitukset ja noudata niitä.

1.1 Merkkien selitykset ja huomiosanat

⚠ VAARA! Tarkoittaa välittömän vaaran aiheuttavaa tilannetta, joka aiheuttaa kuoleman tai vakavan loukkaantumisen, jos sitä ei vältetä.

⚠ VAROITUS! Tarkoittaa mahdollisesti vaarallista tilannetta, joka voi aiheuttaa kuoleman tai vakavan loukkaantumisen, jos sitä ei vältetä.

⚠ VARO! Tarkoittaa mahdollisesti vaarallista tilannetta, joka voi aiheuttaa lievän tai keskivaikean loukkaantumisen, jos sitä ei vältetä.

HUOMAUTUS! Tarkoittaa tilannetta, joka voi aiheuttaa aineellisia vahinkoja, jos sitä ei vältetä.

i HUOMAUTUS Lisätietoja laitteesta ja sen käytöstä.

2 TUOTEKUVAUS

Tässä dokumentaatiossa kuvataan polttomootoria.

Noudata aina myös puutarhatyökalun käyttöohjetta!



- ⚠ VAARA! Hengenvaara.** Myrkyllisen hään eli hiilimonoksidin aiheuttama tukehtumisvaara
- Moottorin saa käynnistää ja sitä saa käyttää ainoastaan ulkona.
 - Käyttö suljetuissa tiloissa on kielletty, vaikka tilan ovet ja ikkunat olisivat auki.

2.1 Käyttötarkoituksen mukainen käyttö

Polttomoottori on suunniteltu ajoleikkurien moottoriksi yksityiseen käyttöön. Pakokaasun vuoksi sitä saa käyttää ainoastaan ulkona, ei koskaan sisällä. Muu, kuvausta laajempi käyttö ei ole käyttötarkoituksen mukaista.

Moottori on tarkoitettu ainoastaan yksityiskäyttöön. Kaikenlainen muu käyttö ja laitteeseen tehtävät muutokset ja lisäykset katsotaan käyttötarkoituksesta poikkeavaksi käytöksi, jonka seurauksena on takuun raukeaminen, vaatimustenmukaisuuden menettäminen (CE-merkintä) sekä valmistajan kaikenlaisen vastuun raukeaminen käyttäjälle tai ulkopuolisille aiheutuvista vahingoista.

2.2 Laitteessa käytettävät merkinnät

| | |
|---|--|
|  | <p>Huomio!</p> <p>Moottorit synnyttävät hiilimonoksidia eli häkää, joka on hajuton, väritön ja myrkyllinen kaasu. Jos häkää hengitetään, se voi aiheuttaa pahoinvointia, tajuttomuutta ja kuoleman.</p> <p>Käynnistä moottori ulkona ja anna sen käydä.</p> <p>Moottoria ei saa käynnistää eikä käytä sisätiloissa, vaikka tilan ovet ja ikkunat olisivat auki.</p> |
|  | <p>Lue käyttöohje ennen käyttöönottoa!</p> |
|  | <p>Polttoaine ja polttoainehöyryt ovat erittäin helposti syttyviä ja räjähtäviä. Moottorin käynnistymisen yhteydessä muodostuu kipinöitä. Kipinät voivat sytyttää lähistöllä olevat syttyvät kaasut.</p> <p>Palava aines, kuten lehdet tai ruoho, voi syttyä palamaan.</p> |

2.3 Tuotteen yleiskuva (01)

| Nro | Osa |
|-----|---------------------------------|
| 1 | Öljyn täyttökansi ja mittatikku |
| 2 | Öljyn tyhjennysruuvi |
| 3 | Ilmasuodattimen kansi |
| 4 | Sytytystulpan pistoke |
| 5 | Moottorin sarjanumero |

3 TURVALLISUUSOHJEET

⚠ VAARA! Tietämättömyys turvallisuusohjeista aiheuttaa hengenvaaran ja vakavien ruumiinvammojen vaaran. Tietämättömyys turvallisuus- ja käyttöohjeista voi aiheuttaa erittäin vakavia vammoja ja jopa kuoleman.

- Tutustu kaikkiin tässä käyttöohjeessa ja muissa mainituissa käyttöohjeissa annettaviin turvallisuus- ja käyttöohjeisiin ja ota ne huomioon ennen laitteen käyttöä.
- Säilytä kaikki toimitukseen sisältyvät asiakirjat tulevaa tarvetta varten.

⚠ VAARA! Myrkytyksen aiheuttama hengenvaara. Moottorin pakokaasut sisältävät hiilimonoksidia, joka voi tappaa ihmisen minuuteissa.

- Älä koskaan käytä moottoria sisätiloissa vaan ainoastaan ulkona.
- Älä hengitä pakokaasuja sisään.
- Sammuta moottori, jos voit pahoin tai sinua pyöryttää tai heikottaa laitetta käyttäessäsi. Hakeudu välittömästi lääkäriin.
- Käytä moottoria vain, kun se on teknisesti moitteettomassa kunnossa.
- Älä poista turva- ja suojalaitteita käytöstä.
- Käytä kuulonsuojaimia.
- Lue tähän käyttöohjeeseen sekä ajoleikkurin käyttöohjeeseen sisältyvät ohjeet huolellisesti ja noudata niitä. Opettele sammuttamaan moottori nopeasti.
- Älä käytä käynnistyssumuja tai vastaavia tuotteita.

3.1 Käyttäjärajoitukset

- Moottoria eivät saa käyttää alle 16-vuotiaat tai henkilöt, jotka eivät ole lukeneet käyttöohjetta. Noudata mahdollisia käyttäjän vähimmäisikää koskevia kansallisia turvallisuusmääräyksiä.
- Moottoria ei saa käyttää alkoholiin, huumeiden tai lääkkeiden vaikutuksen alaisena.

3.2 Ihmisten ja eläinten turvallisuus sekä omaisuuden varjeleminen

- Käytä moottoria vain sen aiottuun käyttötarkoitukseen. Käyttötarkoituksesta poikkeava käyttö voi aiheuttaa vammoja ja aineellisia vahinkoja.
- Käyttäjä on vastuussa muille henkilöille ja heidän omaisuudelleen aiheuttamistaan vahingoista.

- Estä muiden henkilöiden oleskelu vaara-alueella.
- Käynnistä moottori vain, kun työskentely-alueella ei ole ihmisiä tai eläimiä.
- Noudata turvaetäisyyttä ihmisiin ja eläimiin. Sammuta moottori, jos ihmisiä tai eläimiä tulee lähietäisyydelle.
- Älä koskaan suuntaa moottorin pakoputkea ihmisiin tai eläimiin taikka herkästi syttyviin aineisiin tai esineisiin.
- Älä tartu imu- ja tuuletusrilään moottorin ollessa käynnissä. Pyörivät laitteen osat voivat aiheuttaa vammoja.
- Sammuta moottori aina, kun sen ei tarvitse olla käynnissä – esimerkiksi siirtyessäsi työskentelyalueelta toiselle, huolto- ja puhdistustöiden ajaksi sekä bensiini–öljy-seoksen liisäämistä varten.
- Älä käytä moottoria huonosti tuulettuissa tiloissa, kuten autotallissa. Pakokaasu sisältää myrkyllistä häkää eli hiilimonoksidia häkää ja muita haitallisia aineita.
- Tapaturman sattuessa sammuta moottori välittömästi lisävammojen ja omaisuusvahinkojen välttämiseksi.
- Älä käytä moottoria, jos siinä on kuluneita tai vioittuneita osia. Kuluneet tai vioittuneet osat voivat aiheuttaa vakavia vammoja.
- Käytä vain alkuperäisvaraosia ja alkuperäis-tarvikkeita.
- Säilytä moottori lasten ulottumattomissa.
- Kiellä lapsia ja nuoria leikkimästä moottorilla.

3.3 Bensiinin ja öljyn käsittely

⚠ VAARA! Räjähdyksen- ja palovaara. Bensiini–ilma-seoksen pääsy ilmaan synnyttää räjähtävän ilmaseoksen. Jos polttoainetta käsitellään epäasianmukaisesti, sen leimahtaminen, räjähtäminen tai syttyminen voivat aiheuttaa vakavia vammoja tai kuoleman.

- Älä tupakoi bensiiniä käsitellessäsi.
- Käsittele bensiiniä aina ulkosalla, ei koskaan suljetuissa sisätiloissa.
- Seuraavia toimintaohjeita on ehdottomasti noudatettava.
- Kuljeta ja säilytä bensiiniä ja öljyä ainoastaan niille tarkoitetuissa astioissa. Varmista, että lapset eivät pääse käsiksi varastoituun bensiiniin tai öljyyn.
- Maaston saastumisen estämiseksi eli ympäristön suojelemiseksi varmista, ettei bensiiniä

tai öljyä ei tankkaamisen yhteydessä pääse maahan. Käytä tankkaamiseen suppiloa.

- Älä koskaan tankkaa laitetta suljetussa tilassa. Bensiinihöyryjä voi kerostua lattian päälle, ja ne voivat leimahtaa tai jopa räjähtää.
- Jos bensiiniä läikkyä, pyyhi se välittömästi pois laitteen päältä ja maasta. Anna bensiinin pyyhkimiseen käyttämäsi kangaskappaleiden kuivua hyvin tuuletetussa paikassa ja hävitä ne vasta sitten. Muuten ne voivat syttyä äkillisesti itsestään.
- Läikkyneestä bensiinistä muodostuu bensiinihöyryjä. Sen vuoksi älä käynnistä laitetta läikkymissä paikoissa vaan vähintään 3 metrin päässä siitä.
- Vältä ihokosketusta mineraaliöljytuotteisiin. Älä hengitä bensiinihöyryjä sisään. Käytä tankatessasi aina suojakäsineitä. Vaihda ja puhdistu suojavaatetus säännöllisesti.
- Varmista, ettei bensiiniä päädy vaatteillesi. Jos bensiiniä on päässyt vaatteillesi, vaihda ne välittömästi.
- Älä koskaan tankkaa laitetta moottorin käydessä tai ollessa kuumentunut.

4 KÄYTTÖÖNOTTO

i HUOMAUTUS Ennen käyttöönottoa:

- Suorita aina silmämääräinen tarkistus. Moottoria ei saa käyttää, jos sen käyttö- ja/tai kiinnitysosat ovat irronneet, vaurioituneet tai kuluneet.
- Täytä moottoriin ehdottomasti öljyä.

4.1 Moottorin yleisen tilan tarkistus

1. Tarkista moottorista seuraavat seikat:
 - Öljy-/bensiinivuodon merkit moottorin ulkopuolella ja alla
 - Huomattava likaantuminen tai vierasesi- neet
 - Merkit vaurioista
 - Kaikkien ruuvien ja mutterien kireys
 - Kaikkien suojusten paikallaan olo ja pitävä kiinnitys
 - Ilmansuodattimen vauriot ja likaisuus
 - Polttoainemäärä
 - Moottoriöljyn määrä
2. Korjaa havaitut puutteet ennen käyttöönottoa.

4.2 Käyttöaineiden täyttö

⚠ VAROITUS! Tulipalo- ja räjähdysvaara. Bensiini ja öljy ovat erittäin helposti syttyviä. Tulipalo voi aiheuttaa vakavia vammoja.

- Täytä bensiiniä ja öljyä vain ulkona äläkä koskaan avotulen tai lämmönlähteiden läheisyydessä.
- Vaihda vaurioitunut polttoainesäiliö tai sen korkki välittömästi.
- Sulje polttoainesäiliön korkki aina tiukasti.
- Jos bensiiniä on vuotanut:
 - Älä käynnistä moottoria.
 - Vältä käynnistysyrityksiä.
 - Puhdista ajoleikkuri ja moottori.
 - Lääkkyneet polttoaine voi vaurioittaa muoviosia. Pyyhi polttoaine heti pois. Takuu ei kata polttoaineen aiheuttamia vaurioita muoviosissa.

4.2.1 Moottoriöljyn täyttö (02)

Öljysuosituksia

Moottoriöljy on ratkaiseva tekijä moottorin tehon ja kestoajan kannalta.

- Käytä moottoriöljyä, joka täyttää API-luokan SF tai sitä korkeamman (tai samanveroisen) luokan vaatimukset.
- Varmista öljysäiliössä olevasta API-huolto-merkinnästä, että siinä on SF-luokkaa tai korkeampaa/samanveroista luokkaa merkitsevät kirjaimet.

Normaaliin käyttöön suositellaan SAE 10W-30 -öljyä (moniasteöljy). Moottorin suositeltava käyttölämpötila-alue on 0–40 °C.

⚠ HUOMAUTUS! Moottorivaurioiden vaara. SAE 30 -luokan öljyn (yksiasteinen kesäöljy) käyttö alle +5 °C:n lämpötilassa voi riittämättömän voitelun vuoksi aiheuttaa moottorivaurion.

- Käytä aina moottorille suositeltua moottoriöljyä.

Öljyn täyttö

i HUOMAUTUS Älä täytä niin paljon öljyä, että öljytaso ylittää MAX-merkinnän. Liian suuren öljymäärän seurauksia:

- Savuva pakokaasu
- Sytytystulpan tai ilmansuodattimen likaantuminen

Jos moottorissa ei vielä ole öljyä:

1. Kaada moottoriöljyä sopivaan astiaan.

2. Kierrä öljyn mittatikku (02/1) pois öljyn täyttöaukosta (02/2).
3. Kaada öljyn täyttöaukkoon öljyä hitaasti ja vähän kerrallaan. Käytä apuna suppiloa (ei sisälly moottorin toimitukseen). Öljytilavuus:
 - AL-KO PRO 350: enint. 0,8 l
 - AL-KO PRO 450: enint. 1,2 l
4. Keskeytä öljyn täyttäminen monta kertaa ja tarkista öljytaso välillä. MAX-merkintä (02/3) ei saa ylittyä (katso *Luku 4.2.2 "Öljytason tarkistus (02)", sivu 183*).
5. Pistä öljyn mittatikku paikalleen ja kierrä se tiukalle.
6. Poista mahdollisesti läikkyneet öljy.

4.2.2 Öljytason tarkistus (02)

⚠ HUOMAUTUS! Moottorivaurio. Alhainen öljytaso voi aiheuttaa moottorivaurion.

- Tarkista öljytaso säännöllisesti.
- Lisää öljyä tarvittaessa.

1. Sammuta moottori ja anna sen jäähtyä.
Huomautus: Moottorin on oltava vaakasuorassa.
2. Poista vierasesineet öljyn täyttöalueelta.
3. Kierrä öljyn mittatikku (02/1) ulos ja pyyhi se puhtaaksi.
4. Pistä öljyn mittatikku paikalleen vasteeseen asti ja vedä se jälleen ulos. Tarkista, onko öljytaso MIN- ja MAX-merkintöjen välissä.
5. Jos öljytaso on MIN-merkinnän lähellä tai alapuolella: Lisää öljyä.
6. Pistä öljyn mittatikku paikalleen ja kierrä se tiukalle.
7. Poista mahdollisesti läikkyneet öljy.

4.2.3 Bensiinin tankkaus

Bensiinisuosituksia

- Käytä puhdasta, tuoretta ja lyijytöntä bensiiniä, jonka oktaaniluku on vähintään 90.
- Osta polttoainetta vain sen verran kerrallaan kuin kulutat 30 päivässä (katso *Luku 10 "Säilytys", sivu 189*).
- Bensiinin joukossa saa olla enintään 10 prosenttia etanolia tai enintään 15 prosenttia MTBE:tä (nakutuksenestoaine).
- Bensiiniin ei saa sekoittaa öljyä tai lisäaineita.

Bensiinin tankkaus

i HUOMAUTUS Lisätietoja on ajoleikkurin käyttöohjeessa.

5 MOOTTORIN KÄYTTÖ

⚠ VAARA! Myrkytyksen aiheuttama hengenvaara. Moottorin pakokaasut sisältävät hiilimonoksidia eli häkää, joka voi tappaa ihmisen minuuteissa.

- Älä koskaan käytä moottoria sisätiloissa vaan ainoastaan ulkona.
- Älä hengitä pakokaasuja sisään.
- Sammuta moottori, jos voit pahoin tai sinua pyörryttää tai heikottaa laitetta käyttäessäsi. Hakeudu välittömästi lääkäriin.

⚠ VAROITUS! Räjähdyksivaara. Bensiini ja öljy ovat erittäin helposti syttyviä.

- Älä käytä käynnistyssumuja tai vastaavia tuotteita.

⚠ VAROITUS! Palovammojen vaara. Moottorit kuumenevat käydessään erittäin kuumiksi!

- Älä koskaan kosketa moottorin osia – varsinkin pakoputkea – käytön aikana.
- Anna pakoputken, sylinterin ja jäähdytinripojen jäähtyä ennen niihin koskemista.

⚠ VAROITUS! Laitteen pyöriivien osien aiheuttama vaara! Laitteen pyöriivien osiin tarttumisen aiheuttaa vakavia vammoja!

- Älä koskaan tartu laitteen pyöriivien osiin!

5.1 Moottorin käynnistäminen ja sammuttaminen

i HUOMAUTUS Lisätietoja on ajoleikkurin käyttöohjeessa.

Varmista moottoria käynnistäessäsi, että kaikki ajoleikkuria liikuttavat, työkaluja (esim. leikkuukoneistoa) käyttävät ja moottorin sammuttamiseen osallistuvat osat ja laitteet ovat poissa toiminnasta.

Moottorin on käynnistettävä oltava vaakasuorassa; se ei saa olla kallistuneena yli 15°:n kulmaan.

- Jos ulkona on kylmä, kylmäkäynnistys voi olla hankalaa.
- Jos ulkona on lämmin, lämminkäynnistys voi olla hankalaa, koska kaasutinkammioon tai pumppuun on voinut muodostua höyryä.
- Käytettävän öljyn on aina oltava käyttölämpötilan mukaista.
- Polttomoottorin enimmäisteho laskee sen mukaan, mitä korkeammalla merenpinnasta ollaan. Suurissa korkeuksissa on sen vuoksi

vältettävä moottorin kuormittamista ja raskaita töitä.

Moottorin kierrosluvun säätely

Moottorin kierroslukua säädellään ajoleikkurin kaasukahvasta:



Kierrosluvun suurentaminen.



Kierrosluvun pienentäminen.

Kylmäkäynnistys ja lämminkäynnistys

Kylmäkäynnistyksessä on käytettävä rikastinta, joka poistetaan toiminnasta, kun moottori on käynyt lämpimäksi. Lämminkäynnistyksessä rikastinta ei tarvitse käyttää.



Kytke rikastin päälle.



Kytke rikastin pois päältä.

6 KORJAAMINEN

⚠ VAROITUS! Loukkaantumiskaava korjaustöissä. Korjaustöiden epäasiallinen suorittaminen voi aiheuttaa vakavia vammoja ja vaurioittaa laitetta.

- Vain AL-KO-huollot tai valtuutetut korjaamot saavat korjata moottoria!
- Vain alkuperäisten AL-KO-varaosien käyttö on sallittua.

7 HUOLTO JA HOITO

⚠ VAROITUS! Loukkaantumiskaava. Moottorin tahaton käynnistäminen voi aiheuttaa vakavia vammoja.

- Sammuta moottori aina ennen säätö-, huolto- ja korjaustöitä ja estä sen käynnistyminen uudelleen.
 - Säännöllinen huolto on välttämätöntä turvallisuudelle ja suorituskyvyn säilyttämiseksi.
 - Noudata huoltokaaviota.
 - Jos laitetta käytetään vaikeissa olosuhteissa, sitä täytyy huoltaa useammin.
1. Ennen kaikkia huolto- ja puhdistustöitä: Irrota sytytystulpan liitin (04/1) sytytystulpasta (04/2) (04/a).
 2. Suorita tässä jaksossa kuvatut huolto- ja korjaustyöt huoltokaavion mukaisesti.

3. Huolto- ja puhdistustöiden jälkeen: Liitä sytytystulpan liitin (05/1) sytytystulppaan (05/2) (05/a).

7.1 Ilmansuodattimen vaihto (03)

HUOMAUTUS

- Suodatinelementti on pidettävä puhtaana ruohojäämistä ja liasta.
- Vaihda suodatinelementin tilalle aina uusi alkuperäisvaraosa.
- Moottoria ei koskaan saa käyttää, jos suodatinelementti ei ole asianmukaisesti paikallaan.

Puhdista ilmansuodatin säännöllisesti. Vaihda viralliset ilmansuodattimet.

1. Puhdista suodattimen kannen (03/1) alue.
2. Kierrä suodattimen kannen nupit (03/2) auki ja poista suodattimen kansi.
3. Vedä suodatinelementti (03/3) ulos.
4. Tarkista suodatinelementin tila. Suodatinelementin on oltava moitteettomassa kunnossa, puhdas ja täysin toimintakykyinen. Muuten suodatinelementti on huollettava tai vaihdettava.
5. Laita suodatinelementti ja suodattimen kansi paikalleen.

7.2 Öljynvaihto (07)

Tarkista öljymäärä säännöllisesti. Tarkista öljymäärä 5 käyttötunnin välein ja päivittäin ennen moottorin käynnistämistä (katso *Luku 4.2.1 "Moottoriöljyn täyttö (02)", sivu 183*).

VAROITUS! Tulipalo- ja räjähdysvaara.

Polttoaineen päästessä säiliöstä syntyy räjähtävä bensiini-ilma-seos. Jos polttoainetta käsitellään epäasianmukaisesti, sen leimahtaminen, räjähtäminen tai syttyminen voivat aiheuttaa vakavia vammoja tai kuoleman.

- Tyhjennä polttoainesäiliö ennen öljyn tyhjentämistä.

HUOMAUTUS

- Valuta käytetty öljy ulos moottorin ollessa lämmin. Lämmin öljy valuu ulos nopeasti ja kokonaan.
 - Hävitä käytetty öljy ympäristöystävällisesti!
1. Polttoainesäiliön tyhjentäminen: Anna moottorin käydä niin kauan, että se sammuu itsestään. Voit myös tyhjentää polttoainesäiliön.
Huomautus: Kysy neuvoa huoltoliikkeestäsi.

2. Irrota sytytystulpan liitin (05/1).
3. Laita moottorin alle öljyn keräysastia (07/1).
4. Kierrä öljyn mittatikku (07/2) ulos ja pyyhi se puhtaaksi.
5. Kierrä öljyn tyhjennysruuvi (07/3) auki.
6. Valuta kaikki öljy keräysastiaan.
7. Kierrä tyhjennysruuvi takaisin paikalleen. Varmista, että tiiviste on kunnolla paikallaan. Kiristä tyhjennysruuvi.
8. Täytä uutta öljyä öljyn mittatikun aukosta. Käytä apuna suppiloa (ei sisälly moottorin toimitukseen).
Huomautus: Moottoriin mahtuu enintään 1,2 litraa öljyä.
9. Pistä öljyn mittatikku paikalleen vasteeseen asti ja vedä se jälleen ulos. Tarkista, onko öljytaso noussut MAX-merkintään (07/4).
10. Pistä öljyn mittatikku paikalleen ja kierrä se tiukalle.
11. Poista mahdollisesti läikkynyt öljy.

7.3 Moottorin ja äänenvaimentimen puhdistus (08)

 **HUOMAUTUS!** Vierasesineiden aiheuttama palovaara. Moottorissa kiinni tai sitä lähellä olevat vierasesineet voivat syttyä palamaan käytön aikana ja sytyttää myös ajotraktorin tuleen.

- Poista palavat vierasesineet (esim. ruoho, lehdet, rasva) moottorista, varsinkin pakoputken ja sylinterien alueelta.
- Tarkista ja puhdista pakoputki ja sylinterialue säännöllisesti.

1. Anna moottorin jäähtyä ennen puhdistamista.
2. Poista lika moottorista säännöllisesti liinalla pyyhkimällä tai harjaamalla. **Huomio!** Älä ruiskuta vettä moottorin päälle. Veden pääsy moottoriin (sytytysjärjestelmään, kaasuttimeen tms.) voi aiheuttaa häiriöitä.
3. Poista kaikki lika ja jäämät äänenvaimentimesta ja sen suojuksesta paineilmalla puhaltamalla.
4. Puhdista jäähdytysjärjestelmä:
 - Poista jäähdytysilma-aukkojen (08/1) tulpat.
 - Ylikuumenemisen välttämiseksi puhdista myös sisäpuoliset jäähdytysrivat ja pinnat.
5. Pyyhi muoviosat sienellä (08/2), joka on kasattu puhdistusainetta sisältävään veteen.

7.4 Ilmansuodattimen puhdistus (09)

1. Puhdista suodattimen kannen alue.
2. Poista suodattimen kannen (09/1) nupit (09/2).
3. Poista suodattimen kansi.
4. Poista suodatinelementti (09/3, 09/4).
5. Irrota vaahtomuovinen esisuodatin (09/4) panoksesta (09/3).
6. Tuki moottorin imuistukka liinalla (09/5).
7. Koputtele lika irti panoksesta (09/3) kiinteällä alustalla ja puhalla se paineilmalla sisältä ulospäin puhtaaksi pölystä ja liasta. **Huomio:** *Panoksen puhdistamiseen ei saa käyttää vettä, bensiiniä, puhdistusainetta tai vastaavaa.*
8. Pese vaahtomuovinen esisuodatin (09/4) vedellä, jossa on puhdistusainetta, ja anna sen kuivua raikkaassa ilmassa. **Huomio:** *Vaahtomuovista esisuodatinta EI saa käsitellä öljyllä.*
9. Puhdista suodattimen kannen (09/1) sisäpinta. Varmista, että imuistukka on tukittuna liinalla (09/5), jotta likaa ei pääse moottoriin.
10. Poista liina.
11. Vedä vaahtomuovinen esisuodatin panoksen yli.
12. Laita suodatinelementti ja suodattimen kansi paikalleen.

7.5 Sytytystulpan huolto (10)

Käytettävä sytytystulppatyyppi: katso *Luku 11 "Varaosat", sivu 189.*

⚠ VAROITUS! Sähköiskun aiheuttama loukkaantumisvaara. Sytytyskipinän tarkistaminen sytytystulpan ollessa irrotettuna voi aiheuttaa vakavia vammoja sähköiskun tai tulipalon sattuesssa.

- Älä koskaan tarkista sytytyskipinää, jos sytytystulppa ei ole paikallaan. Käytä sitä vastoin sytytyskipinän tarkistustyökälyä.

HUOMAUTUS! Moottorivaurioiden vaara.

Väärän sytytystulpan käyttäminen moottorissa aiheuttaa pahoja moottorivaurioita!

- Käytä aina määrätyn tyyppistä sytytystulppaa.
- Älä koskaan käynnistä moottoria, jos sytytystulppa ei ole paikallaan.

1. Kierrä sytytystulppa (10/1) pois paikaltaan tulppa-avaimella (10/2).
2. Puhdista elektrodit teräsharjalla (10/3) ja poista mahdolliset nokikerrostumat.

3. Tarkista elektrodien oikea kärkiväli (10/5) rakotulkillalla (10/4).

Huomautus: *Sytytystulpan kärkivälin on oltava 0,6–0,8 mm.*

4. Kierrä sytytystulppa takaisin paikalleen ja kiristä se tulppa-avaimella.

7.6 Kaasuttimen säädöt

ⓘ HUOMAUTUS Kaasuttimen säätäminen on aina valtuutetun huoltoliikkeen tehtävä.

7.7 Huoltokaavio

Noudata käyttötuntien mukaista tai vuosittaista huoltoväliä sen mukaan, kumpi väleistä täyttyy ensin.

i HUOMAUTUS Kovassa kuormituksessa ja korkeissa lämpötiloissa huoltovälejä voi olla tarpeen lyhentää yllä olevaan taulukkoon nähden.

| Toimenpide | 5 kt:n jäl- keen | 5 kt:n jäl- keen ja päivittäin ennen käyttöä | 25 kt:n välein vä- lein | 50 kt:n välein tai kerran vuodes- sa | Kerran vuodes- sa | 100 kt:n välein vä- lein |
|---|---------------------|--|-------------------------------|--|-------------------------|--------------------------------|
| Moottorin öljytason tarkistus | | X | | | | |
| Moottorin öljynvaihto | X | | X * | X | | |
| Ilmansuodattimen tarkistus ja puhdistus | | X ** | | | | |
| Ilmansuodattimen vaihto | | | | | X | |
| Sytytystulpan tarkistus | | | | | X | |
| Sytytystulpan vaihto | | | | | | X |
| Äänenvaimentimen alueen ja hallintalaitteiden puhdistus | | X | | | | |
| Bensiinisuodattimen tarkistus *** | | | | | | X |
| Äänenvaimentimen ja kipinä- siepparin tarkistus | | | | X | | |

Kt: käyttötunti

* Jos moottoria käytetään täydellä teholla tai korkeissa lämpötiloissa.

** : Ilmansuodattimen puhdistusväliä on lyhennettävä, jos moottoria käytetään pölyisessä ympäristössä.

***: Huoltoliikkeen on suoritettava toimenpide.

8 OHJEET HÄIRIÖTILANTEISSA

⚠ VARO! Loukkaantumisvaara. Laitteen teräsväreunaiset ja liikkuvat osat voivat aiheuttaa loukkaantumisia.

- Käytä huolto-, hoito- ja puhdistustöiden aikana aina suojakäsineitä!

i HUOMAUTUS Jos häiriötä ei ole mainittu tässä taulukossa tai et saa korjattua sitä itse, ota yhteyttä asiakaspalveluumme.

| Häiriö | Syy | Korjaaminen |
|-------------------------|--|---|
| Moottori ei käynnisty. | Ei polttoainetta | Täytä polttoainetta. |
| | Säiliössä on huonolaatuista ja likaantunutta tai vanhentunutta polttoainetta. | Tyhjennä säiliö ja täytä uutta polttoainetta. |
| | Väärä käynnistystapa | Käynnistä oikein. |
| | Sytytystulppa ei paikallaan | Tarkista sytytystulpan liitin ja varmista, että sytytystulppa on kunnolla paikallaan. |
| | <ul style="list-style-type: none"> ■ Märkä sytytystulppa ■ Likainen sytytystulpan elektrodu ■ Väärä elektrodien kärkiväli | Tarkista sytytystulppa. |
| | Tukkeutunut ilmansuodatin | Tarkista ja puhdista ilmansuodatin. |
| | Vuodenaikaan sopimaton öljy | Tarkista öljy ja vaihda tarvittaessa. |
| | Korkean lämpötilan aiheuttamia höyrykuplia kaasuttimessa | Odota muutama minuutti ja yritä sitten käynnistää uudelleen. |
| | Palamisongelmia | Tarkistuta osat aina huoltokorjaamossa! |
| | Sytytysongelmia | Tarkistuta osat aina huoltokorjaamossa! |
| Epätasainen käynti | <ul style="list-style-type: none"> ■ Likainen sytytystulpan elektrodu ■ Väärä elektrodien kärkiväli | Tarkista sytytystulppa. |
| | Sytytystulpan liitin huonosti kiinni | Tarkista sytytystulpan liitin ja varmista, että sytytystulppa on kunnolla paikallaan. |
| | Tukkeutunut ilmansuodatin | Tarkista ja puhdista ilmansuodatin. |
| | Rikastin on päällä | Kytke rikastin pois päältä. |
| | Palamisongelmia | Tarkistuta osat aina huoltokorjaamossa! |
| | Sytytysongelmia | Tarkistuta osat aina huoltokorjaamossa! |
| Tehohäviö käytön aikana | Tukkeutunut ilmansuodatin | Tarkista ja puhdista ilmansuodatin. |
| | Palamisongelmia | Tarkistuta osat aina huoltokorjaamossa! |

Merkitse moottorin sarjanumero ja ostopäivä alle. Tarvitset tietoja varaosatilauksen tekemiseksi se-

kä teknisten ja takuuta koskevien kysymysten esittämistä varten.

Moottorin sarjanumero:

| | |
|------------------------|--|
| Moottorin sarjanumero: | |
| Ostopäivä: | |

9 KULJETUS

- Moottoria kuljetettaessa sen polttoainesäiliön on oltava tyhjä.
- Kuljeta moottoria aina vaakasuorassa. Muuten voi esiintyä seuraavia ongelmia:
 - polttoaine- ja öljyvuodot
 - savuttaminen
 - huono käynnistyminen
 - nokeentunut sytytystulppa

10 SÄILYTYS

i HUOMAUTUS Lisätietoja on ajoleikkurin käyttöohjeessa.

⚠ VAROITUS! Tulipalo- ja räjähdysvaara. Polttoaineen päästessä säiliöstä syntyy räjähtävä bensiini-ilma-seos. Jos polttoainetta käsitellään epäasianmukaisesti, sen leimahtaminen, räjähtäminen tai syttyminen voivat aiheuttaa vakavia vammoja tai kuoleman.

- Älä koskaan säilytä moottoria avotulen tai lämmönlähteiden läheisyydessä.
- Älä koskaan käytä moottoria palavassa ympäristössä.

Jos ajoleikkuri on käyttämättömänä pitkään (yli 2–3 kuukautta), polttoainesäiliö on tyhjennettävä, jotta polttoainejärjestelmään ei muodostu sakkaa. Tätä lyhyempien käyttökatkojen ajaksi polttoaineen voi suojata säilytysaineella eli stabilisaattorilla.

i HUOMAUTUS Lisätiedot: Kysy neuvoa huoltoliikkeestäsi.

1. Polttoaineen tyhjentäminen kaasuttimesta:
 - Vie moottori ulos ja anna sen jäähtyä.
 - Aseta moottorin alle polttoaineen keruusäiliö.
 - Kierrä tyhjennysruuvi (06/1) auki.
 - Valuta polttoaine ulos.
 - Kierrä tyhjennysruuvi kiinni.
2. Puhdista moottori (katso *Luku 7.3 "Moottorin ja äänenvaimentimen puhdistus (08)", sivu 185*).
3. Moottorin säilytys:
 - Säilytä moottoria hyvin tuuletetussa tilassa loitolla avotulesta ja lämmönlähteistä.
 - Älä säilytä sitä paikassa, jossa käytetään sähkömoottoreita tai sähkötyökaluja.
 - Säilytettävä kosteudelta suojassa.

11 VARAOSAT

Sytytystulppasuositus: QC12YC tai RC12YC (Campion)

Varaosia on saatavana valtuutetuilta jälleenmyyjiltä tai AL-KO-asiakaspalvelusta.

12 ASIAKASPALVELU JA HUOLTO

Tuotevastuuta, korjauksia ja varaosia koskevissa kysymyksissä ota yhteyttä lähimpään AL-KO-huoltopisteeseen. Niiden yhteystiedot löydät internetosoitteesta

www.al-ko.com/service-contacts

13 TEKNISET TIEDOT

| Moottorityyppi | PRO 350 | PRO 450 |
|----------------------------------|----------------------------------|----------------------------------|
| Iskutilavuus | 352 cm ³ | 452 cm ³ |
| Teho | 6,3 kW / 2 900 min ⁻¹ | 8,5 kW / 2 900 min ⁻¹ |
| Moottoriöljyn määrä | 0,8 l | 1,2 l |
| Jäähdytysjärjestelmä | Ilmajäähdytys | Ilmajäähdytys |
| Sytytysjärjestelmä | Transistori-magneettosytytys | Transistori-magneettosytytys |
| Moottorin akselin pyörimissuunta | Myötäpäiväinen | Myötäpäiväinen |
| Sytytystulpan kärkiväli | 0,6–0,8 mm | 0,6–0,8 mm |

14 TAKUU JA TUOTEVASTUU

Jos laitteessa esiintyy lakisääteisenä tuotevastuuaikana materiaali- tai valmistusvirheitä, meillä on oikeus valintamme mukaan joko korjata ne tai vaihtaa virheellinen osa uuteen. Tuotevastuun voimassaoloaika määräytyy laitteen ostomaan lainsäädännön mukaan.

Takuu on voimassa vain, kun:

- tätä käyttöohjetta noudatetaan
- laitetta käsitellään asianmukaisesti
- käytetään alkuperäisvaraosia.

Takuu raukeaa, jos:

- laitetta yritetään korjata omavaltaisesti
- laitteeseen tehdään omavaltaisia teknisiä muutoksia
- Laitetta käytetään sen käyttötarkoituksen vastaisesti.





Takuu ja tuotevastuu eivät koske:

- tavallisesta käytöstä johtuvia maalipinnan vaurioita
- kulutusosia, joita ei ole kehystetty [xxxxxx (x)] varaosaluettelossa,

Takuu- ja tuotevastuuaika alkavat siitä, kun ensimmäinen loppukäyttäjän ostaa laitteen. Ratkaiseva on ostokuitin päivämäärä. Ota yhteys laitteen myyjään tai lähimpään valtuutettuun huoltopisteeseen ja esitä takuutodistus ja alkuperäinen ostokuitti. Edellä sanotulla ei ole vaikutusta ostajan oikeuteen esittää myyjälle tuotevastuulainsäädännön piiriin kuuluvia vaatimuksia.

ALGUPÄRASE KASUTUSJUHENDI TÕLGE

Sisukord

| | | | | | |
|-------|--|-----|--|---------------|-----|
| 1 | Selle kasutusjuhendi kohta | 191 | 14 | Garantii..... | 200 |
| 1.1 | Sümbolite ja märksõnade seletus | 191 | 1 SELLE KASUTUSJUHENDI KOHTA | | |
| 2 | Toote kirjeldus | 191 | ■ Saksakeelne versioon on algupärane kasutusjuhend. Kõik teised keeleversioonid on algupärase kasutusjuhendi tõlked. | | |
| 2.1 | Otstarbekohane kasutamine | 192 | ■ Lugege kasutusjuhend enne aku kasutuselevõttu kindlasti tähelepanelikult läbi. See on ohutu töö ja rikkevaba käsitsemise eeldus. | | |
| 2.2 | Sümbolid seadmel..... | 192 | ■ Hoidke kasutusjuhendit alati sellises kohas, kust te selle vajadusel kiiresti üles leiате. | | |
| 2.3 | Toote ülevaade (01)..... | 192 | ■ Andke seade edasi teisele isikule ainult koos kasutusjuhendiga. | | |
| 3 | Ohutusjuhised | 192 | ■ Lugege kindlasti selles kasutusjuhendis olevaid ohutusjuhiseid ja hoiatusi. | | |
| 3.1 | Kasutaja | 192 | | | |
| 3.2 | Inimeste, loomade ja materiaalse varu ohutus | 192 | 1.1 Sümbolite ja märksõnade seletus | | |
| 3.3 | Bensiini ja õli käitlemine | 193 |  OHT! Tähistab vahetult ohtlikku olukorda, mille eiramine toob kaasa surmava või raske vigastuse. | | |
| 4 | Kasutuselevõtt | 193 |  HOIATUS! Tähistab võimalikku ohtlikku olukorda, mille eiramine võib tuua kaasa surmava või raske vigastuse. | | |
| 4.1 | Kontrollige mootori üldist seisukorda .. | 193 |  ETTEVAATUST! Tähistab võimalikku ohtlikku olukorda, mille eiramine võib tuua kaasa kerge või mõõduka vigastuse. | | |
| 4.2 | Käitusainete lisamine | 194 | TÄHELEPANU! Tähistab ohtlikku olukorda, mille eiramine võib tuua kaasa materiaalse kahju. | | |
| 4.2.1 | Mootoriõli lisamine (02) | 194 |  MÄRKUS Erijuhised arusaamise ja käsitsemise parandamiseks. | | |
| 4.2.2 | Õlitaseme kontrollimine (02)..... | 194 | | | |
| 4.2.3 | Lisage bensiini..... | 194 | 2 TOOTE KIRJELDUS | | |
| 5 | Mootori käitamine | 195 | Selles dokumendis kirjeldatakse sisepõlemis- | | |
| 5.1 | Mootori käivitamine ja väljalülitamine .. | 195 | mootorit. | | |
| 6 | Remont | 195 | Järgige alati lisaks ka aiaseadme kasutusjuhendit! | | |
| 7 | Hooldus..... | 195 |  OHT! Eluohtlik. Lämpumisoht mürgise süsinikmonooksiidi tõttu | | |
| 7.1 | Õhufiltri vahetamine (03)..... | 196 | ■ Käivitage ja kasutage mootorit ainult värskes õhus. | | |
| 7.2 | Õli vahetamine (07)..... | 196 | ■ Kasutamine suletud ruumides, ka avatud us- | | |
| 7.3 | Mootori ja mürasummuti puhastamine (08)..... | 196 | te ja akendega on keelatud. | | |
| 7.4 | Õhufiltri puhastamine (09)..... | 196 | | | |
| 7.5 | Süüteküünla hooldamine (10) | 197 | | | |
| 7.6 | Karburaatori reguleerimine..... | 197 | | | |
| 7.7 | Hooldusplaan | 197 | | | |
| 8 | Abi tõrgete korral | 198 | | | |
| 9 | Transportimine..... | 199 | | | |
| 10 | Hoiulepanek..... | 199 | | | |
| 11 | Varuosad | 200 | | | |
| 12 | Klienditeenindus/teenindus..... | 200 | | | |
| 13 | Tehnilised andmed | 200 | | | |

2.1 Otstarbekohane kasutamine

See sisepõlemismootor on mõeldud eramajapidamistes kasutatavatele murutraktoritele. Seda tohib heitgaaside tõttu kasutada ainult välistingimustes, mitte kunagi siseruumides. Mis tahes muu kasutus pole otstarbekohane.

See mootor on mõeldud kasutamiseks üksnes oma tarbeks. Igasugune muu kasutamine ning ümber- ja juurdeehitused muudavad seadme otsarvest ja tühistavad garantii ja vastavuskinnituse (CE-märgis), samuti ei vastuta tootja sellisel juhul kasutajale ja kolmandatele isikutele tekkiva kahju eest.

2.2 Sümbolid seadmel

| | |
|--|---|
| | <p>Tähelepanu!</p> <p>Mootorid tekitavad süsinikmonoksiidi, mis on lõhnatu, värvitu, mürgine gaas. Süsinikmonoksiidi sissehingamisel võib tagajärjeks olla halb enesetunne, teadvusetus või surm. Käivitage ja käitage mootorit värskes õhus. Ärge käivitage ega käitage mootorit suletud ruumides, isegi kui uksed või aknad on avatud.</p> |
| | <p>Lugege enne kasutuselevõttu kasutusjuhend läbi!</p> |
| | <p>Kütus ja kütuseaurud on äärmiselt süttivad ja plahvatusohtlikud. Mootori käivitamisel tekivad sädemed. Sädemed võivad süüdata läheduses olevad süttivad gaasid. Tuleohtlikud võõrkehaded, näiteks lehed, mur jne võivad süttida.</p> |

2.3 Toote ülevaade (01)

| Nr. | Osa |
|-----|--------------------------|
| 1 | Möötevardaga õlitäiteava |
| 2 | Õli väljalaskekruvi |
| 3 | Õhufiltri kate |
| 4 | Süüteküünlapistik |
| 5 | Mootori seerianumber |

3 OHUTUSJUHISED

⚠ OHT! Ohutusjuhiste eiramine võib olla eluohtlik või põhjustada ülliraskeid kehavigastusi. Ohutus- ja kasutusjuhiste eiramine võib kaasa tuua ülliraskeid kehavigastused või põhjustada koguni surma.

- Tutvuge enne seadme kasutamist kõigi selles ja muudes viidatavates kasutusjuhendites olevate ohutus- ja kasutusjuhistega.
- Hoidke kõik kaasasolevad dokumendid edaspidiseks kasutamiseks alles.

⚠ OHT! Eluohu mürgistuse tõttu. Mootori heitgaasid sisalavad süsinikmonoksiidi, mis võib inimese tappa mõne minutiga.

- Ärge kunagi käitage mootorit suletud ruumides, vaid ainult vabas õhus.
- Ärge hingake mootori heitgaase sisse.
- Kui teil tekib seadme kasutamisel halb enesetunne, peapööritus või nõrkus, lülitage mootor välja. Pöörduge kohe arsti poole.
- Kasutage mootorit vaid tehniliselt laitmatus korras.
- Ärge blokeerige ohutus- ja kaitseseadiseid.
- Kandke kuulmiskaitset.
- Lugege tähelepanelikult läbi ja järgige selles kasutusjuhendis ja koos mootoriga kasutatava murutraktori kasutusjuhendis olevaid juhi-seid. Õppige, kuidas lülitada mootor kiiresti välja.
- Ärge kasutage starteripihuseid vms.

3.1 Kasutaja

- Alla 16 aasta vanused noored ja isikud, kes ei ole kasutusjuhendiga tutvunud, ei tohi mootorit kasutada. Järgige võimalikke riigiseseid ohutuseeskirju kasutaja vanuse alampiiri kohta.
- Mootorit ei tohi kasutada alkoholi, narkootikumide või ravimite mõju all.

3.2 Inimeste, loomade ja materiaalse vara ohutus

- Kasutage mootorit ainult otstarbekohaselt. Mitteotstarbekohane kasutamine võib põhjustada vigastusi ja tekitada materiaalselt kahju.
- Kasutaja vastutab teiste inimeste või nende varaga toimunud õnnetuste eest.
- Hoidke kõrvalised isikud ohupiirkonnast eemal.

- Lülitage mootor sisse ainult juhul, kui tööpiirkonnas ei viibi inimesi ega loomi.
- Püsige inimestest ja loomadest ohutul kaugusel või lülitage mootor välja, kui sellele lähenevad inimesed või loomad.
- Ärge hoidke mootori heitgaasivoolu kunagi inimeste ja loomade suunas, samuti mitte tuuleohtlike toodete ja esemete suunas.
- Kui mootor töötab, ärge võtke kinni sisseimija ventilatsioonivõrest. Pöörlevad seadmeosad võivad põhjustada vigastusi.
- Kui te mootorit ei vaja, lülitage see alati välja, näiteks tööpiirkonna vahetamisel, hooldustööde ajal, bensiini-õlisegu lisamisel.
- Mootorit ei tohi kasutada halva ventilatsiooniga tööpiirkondades (nt garaaž). Heitgaasid sisaldavad mürgist süsinikmonoksiidi ja muid kahjulikke aineid.
- Lülitage mootor õnnetuse korral kohe välja, et vältida edasisi vigastusi ja materiaalselt kahju.
- Ärge kasutage mootorit kunagi kulunud või vigaste osadega. Kulunud või defektsed osad võivad põhjustada raskeid vigastusi.
- Kasutage üksnes originaalvaruosi ja -tarvikuid!
- Hoidke mootorit lastele kättesaamatult.
- Keelake lastel ja noortel mootoriga mängimine.

3.3 Bensiini ja õli käitlemine

OHT! **Plahvatus- ja tuleoht.** Lekkiv bensiini-õhusegu tekitab plahvatusohtliku atmosfääri. Kütuse ebaõige käitlemise tagajärjel tekkiv kergsüttimine, plahvatus ja tulekahju võivad põhjustada raskeid vigastusi või koguni surma.

- Ärge suitsetage bensiini käitlemisel.
 - Käidelge bensiini ainult vabas õhus ja mitte kunagi kinnistes ruumides.
 - Järgige kindlasti alljärgnevaid toimumiseeskirju.
-
- Transportige ja hoidke bensiini ja õli ainult selleks ette nähtud anumates. Veenduge, et lapsed ei pääseks ladustatava bensiini ega õli juurde.
 - Pinnase saastumise vältimiseks (keskkonnakaitse) veenduge, et tankimise ajal ei satuks pinnasesse bensiini ega õli. Kasutage tankimise ajal lehitrit.
 - Ärge tankige seadet mitte kunagi suletud ruumis. Põrandale võivad koguneda bensiiniau-

rud ning selle tagajärjel tekkida kergsüttimine või koguni plahvatus.

- Pühkige maha loksunud bensiini kohe seadmelt ja pinnaselt. Laske pühkimiseks kasutatud lapil hea ventilatsiooniga kohas kuivada, enne kui lapi ära viskate. Vastasel juhul võib tekkida ootamatu isesüttimine.
- Kui teil on bensiini maha loksunud, tekivad bensiiniaurud. Ärge käivitage seadet samas kohas, vaid vähemalt 3 m eemal.
- Vältige mineraalõlitoodete sattumist nahale. Ärge hingake bensiiniaure sisse. Kandke tankimise ajal alati kaitsekindaid. Vahetage ja puhastage kaitseriietust regulaarselt.
- Jälgige, et teie riided ei puutuks kokku bensiiniga. Kui teie riidele on sattunud bensiini, vahetage riided kohe.
- Ärge tankige seadet kunagi töötava või sooja mootoriga.

4 KASUTUSELEVÕTT

MÄRKUS Enne kasutamist

- Tehke alati visuaalne kontroll. Mootorit ei tohi kasutada lahtise, kahjustunud või kulunud käitusmehhanismi ja/või kinnituselementidega.
- Lisage kindlasti mootoriõli.

4.1 Kontrollige mootori üldist seisukorda

1. Kontrollige mootoril:
 - õli- ja bensiinilekke sümptomeid mootori välispinnal ja alumisel küljel
 - ülemäärase mustuse ja võõrkehade esinemist
 - kahjustuste sümptomeid
 - kõigi kruvide ja mutrite kinnitamist
 - kõigi varjestuste ja katete kinnitust ja olemasolu
 - õhufiltri kahjustumist ja määrdumist
 - kütusetaset
 - mootoriõli taset
2. Kõrvaldage tuvastatud puudused enne kasutuselevõttu.

4.2 Käitusainete lisamine

⚠️ HOIATUS! Tule- ja plahvatusoht. Bensiin ja õli on äärmiselt tuleohtlikud. Tuli võib tekitada raskeid vigastusi.

- Lisage bensiini ja õli ainult välistingimustes ning mitte lahtise tule või kuumusallikate läheduses.
- Kahjustunud paak ja paagikork tuleb kohe välja vahetada.
- Sulgege paagi kate alati tugevalt.
- Kui bensiini on välja voolanud:
 - ärge käivitage mootorit;
 - vältige süütekatseid;
 - Puhastage murutraktor ja mootor.
 - Mahaloksunud kütus võib plastdetailide kahjustada: Pühkige kütus kohe ära. Garantii ei kata kütusest põhjustatud plastdetailide kahjustusi.

4.2.1 Mootoriõli lisamine (02)

Soovitused õli kohta

Mootoriõli on mootori võimsuse ja eluea otsustav tegur.

- Kasutage mootoriõli, mis vastab vähemalt API hooldusklassi SF (või sellega samaväärsetele) nõuetele.
- Kontrollige õli anumal olevat API hooldusmargist, et teha kindlaks, kas sellel on tähed SF või muu samaväärse või kõrgema klassi margistus.

Üldiseks kasutuseks soovitatakse õli SAE 10W-30 (universaalõli). Selle mootori soovituslik töötemperatuuride vahemik on 0 °C kuni 40 °C.

⚠️ TÄHELEPANU! Mootorikahjustuste oht. Õli SAE 30 (suveõli) kasutamine temperatuuril alla +5 °C võib ebapiisava määrimise tõttu põhjustada mootorikahjustusi.

- Kasutage üksnes oma mootorile soovitatud õli.

Õli lisamine

i MÄRKUS Ärge lisage õli üle MAX-tähise. Liigne õli toob kaasa alljärgneva:

- Suits heitgaasid
- Süüteküünla või õhufiltri määrdumine

Kui mootoris ei ole veel õli:

1. Valage mootoriõli sobivasse anumasse.
2. Keerake õlimõõtevarras (02/1) õlitäiteavast (02/2) välja.

3. Valage õli aeglaselt ja vähehaaval õlitäiteavasse. Kasutage lehtrit (ei kuulu mootori tarnekomplekti). Õlimaat:
 - AL-KO PRO 350: max 0,8 l
 - AL-KO PRO 450: max 1,2 l
4. Katkestage õli täitmine mitu korda ja kontrollige õlitaset. Märgistust MAX (02/3) ei tohi ületada (vt *Peatükk 4.2.2 "Õlitase kontrollimine (02)", lehekülj 194*).
5. Pange õlimõõtevarras sisse ja keerake kinni.
6. Pühkige mahaloksunud õli ära.

4.2.2 Õlitase kontrollimine (02)

⚠️ TÄHELEPANU! Mootori kahjustumine. Madal õlitase võib põhjustada mootoris kahjustusi.

- Kontrollige õlitaset regulaarselt.
- Vajadusel lisage õli.

1. Seisake mootor ja laske maha jahtuda.
Märkus: Mootor peab olema horisontaalselt.
2. Eemaldage õlitäiteava piirkonnas olevad võõrkehaded.
3. Keerake õlimõõtevarras (02/1) välja ja pühkige kuivaks.
4. Asetage õlimõõtevarras kuni piirajani sisse ja tõmmake uuesti välja. Kontrollige, kas täitetaase on tähiste MIN ja MAX vahel.
5. Kui õlitase on tähiste MIN läheduses või allpool seda: Lisage õli.
6. Pange õlimõõtevarras sisse ja keerake kinni.
7. Pühkige mahaloksunud õli ära.

4.2.3 Lisage bensiini.

Soovitused bensiini kohta

- Kasutage puhast, värsket, pliivaba bensiini, mille oktaanarv on vähemalt 90.
- Kasutage kütust koguses, mille kulutate ära 30 päeva jooksul (vt *Peatükk 10 "Hoiulepanek", lehekülj 199*).
- Kasutada võib kuni 10% etanooli- või 15% MTBE-sisaldusega (kloppimisvastane kaitsevahend) bensiini.
- Ärge segage bensiini sisse õli ega lisandeid.

Lisage bensiini.

i MÄRKUS Lisateave: vt murutraktori kasutusjuhendit.

5 MOOTORI KÄITAMINE

⚠ OHT! Eluohutuse tõttu. Mootori heitgaasid sisalavad süsinikmonoksiidi, mis võib inimese tappa mõne minutiga.

- Ärge kunagi käitage mootorit suletud ruumides, vaid ainult vabas õhus.
- Ärge hingake mootori heitgaase sisse.
- Kui teil tekib kasutamise ajal halb enesetunne, peapööritus või nõrkus, lülitage mootor välja. Pöörduge kohe arsti poole.

⚠ HOIATUS! Plahvatusoht. Bensiin ja õli on äärmiselt tuleohtlikud.

- Ärge kasutage starteripihuseid ega muud sarnast.

⚠ HOIATUS! Põletusoht. Mootor läheb töötamise ajal väga kuumaks!

- Ärge puudutage töötava mootori osi, eriti väljalaset.
- Laske heitgaasi väljalaskeaval, silindril ja raadiaatoril enne nende puudutamist maha jahtuda.

⚠ HOIATUS! Pöörlevad seadmeosad on ohtlikud! Käte asetamine pöörlevatesse osadesse tekitab raskeid kehavigastusi!

- Ärge asetage käsi kunagi pöörlevatesse seadmeosadesse!

5.1 Mootori käivitamine ja väljalülitamine

ℹ MÄRKUS Lisateave: vt murutraktori kasutusjuhendit.

Jälgige mootori käivitamisel, et kõik seadised murutraktori mootori ja instrumentide (nt löikemehhanismi) käitamiseks ning mootori väljalülitamiseks on inaktiveeritud.

Käivitage mootor ainult horisontaalses asendis, mitte üle 15° kaldasendis.

- Madalatel välistemperatuuridel võivad külmkäivituse ajal tekkida probleemid.
- Kõrgel välistemperatuuril võib soojalt käivitamisel tekkida karburaatorikambri või pumba aurustumise tõttu tekkida raskusi.
- Õlisort tuleb kindlasti kohandada töötemperatuurile.
- Sisepõlemismootori maksimaalne võimsus väheneb kõrguse kasvades üle merepinna progressiivselt. Seetõttu tuleb kõrguse kasvades vältida mootori koormust ja raskeid töid.

Mootori pöörlemiskiiruse reguleerimine

Mootori pöörlemiskiirust reguleeritakse murutraktori gaasihoovalt:



Pöörlemiskiiruse suurendamine.



Pöörlemiskiiruse vähendamine.

Külmalt ja soojalt käivitamine

Külmalt käivitamise korral tuleb õhuklapp sisse lülitada ning sooja mootoriga seejärel välja lülitada. Soojalt käivitamise korral ei ole õhuklapi lülitamine vajalik.



Lülitage õhuklapp sisse.



Lülitage õhuklapp välja.

6 REMONT

⚠ HOIATUS! Vigastusoht remonditööde tegemisel. Mitteasjakohased remonditööd võivad kaasa tuua raskeid vigastusi ja seadme kahjustusi.

- Remonditöid võivad teha ainult AL-KO teeninduspunktid või volitatud töökojad!
- Kasutada tohib ainult AL-KO originaalvaruosi.

7 HOOLDUS

⚠ HOIATUS! Kehavigastuste oht. Mootori juhuslik sisselülitamine võib kaasa tuua raskeid vigastused.

- Enne seadistus-, hooldus- ja remonditöid tuleb mootor alati välja lülitada ning taasisselülitamise vastu kindlustada.
 - Ohutuse ja jõudluse tagamiseks on regulaarne hooldus hädavajalik.
 - Järgige hoolduskava.
 - Rasketes tingimustes kasutamise korral on vajalik sagedasem hooldus.
1. Enne kõiki hooldus- ja remonditöid: Eemalda-ge süüteküünlalt (04/2) süüteküünlapistik (04/1) (04/a).
 2. Selles jaotises kirjeldatud hooldus- ja puhastustööd tuleb teha kooskõlas hoolduskavaga.
 3. Pärast hooldus- ja puhastustöid: Ühendage süüteküünl (05/2) tagasi süüteküünlale (05/1) (05/a).

7.1 Õhufiltri vahetamine (03)

f MÄRKUS

- Filtrielement tuleb hoida murujääkidest ja mustusest puhas.
- Asendage filtrielemendid ainult originaalvaruosadega.
- Mootorit ei tohi kunagi käitada ilma õigesti monteeritud filtrielemendita.

Puhastage õhufiltrit regulaarselt. Vahetage kahjustunud õhufilter välja.

1. Puhastage filtriakaane ümbrus (03/1).
2. Keerake filtriakaane mõlemad nupud (03/2) lahti ja eemaldage filtriakaas.
3. Tõmmake filtrielement (03/3) välja.
4. Kontrollige filtrielemendi seisukorda. Filtrielement peab olema laitmatus seisukorras, puhas ja töövõimeline. Vastasel juhul tuleb filtri elementi hooldada või see välja vahetada.
5. Asetage filtrielement sisse ja paigaldage filtriakaas tagasi.

7.2 Õli vahetamine (07)

Kontrollige regulaarselt õlitaset. Kontrollige õlitaset iga 5 töötunni järel või iga päev enne mootori käivitamist (vt *Peatükk 4.2.1 "Mootoriõli lisamine (02)", lehekülg 194*).

⚠ HOIATUS! Tule- ja plahvatusoht. Kütuse lekkimisel tekib plahvatusohtlik bensiini-/õhusegu. Kergsüttimine, plahvatus ja tulekahju võivad kütuse ebaõigel käitlemisel põhjustada raskeid vigastusi ja koguni surma.

- Tühjendage kütusepaak enne õli väljalaskmist.

f MÄRKUS

- Laske vana õli välja sooja mootoriga. Soe õli jookseb välja kiiresti ja täielikult.
- Kõrvaldage vana õli keskkonnasäästlikult!

1. Kütusepaki tühjendamine: Laske mootoril nii kaua töötada, kuni mootor seiskub ise. Või laske kütus välja.
Märkus: *Küsige klienditeenindusest.*
2. Tõmmake süüteküünla pistik (05/1) lahti.
3. Asetage alla vana õli anum (07/1).
4. Keerake õlimõõtevarras (07/2) välja ja pühkige kuivaks.
5. Keerake väljalaskekrui (07/3) välja.
6. Laske õilil anumasse voolata.

7. Keerake väljalaskekrui uuesti sisse. Veenduge, et tihend on õiges asendis. Keerake väljalaskekrui tugevalt kinni.
8. Valage puhas õli õlimõõtevarras avasse. Kasutage lehitrit (ei kuulu mootori tarnekomplekti).
Märkus: *Mootori maksimaalne õlikogus on 1,2 liitrit.*
9. Asetage õlimõõtevarras kuni piirajani sisse ja tõmmake uuesti välja. Kontrollige, kas täitetas on jõudnud tähiseni MAX (07/4).
10. Pange õlimõõtevarras sisse ja keerake kinni.
11. Pühkige mahaloksunud õli ära.

7.3 Mootori ja mürasummuti puhastamine (08)

⚠ TÄHELEPANU! Tuleoht võõrkehade tööt. Mootoril olevad tuleohtlikud võõrkehad võivad töö ajal süttida ja murutraktori põlema panna.

- Eemaldage mootorilt tuleohtlikud võõrkehad (nt muru, lehed, määre), eelkõige väljalaskest ja silindri piirkonnast.
- Kontrollige ja puhastage regulaarselt väljalaskest ja silindripiirkonda.

1. Laske mootoril enne puhastamist maha jahutada.
2. Eemaldage mootorilt lapi või harjaga regulaarselt mustus. **Tähelepanu!** *Ärge pritsige mootorile vett. Sissetungiv vesi (süütesüsteem, karburaator jne) võib põhjustada tõrkeid.*
3. Eemaldage mürasummutilt ja selle kattelt suruõhu abil kõik jäätmed ja mustus.
4. Jahutussüsteemi puhastamine:
 - Eemaldage jahutusõhuavadest (08/1) ummistused.
 - Ülekuumenemise vältimiseks puhastage vajadusel ka sisemised jahutusribid ja pinnad.
5. Pühkige plastosi niiske svammi (08/2) ja puhastusvahendiga.

7.4 Õhufiltri puhastamine (09)

1. Puhastage filtriakaane ümbrus.
2. Keerake filtriakaane (09/1) mõlemad nupud (09/2) lahti.
3. Eemaldage filtriakaas.
4. Eemaldage filtrielement (09/3, 09/4).
5. Võtke kassetilt (09/3) ära vahtkummist eelfilter (09/4).
6. Sulgege mootori sisseimulitmik lapiga (09/5).

7. Klopige kassett (09/3) vastu kõva pinda puhtaks ja puhuge seestpoolt väljapoole suurühuga tolmut ja mustusest puhtaks. **Tähelepanu!** Kasseti puhastamiseks ei tohi kasutada vett, bensini, puhastusvahendeid ega muud.
8. Peske vahtkummist eelfiltrit (09/4) vee ja puhastusvahendiga ning laske värskel õhu käes kuivada. **Tähelepanu!** Vahtkummist eelfiltrit EI TOHI õlis immutada.
9. Puhastage filtrikaane (09/1) sisemus. Jälgige, et sisseimulitmik oleks lapiga (09/5) suletud, et takistada mustuse sattumist mootorisse.
10. Eemaldage lapp.
11. Tõmmake vahtkummist eelfilter üle kasseti.
12. Asetage filtrielement sisse ja paigaldage filtri-kaas tagasi.

7.5 Süüteküünla hooldamine (10)

Süüteküünla ettenähtud tüüp: vt Peatükk 11 "Va-ruosad", lehekülj 200.

⚠ HOIATUS! Vigastusohu elektrilöögi tõttu. Süütesädeme kontrollimine eemaldatud süüteküünlaga võib tekitada raskeid vigastusi elektrilöögi ja tule tõttu.

- Ärge kontrollige süütesädet kunagi siis, kui süüteküünal on eemaldatud. Kasutage hoopis süüteküünlatestrit.

TÄHELEPANU! Mootorikahjustuste oht.

Mootori kasutamine vale süüteküünlaga või ilma süüteküünlata tekitab mootoris rasked kahjustusi!

- Kasutage alati ette nähtud süüteküünla tüüpi.
- Ärge käivitage mootorit kunagi ilma süüteküünlata.

1. Keerake süüteküünal (10/1) otsvõtme (10/2) abil välja.
2. Puhastage elektroode metallharjaga (10/3) ja eemaldage võimalikud tahmaladestised.
3. Kontrollige mõõdiku (10/4) abil elektroodide vahet (10/5).
Märkus: Süüteküünla elektroodide vahe peab olema 0,6–0,8 mm.
4. Keerake süüteküünal uuesti sisse ja pingutage otsvõtme.

7.6 Karburaatori reguleerimine

ℹ MÄRKUS Karburaatorit tohib reguleerida ainult volitatud töökoda.

7.7 Hooldusplaan

Järgige hooldusvälpasid tundide või aastate järgi, sõltuvalt sellest, kumb tähtaeg täitub varem.

ℹ MÄRKUS Tugeva koormuse ja kõrge temperatuuri korral tuleb vajadusel kasutada lühema hooldusintervalle, kui eespool olevas tabelis on toodud.

| Tegevus | Pärast esimest 5 h | Iga 5 h järel või iga päev enne kasutamist | Iga 25 h järel | Iga 50 h järel või kord aastas | Kord aastas | Iga 100 h järel |
|---|--------------------|--|----------------|--------------------------------|-------------|-----------------|
| Mootori õlitamise kontrollimine | | X | | | | |
| Mootoriõli vahetamine | X | | X [*] | X | | |
| Õhufiltri kontrollimine ja puhastamine | | X ^{**} | | | | |
| Õhufiltri vahetamine | | | | | X | |
| Süüteküünla kontrollimine | | | | | X | |
| Süüteküünla vahetamine | | | | | | X |
| Mürasummuti piirkonna ja juhtelementide puhastamine | | X | | | | |
| Bensiinifiltri kontrollimine ^{***} | | | | | | X |
| Mürasummuti ja sädemepüüduuri kontrollimine | | | | X | | |

h: töötunnid

*: Kui mootor töötab täiskoormusel või kõrge temperatuuril.

** : Kui mootorit kasutatakse tolmuses keskkonnas, puhastage õhufiltrit sagedamini.

***: Teostab erialaettevõtte

8 ABI TÕRGETE KORRAL

⚠ ETTEVAATUST! Kehavigastuste oht. Teravad ja liikuvad seadme osad võivad põhjustada vigastusi.

- Kandke hooldus- ja puhastustööde ajal alati kaitsekindaid!

ℹ MÄRKUS Tõrgete korral, mida selles tabelis pole kirjeldatud või mida te ei suuda ise kõrvaldada, pöörduge meie volitatud klienditeeninduse poole.

| Rike | Põhjus | Kõrvaldamine |
|--------------------|---|--|
| Mootor ei käivitu. | Kütus puudub | Lisage kütust. |
| | Paagis on ebakvaliteetne, saastunud või vana kütus | Tühjendage paak ja täitke see värske kütusega. |
| | Vale käivitamine | Viige käivitamine korrektselt läbi. |
| | Süüteküünal pole ühendatud | Kontrollige süüteküünlapistikut, jälgige, et see asetseks kindlalt süüteküünlal. |
| | <ul style="list-style-type: none"> ■ Süüteküünal niiske ■ Küünlaelektroodid määrdu- nud ■ Elektroodide vale vahekaugus | Kontrollige süüteküünalt. |
| | Õhufilter ummistunud | Kontrollige ja puhastage õhufiltrit. |
| | Aastaja jaoks sobimatu õli | Kontrollige ja vajadusel vahetage õli. |
| | Aurumullide moodustumine karburaatoris kõrge temperatuuri tõttu | Oodake mõni minut, seejärel proovige uuesti. |
| | Põlemisprobleemid | Laske kontrollida üksnes tootja esindustöökogas! |
| | Süüteprobleemid | Laske kontrollida üksnes tootja esindustöökogas! |

| Rike | Põhjus | Kõrvaldamine |
|-------------------------------------|--|---|
| Ebaühtlane toimimine | <ul style="list-style-type: none"> ■ Künlaelektroodid määrdunud ■ Elektroodide vale vahekaugus | Kontrollige süüteküünalt. |
| | Süüteküünlapistik on halvasti ühendatud | Kontrollige süüteküünlapistikut, jälgige, et see asetseks kindlalt süüteküünal. |
| | Õhufilter ummistunud | Kontrollige ja puhastage õhufiltrit. |
| | Õhuklapp on sisse lülitatud | Lülitage õhuklapp välja. |
| | Põlemisprobleemid | Laske kontrollida üksnes tootja esindustöökojas! |
| | Süüteprobleemid | Laske kontrollida üksnes tootja esindustöökojas! |
| Võimsuse vähenemine kasutamise ajal | Õhufilter ummistunud | Kontrollige ja puhastage õhufiltrit. |
| | Põlemisprobleemid | Laske kontrollida üksnes tootja esindustöökojas! |

Sisestage mootori seerianumber ja ostukuupäev alla. Seda infot on vaja varuosade tellimiseks,

tehniliste küsimuste korral ning garantiid puudutavate küsimuste korral.

Mootori seerianumber:

| | |
|-----------------------|--|
| Mootori seerianumber: | |
| Ostu kuupäev: | |

9 TRANSPORTIMINE

- Transportige mootorit ainult tühja kütusepaagiga.
- Transportige mootorit alati horisontaalselt, muidu:
 - hakkab kütus ja õli lekkima
 - tekib suits
 - raskeneb käivitamine
 - muutub süüteküünal tahmaseks

10 HOIULEPANEK

MÄRKUS Lisateave: vt murutraktori kasutusjuhendit.

⚠ HOIATUS! Tule- ja plahvatusoht. Kütuse lekkimisel tekib plahvatusohtlik bensiini-/õhusegu. Kergsüttimine, plahvatus ja tulekahju võivad kütuse ebaõigel käitlemisel põhjustada raskeid vigastusi ja koguni surma.

- Ärge käitage mootorit kunagi lahtise leegi või kuumusallikate läheduses.
- Ärge käitage mootorit kunagi tuleohtlikus keskkonnas.

Murutraktori pikema seisuaaja korral (üle 2–3 kuu) tuleb kütus välja lasta, et vältida ladestiste teket kütusesüsteemis. Lühema seisuaaja korral võib kütust kaitsta kütusestabilisaatoriga.

MÄRKUS Lisateave: Küsige klienditeenindusest.

1. Kütuse väljalaskmine karburaatorist:
 - Viige mootor õue ja laske maha jahtuda.
 - Asetage alla kütuseanum.
 - Keerake väljalaskekrui (06/1) välja.
 - Laske kütusel välja voolata.
 - Keerake väljalaskekrui uuesti sisse.
2. Puhastage mootor (vt *Peatükk 7.3 "Mootori ja mürasummuti puhastamine (08)", lehekülj 196*).
3. Mootori ladustamine:
 - Hoidke mootorit hea ventilatsiooniga ruumis, mitte lahtise tule või kuumusallikate läheduses.
 - Ärge hoidke mootorit kohtades, kus saab käitada elektrimootoreid või elektritööriistu.

- Hoidke niiskuse eest kaitstuna.

11 VARUOSAD

Soovituslikud süüteküünlad: QC12YC või RC12YC (Campion)

Varuosi saab volitatud edasimüüjalt või meie teenindusest.

12 KLIENDITEENINDUS/TEENINDUS

Garantiid, remonti ja varuosi puudutavates küsimustes pöörduge lähimasse AL-KO teenindusse. Nende kontaktandmed leiате internetist aadressile:

www.al-ko.com/service-contacts

13 TEHNILISED ANDMED

| Mootori tüüp | PRO 350 | PRO 450 |
|-------------------------------|---------------------------------|---------------------------------|
| Silindri töömaht | 352 cm ³ | 452 cm ³ |
| Võimsus | 6,3 kW / 2900 min ⁻¹ | 8,5 kW / 2900 min ⁻¹ |
| Mootoriõli täitekogus | 0,8 l | 1,2 l |
| Jahutussüsteem | Õhkjahutus | Õhkjahutus |
| Süütesüsteem | Transistor-magnetsüüde | Transistor-magnetsüüde |
| Mootorivõlli pöörlemine | Päripäeva | Päripäeva |
| Süüteküünla elektroodide vahe | 0,6–0,8 mm | 0,6–0,8 mm |

14 GARANTII

Võimalikud materjali- ja tootmisvead kõrvaldame seaduses ettenähtud garantiiaja jooksul oma äranägemisel kas remondi teel või asendame uue tootega. Garantiiaeg oleneb seadme ostukoha riigi seadustest.

Meie garantii kehtib vaid alljärgnevate tingimuste täitmisel:

- kasutusjuhendi järgimine;
- asjatundlik käsitsemine;
- originaalvaruosade kasutamine.

Garantii kaotab kehtivuse alljärgnevatel juhtudel:

- omavolilised remondikatsed;
- omavoliline tehniline muutmine;
- mitteotstarbekohane kasutamine.

Garantii ei hõlma:

- loomulikust kulumisest tulenevaid värvikahjustusi,
- kuluvaid osi, mis on varuosade kaardil tähistatud [xxxxxx (x)] raamiga

Garantiiaeg algab ostu sooritamiseega esimese lõppkasutaja poolt. Määrava tähtsusega on ostutšeki kuupäev. Pöörduge selle garantiideklaratsiooni ja ostutšekiga edasimüüja või lähima volitatud kliendi-teeninduse poole. See vastavusdeklaratsioon ei puuduta ostja poolt müüja vastu esitatavaid seadusega ettenähtud kvaliteedikaeбусi.

ORIGINALIOS NAUDOJIMO INSTRUKCIJOS VERTIMAS**Turinys**

| | | | | | |
|-------|--|-----|---|---------------------------|-----|
| 1 | Apie šią naudojimo instrukciją | 201 | 13 | Techniniai duomenys | 210 |
| 1.1 | Simbolių paaiškinimai ir signaliniai žodžiai | 201 | 14 | Garantija | 211 |
| 2 | Gaminio aprašymas | 201 | 1 APIE ŠIĄ NAUDOJIMO INSTRUKCIJĄ | | |
| 2.1 | Naudojimas pagal paskirtį | 202 | ■ Vokiška versija yra originali naudojimo instrukcija. Visos kitos kalbų versijos yra originalios naudojimo instrukcijos vertimai. | | |
| 2.2 | Ant įrenginio esantys simboliai | 202 | ■ Prieš eksploatuodami būtinai atidžiai perskaitykite šią naudojimo instrukciją. Tai yra saugaus darbo ir sklاندaus valdymo sąlyga. | | |
| 2.3 | Gaminio apžvalga (01) | 202 | ■ Visada laikykite šią naudojimo instrukciją taip, kad visada galėtumėte ją paskaityti, kai reikės informacijos apie įrenginį. | | |
| 3 | Saugos nuorodos | 202 | ■ Perduokite įrenginį kitiems asmenims tik kartu su šia naudojimo instrukcija. | | |
| 3.1 | Operatoriai | 202 | ■ Perskaitykite ir laikykitės šioje naudojimo instrukcijoje pateiktų saugos ir įspėjamųjų nurodymų. | | |
| 3.2 | Asmenų, gyvūnų ir daiktų sauga | 203 | 1.1 Simbolių paaiškinimai ir signaliniai žodžiai | | |
| 3.3 | Elgsena su benzinu ir alyva | 203 | ⚠ PAVOJUS! Nurodo gresiančią pavojingą situaciją, kurios neišvengus galimas mirtinas arba sunkus sužalojimas. | | |
| 4 | Paleidimas | 203 | ⚠ ISPĖJIMAS! Nurodo galimą pavojingą situaciją, kurios neišvengus galimas mirtinas arba sunkus sužalojimas. | | |
| 4.1 | Bendros variklio būklės tikrinimas | 203 | ⚠ ATSARGIAI! Nurodo galimą pavojingą situaciją, kurios neišvengus galimas lengvas arba vidutinio sunkumo sužalojimas. | | |
| 4.2 | Eksploatacinių medžiagų papildymas | 204 | ⚠ DĖMESIO! Nurodo situaciją, kurios neišvengus galima materialinė žala. | | |
| 4.2.1 | Variklinės alyvos pylimas (02) | 204 | 📌 NUORODA Specialios nuorodos dėl geresnio suprantamumo ir valdymo. | | |
| 4.2.2 | Alyvos lygio kontrolė (02) | 204 | 2 GAMINIO APRAŠYMAS | | |
| 4.2.3 | Benzino įpylimas | 204 | Šioje dokumentacijoje aprašomas vidaus degimo variklis. | | |
| 5 | Variklio eksploatavimas | 205 | Be to, visada laikykitės sodo prietaiso naudojimo instrukcijos. | | |
| 5.1 | Variklio užvedimas ir išjungimas | 205 | | | |
| 6 | Remontas | 205 | | | |
| 7 | Techninė priežiūra | 205 | | | |
| 7.1 | Oro filtro keitimas (03) | 206 | | | |
| 7.2 | Alyvos keitimas (07) | 206 | | | |
| 7.3 | Variklio ir amortizatoriaus valymas (08) | 206 | | | |
| 7.4 | Oro filtro valymas (09) | 206 | | | |
| 7.5 | Uždegimo žvakės techninė priežiūra (10) | 207 | | | |
| 7.6 | Karbiuratoriaus nustatymai | 207 | | | |
| 7.7 | Techninės priežiūros darbų planas | 207 | | | |
| 8 | Pagalba atsiradus sutrikimų | 208 | | | |
| 9 | Transportavimas | 210 | | | |
| 10 | Sandėliavimas | 210 | | | |
| 11 | Atsarginės dalys | 210 | | | |
| 12 | Klientų aptarnavimo tarnyba / techninės priežiūros punktas | 210 | | | |

⚠ PAVOJUS! Pavojus gyvybei. Pavojus uždusti dėl nuodingo anglies monoksido



- Variklį paleiskite ir eksploatuokite tik lauke.
- Eksploatuoti uždarose patalpose net ir atidarys duris ir langus draudžiama.

2.1 Naudojimas pagal paskirtį

Šis vidaus degimo variklis yra kaip privačiam naudojimui skirtų vejos pjovimo traktorių pavara. Dėl išmetamųjų dujų jį galima eksploatuoti tik lauke ir jokiū būdu vidaus patalpose. Kitoks, leistinas ribas viršijantis naudojimas yra laikomas naudojimu ne pagal paskirtį.

Šis variklis yra skirtas naudoti privačiame sektoriuje. Bet koks kitoks naudojimas ir neleistinas permontavimas arba primontavimas laikomas naudojimu ne pagal paskirtį, todėl garantija tampa negaliojanti ir netenkama atitiktis (CE ženklo) bei gamintojas nepriima atsakomybės už naudotojo arba trečiųjų asmenų patirtą žalą.

2.2 Ant įrenginio esantys simboliai

| | |
|--|---|
|  | <p>Dėmesio!</p> <p>Varikliai skleidžia anglies monoksidą – bekvapės, bespalvės, nuodingas dujas.</p> <p>Įkvėpus anglies monoksido, gali pradėti pykinti, galima netekti sąmonės arba mirti.</p> <p>Paleiskite variklį lauke ir palikite jį veikti.</p> <p>Nepaleiskite ir nepalikite variklio veikti uždarose patalpose netgi tada, kai durys arba langai atidarytos (-i).</p> |
|  | <p>Prieš eksploatacijos pradžią perskaitykite naudojimo instrukciją!</p> |
|  | <p>Degalai ir degalų garai yra labai degūs ir sprogūs. Paleidžiant variklį, vyksta kibirkščiavimas.</p> <p>Kibirkštys gali uždegti netoliese esančias degias dujas.</p> <p>Gali užsidegti degūs svetimkūniai, pvz., lapai, žolė ir t. t.</p> |

2.3 Gaminio apžvalga (01)

| Nr. | Konstrukcinė dalis |
|-----|--|
| 1 | Alyvos pripildymo dangtelis su rodykle |
| 2 | Alyvos išleidimo varžtas |

| Nr. | Konstrukcinė dalis |
|-----|--------------------------|
| 3 | Oro filtro dangtelis |
| 4 | Uždegimo žvakės kištukas |
| 5 | Variklio serijos numeris |

3 SAUGOS NUORODOS

⚠ PAVOJUS! Pavojus gyvybei ir sunkių sužalojimų pavojus nežinant saugos nuorodų.

Nežinant saugos nuorodų ir valdymo instrukcijų, galima sunkiai ar net mirtinai susižaloti.

- Prieš pradėdami naudotis prietaisu, atsižvelkite į visas saugos nuorodas bei valdymo instrukcijas, pateiktas šioje naudojimo instrukcijoje, bei į nurodytas naudojimo instrukcijas.
- Visus pristatytus dokumentus išsaugokite būsimam naudojimui.

⚠ PAVOJUS! Pavojus gyvybei dėl apsinuodijimo. Variklio išmetamosiose dujose yra anglies monoksido, kuris žmogų gali pražudyti per kelias minutes.

- Niekada neeksploatuokite variklio uždarose patalpose, o tik lauke.
- Neįkvėpkite variklio išmetamųjų dujų.
- Išjunkite variklį, jei, naudojant šį prietaisą, pradeda pykinti, pradeda sukstis galva arba pajuntate silpnumą. Nedelsdami kreipkitės į gydytoją.
- Naudokite tik nepriekaištingos techninės būklės variklį.
- Draudžiama atjungti saugos ir apsauginius įtaisus.
- Naudokite klausos organus saugančias priemones.
- Atidžiai perskaitykite šioje naudojimo instrukcijoje pateiktus nurodymus ir vejos pjovimo traktoriaus, į kurį sumontuotas šis variklis, naudojimo instrukciją. Išmokite greitai išjungti variklį.
- Nenaudokite paleidimo purškalo arba pan.

3.1 Operatoriai

- Jaunuoliams iki 16 metų arba asmenims, nesusipažinusiems su naudojimo instrukcija, naudoti variklį draudžiama. Laikykitės galimų šalyje galiojančių saugos reikalavimų dėl naudotojo amžiaus cenzo.
- Nevaldykite variklio, jei vartojote alkoholio, narkotikų arba medikamentų.

3.2 Asmenų, gyvūnų ir daiktų sauga

- Naudokite variklį tik pagal paskirtį. Naudojant ne pagal paskirtį, galima susižaloti ir apgadin-ti daiktus.
- Naudotojas atsakingas už kitų asmenų suža-lojimą ir jų turto sugadinimą.
- Neprioleiskite trečiųjų asmenų prie pavojaus zonos.
- Junkkite variklį tik tada, kai darbo zonoje nėra žmonių ir gyvūnų.
- Laikykitės saugaus atstumo iki asmenų ir gy-vūnų arba, jei artinasi asmenys arba gyvūnai, išjunkite variklį.
- Nenukreipkite variklio išmetamųjų dujų srauto į asmenis ir gyvūnus bei į degius produktus ir daiktus.
- Niekada nelieskite įsiurbimo ir vėdinimo gro-telių veikiant varikliui. Besisukančios prietaiso dalys gali sužaloti.
- Kai variklio nereikia, jį visada išjunkite, pvz., keisdami darbo zoną, atlikdami techninės priežiūros ir priežiūros darbus, pildydami ben-zino / alyvos mišinį.
- Neeksploatuokite variklio blogai vėdinamose darbo zonose (pvz., garaže). Nuodingose du-jose yra nuodingo anglies monoksido ir kitų kenksmingų medžiagų.
- Įvykus nelaimingam atsitikimui, nedelsdami išjunkite variklį, kad išvengtumėte kitų suža-lojimų arba materialinės žalos.
- Niekada nenaudokite variklio su nudėvėtomis arba sugedusiomis dalimis. Nusidėvėjusios arba sugedusios dalys gali sunkiai sužaloti.
- Naudokite tik originalias atsargines dalis ir priedus.
- Variklį laikykite vaikams neprieinamoje vietoje.
- Nurodykite vaikams ir jaunuoliams, kad ne-žaistų su varikliu.

3.3 Elgsena su benzinu ir alyva

⚠ PAVOJUS! Sprogimo ir gaisro pavojus. Dėl išeinančio benzino / oro mišinio susidaro po-tencialiai sprogį atmosfera. Netinkamai naudojant degalus, pliūpsnis, sproginimas arba gaisras gali sunkiai arba netgi mirtinai sužaloti.

- Kai naudojate benzina, nerūkykite.
- Naudokite benzina tik lauke ir niekada užda-rose patalpose.
- Būtinai laikykitės toliau pateiktų elgsenos tai-skių.

- Transportuokite ir laikykite benzina bei alyva tik tam skirtuose rezervuaruose. Įsitinkinkite, kad vaikai neturi prieigos prie laikomo benzi-no ir alyvos.
- Kad neužterštumėte žemės (aplinkos apsauga), užtikrinkite, kad pilant degalus į žemę nepatektų benzino ir alyvos. Degalams pilti naudokite piltuvą.
- Niekada nepilkite degalų į įrenginį uždarose patalpose. Ant grindų gali kauptis benzino garai arba taip įvykti išmetimas arba netgi sproginimas.
- Nedelsdami nuvalykite išlietą benzina nuo įrenginio ir nuo žemės. Tekstilę, kuria valėte benzina, prieš ją utilizuodami, palikite išdžiūti gerai vėdinamoje vietoje. Priešingu atveju ji gali savaime užsidegti.
- Jei išliejote benzino, susidaro benzino garai. Todėl nepaleiskite įrenginio toje pačioje vietoje, o ne mažiau nei 3 m nuo jos.
- Venkite odos sąlyčio su mineraliniais produk-tais. Neįkvėpkite benzino garų. Pilddami dega-lus, visada mūvėkite apsaugines pirštines. Reguliariai keiskite ir valykite apsauginius drabužius.
- Atkreipkite dėmesį į tai, kad ant Jūsų drabu-žių nepatektų benzino. Patekus benzino ant drabužių, nedelsdami juos pasikeiskite.
- Niekada nepilkite degalų į įrenginį veikiant ar-ba esant karštam varikliui.

4 PALEIDIMAS

ⓘ NUORODA Prieš eksploatacijos pradžią:

- Visada atlikite apžiūrinimąją kontrolę. Jei įjovi-mo eksploatavimo ir (arba) tvirtinimo detalės yra atsilaisvinusios, sugadintos arba susidė-vėjusios, naudoti variklį draudžiama.
- Būtinai pripildykite variklinės alyvos.

4.1 Bendros variklio būklės tikrinimas

1. Patikrinkite variklį:

- ar nėra alyvos arba benzino nuotėkio po-žymių variklio išorėje ir apačioje,
- ar nėra per daug nešvarumų ir svetimkū-nių,
- ar nėra pažeidimo požymių,
- ar tvirtai pritvirtinti visi varžtai ir veržlės,
- ar tvirtai pritvirtinti ir yra visi ekranai bei uždangalai,
- ar nepažeistas ir neužterštas oro filtras,
- jo degalų lygį,

- variklinės alyvos lygį.

2. Prieš eksploatacijos pradžią nustatytus trūkumus pašalinkite.

4.2 Eksploatacinių medžiagų pripildymas

ĮSPĖJIMAS! Gaisro ir sprogdimo pavojus.

Benzinas ir alyva lengvai užsiliepsnoja. Gaisras gali sunkiai sužaloti.

- Pilkite benziną ir alyvą tik lauke ir ne šalia atviros ugnies ar karščio šaltinių.
- Pažeistą baką ar bako dangtelį nedelsdami pakeiskite.
- Bako dangtelį visada tvirtai uždarykite.
- Jei ištekejį benziną:
 - nepaleiskite variklio;
 - venkite bandyti užvesti;
 - išvalykite vejos pjovimo traktorių ir variklį.
 - Išlaistytų degalų gali patekti ant plastikinių dalių ir jas pažeisti. Nedelsdami nuvalykite degalus. Jei plastikinės dalys buvo pažeistos dėl degalų, šioms pažeidimams garantija nebus suteikta.

4.2.1 Variklinės alyvos pylimas (02)

Rekomendacijos dėl alyvos

Variklinė alyva yra lemiamas variklio galios ir eksploataavimo trukmės veiksnys.

- Naudokite variklinę alyvą, kuri atitinka API arba aukštesnę (ar lygiavertę) techninės priežiūros klasę SF.
- Patikrinkite API techninės priežiūros etiketę ant alyvos rezervuaro, kad įsitikintumėte, jog joje yra raidės SF arba aukštesnės (ar lygiavertės) klasės raidės.

Bendriesiems tikslams rekomenduojama naudoti alyvą SAE 10W-30 (universaliąją alyvą). Šiam varikliui rekomenduojama darbinį temperatūrų sritis yra nuo 0 °C iki 40 °C.

DĖMESIO! Variklio pažeidimo pavojus.

Naudojant alyvą SAE 30 (sezoninę – vasarinę alyvą), žemesnėje nei +5 °C temperatūroje dėl nepakankamo tepimo gali būti pažeistas variklis.

- Naudokite tik Jūsų varikliui rekomenduojamą variklinę alyvą.

Alyvos pripildymas

 **NUORODA** Nepripildykite alyvos virš žymos MAX. Dėl per didelio kiekio alyvos:

- dūmai išmetamosiose dujose
- Uždegimo žvakės arba oro filtro užteršimas

Jei variklyje dar nėra alyvos:

1. Pripildykite variklinės alyvos į tinkamą indą.
2. Išsukite iš alyvos pripildymo angos (02/2) alyvos matavimo strypelį (02/1).
3. Pilkite alyvą į alyvos pripildymo angą lėtai ir mažais kiekiais. Tuo metu naudokite piltuvą (neįeina į variklio komplektaciją). Alyvos kiekis yra:
 - AL-KO PRO 350: maks. 0,8 l
 - AL-KO PRO 450: maks. 1,2 l
4. Alyvos pildymą kelis kartus nutraukite ir patikrinkite alyvos lygį. Negalima viršyti žymos MAX (02/3) (žr. *Skyrius 4.2.2 "Alyvos lygio kontrolė (02)", puslapis 204*).
5. Įkiškite alyvos matavimo strypelį ir tvirtai įsukite.
6. Išvalykite galimai išlietą alyvą.

4.2.2 Alyvos lygio kontrolė (02)

 **DĖMESIO! Variklio pažeidimas.** Dėl per mažo alyvos lygio gali būti pažeistas variklis.

- Reguliariai tikrinkite alyvos lygį.
 - Prireikus papildykite alyvos.
1. Sustabdykite variklį ir leiskite jam atvėsti.
Nuoroda: *Variklis turi būti horizontalioje padėtyje.*
 2. Iš alyvos pripildymo srities pašalinkite svetimkūnius.
 3. Išsukite ir nuvalykite alyvos matavimo strypelį (02/1).
 4. Įkiškite alyvos matavimo strypelį iki galo ir tada vėl jį ištraukite. Patikrinkite, ar pripildymo lygis yra tarp žymų MIN ir MAX.
 5. Jei alyvos lygis yra netoli žymos MIN arba po ja: Pripildykite alyvos.
 6. Įkiškite alyvos matavimo strypelį ir tvirtai įsukite.
 7. Išvalykite galimai išlietą alyvą.

4.2.3 Benzino įpylimas

Rekomendacijos dėl benzino

- Naudokite švarų, šviežią, bešvinį benziną, kurio mažiausias oktaninis skaičius yra 90.
- Pirkite degalus tokiais kiekiais, kuriuos galima sunaudoti per 30 dienų (žr. *Skyrius 10 "Sandėliavimas", puslapis 210*).
- Tinka benzinai, kuriame yra iki 10 % etanolio arba iki 15 % MTBE (antidetonuojančios priemonės).
- Nemaišykite benzino su alyva arba priedais.

Benzino įpylimas

NUORODA Daugiau informacijos: žr. vejos pjovimo traktoriaus naudojimo instrukciją.

5 VARIKLIO EKSPLOATAVIMAS

PAVOJUS! Pavojus gyvybei dėl apsinuodijimo. Variklio išmetamosiose dujose yra anglies monoksido, kuris žmogų gali pražudyti per kelias minutes.

- Niekada neekspluatuokite variklio uždarose patalpose, o tik lauke.
- Neįkvėpkite variklio išmetamųjų dujų.
- Išjunkite variklį, jei eksploatuojant pradeda pykinti, pradeda sukstis galva arba pajuntate silpnumą. Nedelsdami kreipkitės į gydytoją.

ISPĖJIMAS! Sprogimo pavojus. Benzinas ir alyva lengvai užsiliepsnoja.

- Nenaudokite paleidimo purškalo arba pan.

ISPĖJIMAS! Pavojus nudegti. Eksploatuojant veikiančys varikliai labai įkaista!

- Eksploatuodami niekada nesilieskite prie variklio dalių, ypač išmetamųjų dujų vamzdžio.
- Prieš liedsdamiesi leiskite išmetamųjų dujų vamzdžiui, cilindriui ir aušinimo briaunoms atvėsti.

ISPĖJIMAS! Pavojus dėl besisukančių įrenginio dalių! Įkišus rankas į besisukančias įrenginio dalis, sunkiai susižalojama!

- Niekada neikiškite rankų į besisukančias įrenginio dalis!

5.1 Variklio užvedimas ir išjungimas

NUORODA Daugiau informacijos: žr. vejos pjovimo traktoriaus naudojimo instrukciją.

Užvesdami variklį atkreipkite dėmesį į tai, kad visi vejos pjovimo traktoriaus traukos, darbo padargų (pvz., pjovimo mechanizmo) eksploatavimo ir variklio išjungimo įtaisai būtų išaktyvinti.

Variklį užveskite tik horizontalioje padėtyje, neekspluatuokite jo įstrižose padėtyse su didesniu nei 15° posvyriu.

- Žemoje išorės temperatūroje paleidžiant nešilusį variklį gali kilti problemų.
- Aukštoje aplinkos temperatūroje paleidžiant išilusį variklį gali kilti problemų dėl garintuvo karbiuratoriaus kameroje arba siurblyje.
- Bet koku atveju alyvos rūšį reikia pritaikyti prie darbinės temperatūros.

- Maksimali vidaus degimo variklio galia proporcingai mažėja didėjant aukščiui virš jūros lygio. Todėl sumažėjus aukščiui reikia vengti variklio apkrovos ir sunkių darbų.

Variklio sūkių skaičiaus reguliavimas

Variklio sūkių skaičius nustatomas vejos pjovimo traktoriaus greičio svirtimi:



Sūkių skaičiaus padidinimas.



Sūkių skaičiaus sumažinimas.

Neįšilusio ir išilusio variklio paleidimas

Paleidžiant neįšilusį variklį, reikia įjungti „Choke“, o išilus varikliui – „Choke“ išjungti. Paleidžiant išilusį variklį, „Choke“ nereikia.



„Choke“ įjungimas.



„Choke“ išjungimas.

6 REMONTAS

ISPĖJIMAS! Pavojus susižaloti atliekant remonto darbus. Netinkamai atliekant remonto darbus, galima sunkiai susižaloti ir gali būti pažeistas įrenginys.

- Remonto darbus gali atlikti tik AL-KO techninės priežiūros skyriaus arba įgaliotų kvalifikuotų įmonių darbuotojai.
- Leidžiama naudoti tik originalias AL-KO at-sargines dalis.

7 TECHNINĖ PRIEŽIŪRA

ISPĖJIMAS! Pavojus susižaloti. Netikėtai įsijungus varikliui, galima sunkiai susižaloti.

- Prieš atlikdami nustatymo, techninės priežiūros ir remonto darbus, visada išjunkite variklį ir apsaugokite jį nuo pakartotinio įjungimo.
 - Reguliarūs techninės priežiūros darbai yra privaloma sauga ir gerai būklei palaikyti.
 - Laikykites techninės priežiūros plano.
 - Naudojant sudėtingesnėmis sąlygomis, techninę priežiūrą reikia atlikti dažniau.
1. Prieš atlikdami bet kokius techninės priežiūros ir remonto darbus: Ištraukite uždegimo žvakės kištuką (04/1) iš uždegimo žvakės (04/2) (04/a).

- Šiame skirsnyje aprašytus techninės priežiūros ir remonto darbus atlikite pagal techninės priežiūros planą.
- Atlikę techninės priežiūros ir remonto darbus: Vėl įkiškite uždegimo žvakės kištuką (05/1) į uždegimo žvakę (05/2) (05/a).

7.1 Oro filtro keitimas (03)

I NUORODA

- Ant filtro elemento neturi būti žolės likučių ir nešvarumų.
- Filtrų elementus keiskite tik originaliomis at-sarginėmis dalimis.
- Niekada neekspluatuokite variklio tinkamai nesumontavę filtro elemento.

Oro filtrą valykite reguliariai. Pakeiskite pažeistus oro filtrus.

- Išvalykite sritį aplink filtro dangtelį (03/1).
- Nusukite abu filtro dangtelio mygtukus (03/2) ir nuimkite filtro dangtelį.
- Ištraukite filtro elementą (03/3).
- Patikrinkite filtro elemento būklę. Filtro elementas turi būti nepriekaištingos būklės, švarus ir gerai veikti. Priešingu atveju reikia atlikti filtro elemento techninę priežiūrą arba jį pakeisti.
- Įstatykite filtro elementą ir vėl sumontuokite filtro dangtelį.

7.2 Alyvos keitimas (07)

Reguliariai tikrinkite alyvos lygį. Tikrinkite alyvos lygį kas 5 darbo valandas arba kasdien prieš paleisdami variklį (žr. *Skyrius 4.2.1 "Variklinės alyvos pylimas (02)", puslapis 204*).

⚠ ĮSPĖJIMAS! Gaisro ir sproginimo pavojus. Dėl išbėgusių degalų susidaro potencialiai sprogus benzino iri oro mišinys. Netinkamai naudojant degalus, pliūpsnis, sproginimas arba gaisras gali sunkiai arba netgi mirtinai sužaloti.

- Prieš išleisdami alyvą, ištuštinkite degalų baką.

I NUORODA

- Išleiskite panaudotą alyvą esant šiltam varikliui. Šilta alyva išbėga greitai ir iki galo.
- Tinkamai utilizuokite seną alyvą!

- Norinti ištuštinti degalų baką: Palikite variklį veikti tol, kol jis išsijungs savaime. Arba išleiskite degalus.

Nuoroda: *Teiraukitės klientų aptarnavimo tarnyboje.*

- Ištraukite uždegimo žvakės kištuką (05/1).
 - Pakiškite indą (07/1) senai alyvai.
 - Išsukite ir nuvalykite alyvos matavimo strypelį (07/2).
 - Išsukite išleidimo varžtą (07/3).
 - Išleiskite į indą visą alyvą.
 - Vėl įsukite išleidimo varžtą. Įsitikinkite, kad sandariklis tinkamai įdėtas. Tvirtai priveržkite išleidimo varžtą.
 - Pripildykite į alyvos matavimo strypelio angą šviežios alyvos. Tuo metu naudokite piltuvą (neįeina į variklio komplektaciją).
- Nuoroda:** *Maksimali variklinės alyvos kiekis yra 1,2 litro.*
- Įkiškite alyvos matavimo strypelį iki galo ir tada vėl jį ištraukite. Patikrinkite, ar pripildymo lygis pasiekė žymą MAX (07/4).
 - Įkiškite alyvos matavimo strypelį ir tvirtai įsukite.
 - Išvalykite galimai išlietą alyvą.

7.3 Variklio ir amortizatoriaus valymas (08)

⚠ DĖMESIO! Gaisro pavojus dėl svetimkūnių. Degūs svetimkūniai variklyje eksploatuojant gali užsidegti ir uždegti vejos pjovimo traktorių.

- Pašalinkite iš variklio degius svetimkūnius (pvz., žolę, lapus, tepalą), ypač iš išmetamųjų dujų vamzdžio ir cilindrų srities.
- Reguliariai tikrinkite ir valykite išmetamųjų dujų vamzdį ir cilindrų sritį.

- Prieš valydami leiskite varikliui atvėsti.
- Nuo variklio šluoste arba šepečiu reguliariai nuvalykite nešvarumus. **Dėmesio!** *Saugokite variklį nuo vandens pusrslų. Patekus vandens (į uždegimo sistemą, karbiuratorių...), galimi sutrikimai.*
- Nuo amortizatoriaus ir jo uždangalo suslėgtuoju oru nupūskite visus atliekų bei nešvarumų likučius.
- Išvalykite aušinimo sistemą:
 - Pašalinkite iš aušinamojo oro angų (08/1) kamščius.
 - Kad išvengtumėte perkaitimo, prirėikus taip pat išvalykite ir aušinimo briaunas bei paviršius.
- Plastikines dalis nuvalykite drėgna kempine (08/2) ir valymo priemone.

7.4 Oro filtro valymas (09)

- Išvalykite sritį aplink filtro dangtelį.

2. Nusukite abu filtro dangtelio (09/1) mygtukus (09/2).
3. Nuimkite filtro dangtelį.
4. Ištraukite filtro elementą (09/3, 09/4).
5. Nuo kasetės (09/3) atskirkite putplasčio pirminio valymo filtrą (09/4).
6. Uždarykite variklio įsiurbimo atvamzdį šluoste (09/5).
7. Iškratykite kasetę (09/3) pastuksendami į kietą paviršių ir iš vidaus į išorę išpūskite suslėgtuoju oru, kad pašalintumėte dulkes ir nešvarumus. **Dėmesio!** Kasetei valyti naudoti vandenį, benziną, valymo priemones ir kt. draudžiama.
8. Putplasčio pirminio valymo filtrą (09/4) plaukite vandeniu ir valymo priemone bei palikite išdžiūti gryname ore. **Dėmesio!** Putplasčio filtro **NEGALIMA suvilgyti alyva**.
9. Išvalykite filtro dangtelio (09/1) vidų. Tuo metu atkreipkite dėmesį į tai, kad įsiurbimo atvamzdis būtų uždarytas šluoste (09/5), kad į variklį nepatektų nešvarumų.
10. Pašalinkite šluostę.
11. Uždėkite putplasčio pirminio valymo filtrą ant kasetės.
12. Įstatykite filtro elementą ir vėl sumontuokite filtro dangtelį.

7.5 Uždegimo žvakės techninė priežiūra (10)

Nurodytas uždegimo žvakės tipas: žr. *Skyrius 11 "Atsarginės dalys", puslapis 210*.

⚠ ĮSPĖJIMAS! Pavojus susižaloti dėl elektros smūgio. Kai išmontavus uždegimo žvakę tikrinamos uždegimo kibirkštys, galima sunkiai susižaloti dėl elektros smūgio ir ugnies.

- Niekada netikrinkite uždegimo kibirkščių išmontavę uždegimo žvakę. Vietoj to naudokite uždegimo kibirkščių bandiklį.

⚠ DĖMESIO! Variklio pažeidimo pavojus. Eksploatuojant variklį su netinkama uždegimo žvake arba be jos, stipriai pažeidžiamas variklis!

- Visada naudokite nurodyto tipo uždegimo žvakę.
- Niekada neužveskite variklio be uždegimo žvakės.

1. Išsukite uždegimo žvakę (10/1) galiniu raktu (10/2).
2. Išvalykite elektrodus metaliniu šepečiu (10/3) ir pašalinkite galimas suodžių sankaupas.
3. Šablonu (10/4) patikrinkite, ar tarp elektrodų yra tinkamas atstumas (10/5).
Nuoroda: Atstumas tarp uždegimo žvakės elektrodų turi būti 0,6–0,8 mm.
4. Vėl įsukite uždegimo žvakę ir priveržkite galiniu raktu.

7.6 Karbiuratoriaus nustatymai

📌 NUORODA Nustatyti karbiuratorių leidžiama tik įgaliotoms techninės priežiūros dirbtuvėms.

7.7 Techninės priežiūros darbų planas

Laikykitės valandinių arba mėninių intervalų, priklausomai nuo to, kas bus pirmiau.

📌 NUORODA Esant didelei apkrovai ir aukštai temperatūrai, gali reikėti trumpesnių techninės priežiūros intervalų nei nurodyta pirmiau pateiktoje lentelėje.

| Darbas | Po pirmųjų 5 dh | Kas 5 dh arba kasdien prieš naudojant | Kas 25 dh | Kas 50 dh arba kasmet | Kasmet | Kas 100 dh |
|---------------------------------------|-----------------|---------------------------------------|-----------|-----------------------|--------|------------|
| Patikrinkite variklinės alyvos lygį | | X | | | | |
| Pakeiskite variklinę alyvą | X | | X* | X | | |
| Patikrinkite ir išvalykite oro filtrą | | X** | | | | |

| Darbas | Po pirmųjų 5 dh | Kas 5 dh arba kasdien prieš naudojant | Kas 25 dh | Kas 50 dh arba kasmet | Kasmet | Kas 100 dh |
|---|-----------------|---------------------------------------|-----------|-----------------------|--------|------------|
| Pakeiskite oro filtrą | | | | | X | |
| Patikrinkite uždegimo žvakę | | | | | X | |
| Pakeiskite uždegimo žvakę | | | | | | X |
| Išvalykite amortizatoriaus srity ir valdymo elementus | | X | | | | |
| Patikrinkite benzino filtrą *** | | | | | | X |
| Patikrinkite amortizatorių ir kibirkščių gaudyklę | | | | X | | |

dh: darbo valandos

*: Kai variklis veikia visa apkrova arba aukštoje temperatūroje.

** : Kai variklis veikia dulkelioje aplinkoje, valykite oro filtrą dažniau.

***: Atlieka specializuota įmonė

8 PAGALBA ATSIKIRADUS SUTRIKIMŲ

⚠ ATSAUGIA! Pavojus susižaloti. Aštrios briaunės ir judančios įrenginio dalys gali sužeisti.

- Techninės apžiūros, priežiūros ir valymo darbų metu visada dėvėkite apsaugines pirštines!

i NUORODA Esant sutrikimų, kurie nėra nurodyti šioje lentelėje arba kurių negalite pašalinti savarankiškai, kreipkitės į mūsų klientų aptarnavimo tarnybą.

| Sutrikimas | Priežastis | Šalinimas |
|-----------------------------------|---|---|
| Variklis neužsiveda. | Trūksta degalų | Pripildykite degalų. |
| | Blogi, nešvarūs degalai, seni degalai bake | Ištuštinkite baką ir įpilkite šviežių degalų. |
| | Netinkami užvedimo veiksmai | Netinkamas paleidimo procesas. |
| | Tinkamai atlikite paleidimo procesą. | Patikrinkite uždegimo žvakės kištuką, žiūrėkite, kad jis būtų gerai pritvirtintas prie uždegimo žvakės. |
| | <ul style="list-style-type: none"> ■ Drėgna uždegimo žvakė ■ Nešvarūs žvakės elektrodai ■ Netinkamas atstumas tarp elektrodų | Patikrinkite uždegimo žvakę. |
| | Užsikūšoro oro filtras | Patikrinkite ir išvalykite oro filtrą. |
| | Metų laikui netinkama alyva | Patikrinkite alyvą, prireikus ją pakeiskite. |
| | Garų burbuliukų susidarymas karbiuratoriuje dėl aukštos temperatūros | Palaukite kelias minutes, tada pamėginkite paleisti iš naujo. |
| | Degimo problemos | Paveskite patikrinti tik klientų aptarnavimo tarnybos dirbtuvėms! |
| | Uždegimo problemos | Paveskite patikrinti tik klientų aptarnavimo tarnybos dirbtuvėms! |
| Netolygus veikimas | <ul style="list-style-type: none"> ■ Nešvarūs žvakės elektrodai ■ Netinkamas atstumas tarp elektrodų | Patikrinkite uždegimo žvakę. |
| | Blogai įkištas uždegimo žvakės kištukas | Patikrinkite uždegimo žvakės kištuką, žiūrėkite, kad jis būtų gerai pritvirtintas prie uždegimo žvakės. |
| | Užsikūšoro oro filtras | Patikrinkite ir išvalykite oro filtrą. |
| | Ijungta „Choke“ | Išjunkite „Choke“. |
| | Degimo problemos | Paveskite patikrinti tik klientų aptarnavimo tarnybos dirbtuvėms! |
| | Uždegimo problemos | Paveskite patikrinti tik klientų aptarnavimo tarnybos dirbtuvėms! |
| Galios sumažėjimas eksploatuojant | Užsikūšoro oro filtras | Patikrinkite ir išvalykite oro filtrą. |
| | Degimo problemos | Paveskite patikrinti tik klientų aptarnavimo tarnybos dirbtuvėms! |

Apačioje įrašykite variklio serijos numerį ir pirkimo datą. Šios informacijos Jums reikės užsakit

atsargines dalis, iškilus techninių klausimų arba teiraujantis garantijos.

Variklio serijos numeris:

| | |
|---------------------------|--|
| Variklio serijos numeris: | |
| Pirkimo data: | |

9 TRANSPORTAVIMAS

- Transportuokite variklį tik su tuščiu degalų baku.
- Variklį visada transportuokite horizontaliai, nes kitaip:
 - išbėgs degalų ir alyvos,
 - susidarys dūmų,
 - bus sunku užvesti,
 - suodžiais pasidengs uždegimo žvakė.

10 SANDĖLIAVIMAS

f NUORODA Daugiau informacijos: žr. vejos pjovimo traktoriaus naudojimo instrukciją.

⚠ ĮSPĖJIMAS! Gaisro ir sprogdimo pavojus.

Dėl išbėgusių degalų susidaro potencialiai sprogus benzino ir oro mišinys. Netinkamai naudojant degalus, pliūpsnis, sprogdimas arba gaisras gali sunkiai arba netgi mirtinai sužaloti.

- Niekada nelaikykite variklio priešais atvirą liepsną arba šilumos šaltinius.
- Niekada neekspluatuokite variklio degioje aplinkoje.

Jei vejos pjovimo traktorius nenaudojamas ilgesnį laiką (ilgiau nei 2–3 mėnesius), degalus reikia išleisti, kad degalų tiekimo sistemoje būtų išvengta nuosėdų. Jei jis nenaudojamas trumpai, degalus galima apsaugoti degalų stabilizatoriumi.

f NUORODA Daugiau informacijos: Teiraukitės klientų aptarnavimo tarnyboje.

13 TECHNINIAI DUOMENYS

| Variklio tipas | PRO 350 | PRO 450 |
|---|--|--|
| Darbinis tūris | 352 cm ³ | 452 cm ³ |
| Galia | 6,3 kW / 2900 min. ⁻¹ | 8,5 kW / 2900 min. ⁻¹ |
| Variklinės alyvos pripildymo kiekis | 0,8 l | 1,2 l |
| Aušinimo sistema | Aušinimo oru sistema | Aušinimo oru sistema |
| Uždegimo įrenginys | Uždegimo magneta bekontaktinio valdymo sistema | Uždegimo magneta bekontaktinio valdymo sistema |
| Variklio veleno sukimas | pagal laikrodžio rodyklę | pagal laikrodžio rodyklę |
| Atstumas tarp uždegimo žvakės elektrodų | 0,6–0,8 mm | 0,6–0,8 mm |

1. Degalų išleidimas iš karbiuratoriaus:
 - Išneškite variklį į lauką ir leiskite jam atvėsti.
 - Pakiškite indą degalams.
 - Išsukite išleidimo varžtą (06/1).
 - Išleiskite degalus.
 - Vėl įsukite išleidimo varžtą.
2. Išvalykite variklį (žr. *Skyrius 7.3 "Variklio ir amortizatoriaus valymas (08)", puslapis 206*).
3. Variklio laikymas:
 - Laikykite variklį gerai vėdinamoje patalpoje ir toliau nuo atviros ugnies arba karščio šaltinių.
 - Nelaikykite ten, kur eksploatuojami elektros varikliai arba elektriniai įrankiai.
 - Laikykite nuo drėgmės apsaugotoje vietoje.

11 ATSARGINĖS DALYS

Rekomenduojamos uždegimo žvakės: QC12YC arba RC12YC („Campion“)

Atsarginių dalių galėsite įsigyti iš įgalioto prekybos atstovo arba mūsų techninės priežiūros skyriaus.

12 KLIENTŲ APTARNAVIMO TARNYBA / TECHNINĖS PRIEŽIŪROS PUNKTAS

Iškilus klausimų dėl garantijos, remonto ir atsarginių dalių, kreipkitės į savo artimiausią AL-KO techninės priežiūros skyrių. Jį rasite internete tokiu adresu:

www.al-ko.com/service-contacts

14 GARANTIJA

Galimus įrenginio medžiagų ar gamybos defektus įstatymų numatytu pretenzijų dėl trūkumų reiškimo senaties termino laikotarpiu mes šaliname savo nuožiūra remonto arba keitimo būdu. Senaties terminas nustatomas kiekvienu konkrečiu atveju pagal šalies, kurioje įrenginys buvo įsigytas, teisės aktus.

Mūsų garantinis įsipareigojimas galioja tik šiais atvejais:

- laikomasi šios naudojimo instrukcijos;
- įrenginys tinkamai naudojamas;
- naudojamos originalios atsarginės dalys.

Garantija nustoja galioti šiais atvejais:

- bandoma savarankiškai remontuoti įrenginį;
- savarankiškai atliekami techniniai pakeitimai;
- įrenginys naudojamas ne pagal paskirtį.

Garantija netaikoma:

- dažų pažeidimams, atsiradusiems dėl normalaus dėvėjimosi,
- susidėvinčiosioms dalims, atsarginių dalių kortelėje xxxxxx (x) pažymėtoms rėmeliu.

Garantinis laikotarpis prasideda nuo dienos, kurią įrenginį pirmą kartą įsigyja galutinis vartotojas. Lemiamą yra pirkimo dokumente nurodyta data. Kreipkitės su šia garantijos deklaracija ir originaliu pirkimo dokumentu į savo pardavėją arba artimiausią įgaliotąjį klientų aptarnavimo skyrių. Ši deklaracija nedaro įtakos įstatymais pagrįstoms pirkėjo pretenzijoms, kurias jis gali pareikšti pardavėjui.

ORIĢINĀLĀS LIETOŠANAS INSTRUKCIJAS TULKOJUMS

Saturs

| | | |
|-------|---|-----|
| 1 | Par šo lietošanas instrukciju | 212 |
| 1.1 | Zīmju skaidrojums un signālvārdi | 212 |
| 2 | Izstrādājuma apraksts | 212 |
| 2.1 | Paredzētais lietojums | 213 |
| 2.2 | Simboli uz iekārtas | 213 |
| 2.3 | Izstrādājuma pārskats (01)..... | 213 |
| 3 | Drošības norādījumi..... | 213 |
| 3.1 | Lietotājs | 213 |
| 3.2 | Cilvēku, dzīvnieku un īpašuma drošība | 214 |
| 3.3 | Rīcība ar benzīnu un eļļu | 214 |
| 4 | Ekspluatācijas sākšana | 214 |
| 4.1 | Pārbaudiet vispārējo dzinēja stāvokli | 215 |
| 4.2 | Darba šķidrumu uzpilde | 215 |
| 4.2.1 | Motoreļļas uzpilde (02) | 215 |
| 4.2.2 | Eļļas līmeņa pārbaude (02) | 215 |
| 4.2.3 | Benzīna uzpilde | 216 |
| 5 | Dzinēja ekspluatācija | 216 |
| 5.1 | Dzinēja iedarbināšana un apturēšana | 216 |
| 6 | Remontdarbi | 216 |
| 7 | Tehniskā apkope un tīrīšana | 217 |
| 7.1 | Gaisa filtra maiņa (03)..... | 217 |
| 7.2 | Eļļas nomaiņa (07) | 217 |
| 7.3 | Dzinēja un klusinātāja tīrīšana (08)..... | 218 |
| 7.4 | Gaisa filtra (09) tīrīšana..... | 218 |
| 7.5 | Aizdedzes sveces apkope (10) | 218 |
| 7.6 | Karburatora iestatījumi | 218 |
| 7.7 | Tehniskās apkopes plāns..... | 218 |
| 8 | Palīdzība traucējumu gadījumā | 219 |
| 9 | Transportēšana..... | 221 |
| 10 | Glabāšana | 221 |
| 11 | Rezerves daļas | 221 |
| 12 | Klientu apkalpošanas dienests/serviss | 221 |
| 13 | Tehniskie dati..... | 222 |
| 14 | Garantija | 222 |

1 PAR ŠO LIETOŠANAS INSTRUKCIJU

- Vācu valodā izdotā versija ir oriģinālā lietošanas instrukcija. Visas pārējās dokumentu versijas citās valodās ir oriģinālo lietošanas instrukciju tulkojumi.
- Pirms lietošanas obligāti uzmanīgi izlasiet šo lietošanas instrukciju. Tas ir priekšnoteikums drošam darbam un lietošanai bez traucējumiem.
- Vienmēr saglabājiet šo lietošanas instrukciju tādā stāvoklī, lai vēlāk varat tajā ieskatīties, ja būs nepieciešama informācija par ierīci.
- Nododiet ierīci citām personām tikai kopā ar šo lietošanas instrukciju.
- Izlasiet un ievērojiet šajā lietošanas instrukcijā sniegtos drošības un brīdinājuma norādījumus.

1.1 Zīmju skaidrojums un signālvārdi

⚠ BĪSTAMI! Norāda uz tiešu, bīstamu situāciju, kuras rezultātā, ja vien no tās neizvairīsieties, iestāsies nāve vai gūsiet smagas traumas.

⚠ BRĪDINĀJUMS! Norāda uz potenciāli bīstamu situāciju, kuras rezultātā, ja vien no tās neizvairīsieties, var iestāties nāve vai iespējams gūt smagas traumas.

⚠ ESIET PIESARDZĪGI! Norāda uz potenciāli bīstamu situāciju, kuras rezultātā, ja vien no tās neizvairīsieties, iespējams gūt vieglas vai vidēji smagas traumas.

UZMANĪBU! Norāda uz potenciāli bīstamu situāciju, kuras rezultātā, ja vien no tās neizvairīsieties, iespējams materiālo zaudējumu risks.

ℹ NORĀDĪJUMS Īpaši norādījumi labākai izpratnei un manipulēšanai.

2 IZSTRĀDĀJUMA APRAKSTS

Šajā dokumentā tiek aprakstīts iekšdedzes dzinējs.

Vienmēr papildus ņemiet vērā dārza ierīces lietošanas instrukciju.

⚠ BĪSTAMI! Dzīvības apdraudējums. Nosmakšanas apdraudējums, ko rada indīgs oglekļa monoksīds.

- Iedarbiniet un lietojiet dzinēju tikai ārpus telpām.
- Eksploatācija slēgtās telpās - arī ar atvērtām durvīm un logiem - ir aizliegta.

2.1 Paredzētais lietojums

Šis iekšdedzes dzinējs ir paredzēts kā mauriņa traktoru piedziņa privātai lietošanai. To izplūdes gāzu dēļ atļauts darbināt tikai ārpus telpām un nekādā gadījumā iekštelpās. Citāda lietošana, kas neatbilst šim mērķim, ir uzskatāma par noteikumiem neatbilstošu.

Šis dzinējs ir paredzēts izmantošanai privātām vajadzībām. Jebkāda cita veida lietojums, kā arī neatļautas modifikācijas un papildināšana, tiek uzskatītas par ierīces nepareizu lietojumu un šādi tiek zaudēta garantija, kā arī nav spēkā atbilstības deklarācija (CE marķējums), un šādā gadījumā ražotājs neuzņemas atbildību par kaitējumu, kas nodarīta lietotājam vai kādai trešajai pusei.

2.2 Simboli uz iekārtas

| | |
|--|--|
| | <p>Uzmanību!</p> <p>Dzinēji rada oglekļa monoksīdu - indīgu gāzi bez smaržas un krāsas. Ieelpojot oglekļa monoksīdu, iespējama slikta dūša, ģībonis vai nāve. Iedarbiniet un darbiniet dzinēju ārpus telpām. Neiedarbiniet vai nedarbiniet dzinēju slēgtās telpās, pat ja durvis vai logi ir atvērti.</p> |
| | <p>Pirms eksploatācijas sākšanas izlasiet lietošanas instrukciju!</p> |
| | <p>Degvielas tvertne un degvielas cauruļvadi ir īpaši viegli uzliesmojoši un sprādzienbīstami. Dzinēja iedarbināšanas laikā rodas dzirksteles. Dzirksteles var aizdedzināt tuvumā esošas ugunsnedrošas gāzes. Uzliesmojoši svešķermeņi, piemēram, lapas, zāle u.t.t. var aizdegties.</p> |

2.3 Izstrādājuma pārskats (01)

| Nr. | Detaja |
|-----|--|
| 1 | Eļļas uzpildīšanas atveres vāciņš ar mērtaustu |
| 2 | Eļļas izplūdes skrūve |
| 3 | Gaisa filtra vāks |
| 4 | Aizdedzes sveces spraudnis |
| 5 | Dzinēja sērijas numurs |

3 DROŠĪBAS NORĀDĪJUMI

⚠ BĪSTAMI! Briesmas dzīvībai un risks gūt smagas traumas, kurām iemesls ir drošības norādījumu nezināšana. Drošības un lietošanas norādījumu nezināšana var būt iemesls smagām traumām un pat nāvei.

- Pirms sākat lietot ierīci ir jāiepazīstas ar visiem šīs lietošanas instrukcijas drošības un lietošanas norādījumiem, kā arī ar citām lietošanas instrukcijām, uz kurām ir ievietota atsaucē.
- Glabājiet visus dokumentus turpmākai uzzīņai.

⚠ BĪSTAMI! Dzīvībai bīstama saindēšanās. Motora izplūdes gāzes satur oglekļa monoksīdu, kas dažu minūšu laikā var izraisīt cilvēka nāvi.

- Nekādā gadījumā nedarbiniet motoru slēgtās telpās, dariet to tikai ārpus telpām.
- Neieelpojiet motora izplūdes gāzes.
- Ja ierīces lietošanas laikā jums paliek slikti, sajūtat reiboni vai nespēku, apturiet motoru. Nekavējoties lūdziet ārstu palīdzību.
- Dzinēju drīkst lietot tikai, ja tas ir tehniskā kārtībā.
- Neizslēdziet drošības ierīces un aizsargierīces.
- Valkājiet dzirdes aizsarglīdzekļus.
- Rūpīgi izlasiet un ievērojiet šo lietošanas instrukciju un mauriņa traktora, kurā dzinējs ir uzstādīts, lietošanas instrukciju. Iemācieties ātri izslēgt dzinēju.
- Neizmantojiet startera aerosolus vai līdzīgus vielas.

3.1 Lietotājs

- Dzinēju nedrīkst lietot jaunieši, kuriem nav 16 gadu, vai personas, kas nezina lietošanas instrukciju. Ievērojiet attiecīgajā valstī spēkā

esošos drošības noteikumus par lietotāja minimālo vecumu.

- Nedarbiniet dzinēju, atrodoties alkohola, narkotiku vai medicīnisku preparātu ietekmē.

3.2 Cilvēku, dzīvnieku un īpašuma drošība

- Lietojiet dzinēju tikai atbilstoši noteikumiem. Noteikumiem neatbilstošas lietošanas rezultātā var būt traumas, kā arī rasties materiālie zaudējumi.
- Iekārtas lietotājs ir atbildīgs par nelaimes gadījumiem, kuriem tiek pakļautas citas personas un to īpašums.
- Neļaujiet bīstamajā zonā atrasties nepiederošām personām.
- Ieslēdziet dzinēju tikai tad, ja darba zonā neatrodas cilvēki un dzīvnieki.
- Ievērojiet drošu attālumu no cilvēkiem un dzīvniekiem un gadījumā, ja tuvojās cilvēki vai dzīvnieki, izslēdziet dzinēju.
- Raugieties, lai dzinēja izplūdes gāzes neplūstu uz cilvēkiem un dzīvniekiem, kā arī uz uzliesmojošiem materiāliem un priekšmetiem.
- Nekādā gadījumā, darbojoties dzinējam, nesniedzieties iesūkšanas un ventilācijas atverēs. Uz rotējošajām detaļām var būt traumas.
- Ja dzinējs nav nepieciešams, vienmēr to izslēdziet, piem., pārvietojoties uz citu darba zonu, veicot ierīces apkopi un kopšanu, iepildot benzīna-eļļas maisījumu.
- Dzinēju nedrīkst darbināt slikti vēdināmās darba zonās (piemēram, garāžā). Atgāzes satur indīgo oglekļa monoksīdu, kā arī citas indīgas vielas.
- Gadījumā, ja notiek nelaimes gadījums, nekavējoties izslēdziet dzinēju, lai novērstu vēl citu traumu gūšanas un īpašuma bojājumu risku.
- Nekad nelietojiet dzinēju ar nolietotām vai bojātām detaļām. Nodilušas vai bojātas detaļas var būt nopietnu traumu gūšanas iemesls.
- Izmantojiet tikai oriģinālās rezerves daļas un piederumus.
- Glabājiet dzinēju bērniem nepieejamā vietā.
- Pārliecinieties mazus bērnus un jauniešus, lai viņi nespēlētos ar dzinēju.

3.3 Rīcība ar benzīnu un eļļu

⚠ BĪSTAMI! Sprādzienbīstamība un ugunsgrēka risks. Izplūstot benzīna/gaisa maisījumam, veidojas sprādzienbīstama vide. Degšana, sprādziens un ugunsgrēks nepareizas rīcības gadījumā ar degvielu var radīt smagas vai pat nāvējošas traumas.

- Strādājot ar benzīnu, nesmēķējiet.
- Rīkojieties ar benzīnu tikai ārpus telpām un nekad slēgtās telpās.
- Noteikti ievērojiet turpmāk dotos rīcības noteikumus.
- Transportējiet un glabājiet benzīnu un eļļu tikai tam paredzētās tvertnēs. Pārliecinieties, ka bērniem nav piekļuves benzīnam un eļļai.
- Lai novērstu zemes piesārņojumu (vides aizsardzība), nodrošiniet, ka uzpildes laikā zeme nenokļūtu benzīns un eļļa. Uzpildei izmantojiet piltuvi.
- Nekad neuzpildiet ierīci slēgtās telpās. Uz grīdas var sakrāties benzīna tvaiku un šādi iespējama aizdegšanās vai pat sprādziens.
- Nekavējoties noīriet izlijušu benzīnu no ierīces un zemes. Pirms audumu, ar kuriem veicāt benzīna tīrīšanu, utilizēšanas izžāvējiet tos labi vēdināmās telpās. Pretējā gadījumā tas var izraisīt arī pēkšņu paš aizdegšanos.
- Benzīnam izlīstot, veidojas benzīna tvaiki. Nedarbiniet ierīci tajā pašā vietā, bet gan vismaz 3 m no tās.
- Izvairieties no ādas saskares ar minerāleļļas izstrādājumiem. Neieelpojiet izplūstošos benzīna tvaikus. Uzpildes laikā vienmēr lietojiet aizsargcimdus. Regulāri mainiet un mazgājiet aizsargapģērbus.
- Nodrošiniet, lai jūsu apģērbs nenonāktu saskarē ar benzīnu. Benzīnam nokļūstot uz apģērba, nekavējoties nomainiet apģērbus.
- Nekad neveiciet ierīces uzpildi ar ieslēgtu vai karstu motoru.

4 EKSPLUATĀCIJAS SĀKŠANA

ℹ NORĀDĪJUMS Pirms ekspluatācijas uzsākšanas:

- Vienmēr veiciet vizuālo pārbaudi. Dzinēju nedrīkst izmantot, ja tā mehānismu un/vai stiprinājumu detaļas ir bojātas vai nodilušas.
- Noteikti iepildiet motoreļļu.

4.1 Pārbaudiet vispārējo dzinēja stāvokli

- Pārbaudiet:
 - vai dzinēja ārpusē un apakšējā daļā nav eļļas vai degvielas noplūdes pazīmes;
 - vai uz dzinēja nav pārāk netīrumu vai svešķermeņu;
 - vai nav bojājumu pazīmes;
 - vai visas skrūves un uzgriežņi ir pievilkti;
 - vai visi pārklājumi un vāki ir pievilkti un uzstādīti;
 - vai gaisa filtrs nav bojāts un netīrs;
 - degvielas līmeni;
 - motoreļļas līmeni.
- Pirms ekspluatācijas uzsākšanas novērsiet konstatētos trūkumus.

4.2 Darba šķidrumu uzpilde

⚠️ BRĪDINĀJUMS! Ugunsgrēka un sprādziena draudi. Benzīns un eļļa ir ļoti viegli uzliesmojošas vielas. Ugunsgrēks var radīt smagas traumas.

- Uzpildiet benzīnu un eļļu tikai ārpus telpām un nedariet to atklātu liesmu vai siltuma avotu tuvumā.
- Ja degvielas tvertne vai tās aizgrieznis ir bojāts, tie nekavējoties jānomaina.
- Tvertnes vāciņš vienmēr ir cieši jānoslēdz.
- Ja ir izplūdis benzīns:
 - Neiedarbiniet dzinēju.
 - Nemēģiniet ieslēgt aizdedzi,
 - Notīriet mauriņa traktoru un dzinēju.
 - Uz plastmasas daļām izšļakstīta degviela var radīt bojājumus: Uzreiz noslaukiet izšļakstīto degvielu. Garantija neietver plastmasas daļu bojājumus, kas radušies degvielas dēļ.

4.2.1 Motoreļļas uzpilde (02)

Eļļas rekomendācijas

Motoreļļa ir noteicošs dzinēja jaudas un ilgmūžības faktors.

- Izmantojiet motoreļļu, kas atbilst API servisa klases SF vai augstākām (t.i. ir līdzvērtīga) prasībām.
- Pārbaudiet API servisa etiķeti uz eļļas tvertnes, lai pārliecinātos, ka uz tās ir burti SF vai augstāka klase (t.i. līdzvērtīga).

Vispārējai ekspluatācijai ir ieteicama eļļa SAE 10W-30 (universālā eļļa). Šī dzinēja ieteicamais ekspluatācijas diapazons ir 0 °C līdz 40 °C.

⚠️ UZMANĪBU! Dzinēja bojājumu risks. Eļļas SAE 30 (īpašās vasaras eļļas) lietošana zemākā temperatūrā par +5 °C nepietiekamas eļļošanas dēļ var radīt dzinēja bojājumus.

- Lietojiet tikai savam dzinējam ieteiktu motoreļļu.

Eļļas uzpilde

📖 NORĀDĪJUMS Neuzpildiet eļļu virs MAX līmeņa. Pārāk daudz eļļas:

- Rada dūmus izplūdes gāzēs.
- Piesārņo aizdedzes svenci vai gaisa filtru.

Ja dzinējā vēl nav eļļas:

- Ar piemērotu tvertni iepildiet motoreļļu.
- Izskrūvējiet eļļas mērtaustu (02/1) no eļļas uzpildes atvēruma (02/2).
- Lēni un mazos daudzumos iepildiet eļļu eļļas uzpildes atvērumā. To darot, izmantojiet piltuvi (nav iekļauta dzinēja komplektācijā). Eļļas tilpums ir:
 - AL-KO PRO 350: maks. 0,8 l
 - AL-KO PRO 450: maks. 1,2 l
- Vairākas reizes pārtrauciet eļļas uzpildi un pārbaudiet eļļas līmeni. Nepārsniedziet atzīmi MAX (02/3) (skatīt *Nodaļa 4.2.2 "Eļļas līmeņa pārbaude (02)", lappuse 215*).
- Ievietojiet un cieši ieskrūvējiet eļļas mērtaustu.
- Notīriet iespējami noplūdušo eļļu.

4.2.2 Eļļas līmeņa pārbaude (02)

⚠️ UZMANĪBU! Dzinēja bojājums. Zems motoreļļas līmenis var izraisīt dzinēja bojājumus.

- Regulāri pārbaudiet eļļas līmeni.
- Nepieciešamības gadījumā papildiniet eļļu.

- Atpūriet dzinēju un ļaujiet tam atdzist.
Norādījums: *Dzinējam jāatrodas horizontāli.*
- Notīriet svešķermeņus no eļļas iepildes zonas.
- Izņemiet eļļas līmeņa mērtaustu (02/1) un notīriet to.
- Ievietojiet eļļas līmeņa mērtaustu līdz atdurei un pēc tam atkārtoti izņemiet to. Pārbaudiet, vai uzpildes līmenis ir starp atzīmēm MIN un MAX.
- Ja eļļas līmenis ir atzīmes MIN tuvumā vai zem tās: Uzpildiet eļļu.
- Ievietojiet un cieši ieskrūvējiet eļļas mērtaustu.

7. Notīriet iespējami noplūdušo eļļu.

4.2.3 Benzīna uzpilde

Ieteikumi benzīnam

- Izmantojiet tīru, svaigu, bezsvina benzīnu, kura minimālais oktānskaitlis ir 90.
- Iegādājieties benzīnu tādā daudzumā, kuru var iztērēt 30 dienu laikā (skatīt *Nodaļa 10 "Glabāšana", lappuse 221*).
- Ir pieļaujams benzīns ar līdz 10% etanola vai līdz 15% MTBE (pretdejonācijas piedeva) piejaukumu.
- Nejauciet benzīnu ar eļļu vai piedevām.

Benzīna uzpilde

f NORĀDĪJUMS Papildu informācijai: skatiet mauriņa traktora lietošanas instrukciju.

5 DZINĒJA EKSPLOATĀCIJA

⚠ BĪSTAMI! Dzīvībai bīstama saindēšanās. Dzinēja izplūdes gāzes satur oglekļa monoksīdu, kas dažu minūšu laikā var izraisīt cilvēka nāvi.

- Nekādā gadījumā nedarbiniet dzinēju slēgtās telpās, dariet to tikai ārpus telpām.
- Neieelpojiet dzinēja izplūdes gāzes.
- Ja lietošanas laikā jums paliek slikti, sajūtat reiboni vai nespēku, apturiet dzinēju. Nekavējoties lūdziet ārsta palīdzību.

⚠ BRĪDINĀJUMS! Sprādzienbīstamība. Benzīns un eļļa ir ļoti viegli uzliesmojošas vielas.

- Nelietojiet palaides aerosolus vai līdzīgus līdzekļus.

⚠ BRĪDINĀJUMS! Apdegumu gūšanas risks. Ieslēgti dzinēji ekspluatācijas laikā kļūst ļoti krasti!

- Ekspluatācijas laikā nepieskarieties dzinēja detaļām - īpaši izpūtējam.
- Pirms pieskarities izpūtējam, cilindram un dzesēšanas ribām, ļaujiet tām atdzist.

⚠ BRĪDINĀJUMS! Risks no rotējošām detaļām! Ieraušanas rezultātā no ierīces rotējošajām detaļām var gūt smagas traumas!

- Nekādā gadījumā nesniedzieties rotējošo detaļu zonā!

5.1 Dzinēja iedarbināšana un apturēšana

f NORĀDĪJUMS Papildu informācijai: skatiet mauriņa traktora lietošanas instrukciju.

Iedarbinot un izslēdzot dzinēju, ņemiet vērā, lai visi mauriņa traktora piedziņas mehānismi un darba instrumentu ekspluatācija (piem., pļaušanas mehānisms) būtu izslēgti.

Iedarbiniet dzinēju tikai horizontālā stāvoklī - nedariet to, ja slīpums pārsniedz 15° leņķi.

- Zemā āra temperatūrā iespējamas problēmas aukstā starta laikā.
- Augstā āra temperatūrā iespējams siltā starta grūtības, ko rada iztvaikošana karburatora kamerā vai sūknī.
- Jebkurā gadījumā pielāgojiet eļļas veidu ekspluatācijas temperatūrai.
- Palielinoties augstumam virs jūras līmeņa, iekšdedzes dzinēja jauda progresīvi samazinās. Tādēļ, palielinoties augstumam, izvairīties no dzinēja noslodzes un smagiem darbiem.

Dzinēja apgriezīgu skaita regulēšana

Dzinēja apgriezīgu skaitu tiek iestatīts, izmantojot mauriņa traktora akseleratora sviru:



Apgriezīgu skaita palielināšana.



Apgriezīgu skaita samazināšana.

Aukstais starts un siltais starts

Aukstā starta laikā pieslēdziet droseļi, un pēc tam siltam dzinējam izslēdziet to. Siltā starta laikā droseļi nav nepieciešama.



Atveriet droseļi.



Aizveriet droseļi.

6 REMONTDARBI

⚠ BRĪDINĀJUMS! Traumu gūšanas risks remonta darbu laikā. Neatbilstoši remontā var radīt smagas traumas un ierīces bojājumus.

- Remontdarbus drīkst veikt tikai AL-KO servisa centros vai pilnvarotās specializētās darbnīcās.
- Lietojiet tikai oriģinālās AL-KO rezerves daļas.

7 TEHNISKĀ APKOPE UN TĪRĪŠANA

⚠ BRĪDINĀJUMS! Ievainojumu risks! Nejauši ieslēdzot dzinēju, var gūt smagas traumas.

- Vienmēr izslēdziet un nodrošiniet dzinēju pret atkārtotu ieslēgšanu pirms tiek veikta tā iestatīšana, apkope vai remonts.
 - Regulāra apkope ir nepieciešama drošībai un iekārtas veiktspējas uzturēšanai.
 - Ievērojiet apkopju plānu.
 - Eksploatējot ierīci smagos apstākļos, ir nepieciešama biežāka apkope.
1. Pirms visiem apkopes un remonta darbiem: Noņemiet (04/a) aizdedzes sveces spraudni (04/1) no aizdedzes sveces (04/2).
 2. Šajā nodaļā aprakstītos apkopes un tīrīšanas darbus veiciet saskaņā ar apkopes plānu.
 3. Pēc apkopes un remonta darbiem: Atkārtoti uzstādiet (05/a) aizdedzes sveces spraudni (05/1) uz aizdedzes sveces (05/2).

7.1 Gaisa filtra maiņa (03)

i NORĀDĪJUMS

- Nodrošiniet, lai uz filtra elementa nekad nebūtu zāles atlikumu un netīrumu.
- Nomainiet filtra elementus tikai pret oriģinālajām rezerves daļām.
- Nekad nelietojiet dzinēju bez pareizi uzstādīta filtra elementa.

Regulāri veiciet gaisa filtra tīrīšanu. Bojāts gaisa filtrs ir jānomaina.

1. Notīriet zonu ap filtra vāku (03/1).
2. Noskrūvējiet abas filtra vāka pogas (03/2) un noņemiet filtra vāku.
3. Izņemiet filtra elementu (03/3).
4. Pārbaudiet filtra elementa stāvokli. Filtra elementam jābūt nevainojamā stāvoklī, tīram un darba kārtībā. Pretējā gadījumā nepieciešama filtra elementa apkope vai nomainīšana.
5. Ievietojiet filtra elementu un atkārtoti uzstādiet filtra vāku.

7.2 Eļļas nomainīšana (07)

Regulāri pārbaudiet eļļas līmeni. Pārbaudiet eļļas līmeni ik pēc 5 darba stundām vai reizi dienā pirms dzinēja iedarbināšanas (skatīt *Nodaļa 4.2.1 "Motoreļļas uzpilde (02)", lappuse 215*).

⚠ BRĪDINĀJUMS! Ugunsgrēka un sprādziena draudi. Izplūstoša degviela rada sprādzienbīstamu benzīna/gaisa maisījumu. Nepareizi rīkojoties ar degvielu, var notikt pēkšņa aizdegšanās, eksplozija un izcelties ugunsgrēks, kura rezultātā var gūt smagas un pat nāvējošas traumas.

- Pirms eļļas notecināšanas iztukšojiet degvielas tvertni.

i NORĀDĪJUMS

- Nolejiet veco eļļu no silta dzinēja. Silta eļļa iztek ātrāk un pilnībā.
 - Utilizējiet veco eļļu videi draudzīgā veidā!
1. Degvielas tvertnes iztukšošana: Darbiniet dzinēju tik ilgi, līdz tiek izlietota visa degviela. Vai iztecina degvielu.
Norādījums: *Jautājiet savam klientu apkalpošanas dienestam.*
 2. Noņemiet aizdedzes sveces vada uzgali (05/1).
 3. Novietojiet apakšā tvertni (07/1) vecajai eļļai.
 4. Izņemiet eļļas līmeņa mērtaustu (07/2) un notīriet to.
 5. Izskrūvējiet izplūdes skrūvi (07/3).
 6. Ļaujiet visai eļļai noplūst tvertnē.
 7. Atkārtoti ieskrūvējiet noplūdes skrūvi. Pārlecinieties, vai blīvējums ir uzstādīts pareizi. Cieši pievelciet izplūdes skrūvi.
 8. Iepildiet eļļas mērtausta atvērumā tīru eļļu. To darot, izmantojiet piltuvi (nav iekļauta dzinēja komplektācijā).
Norādījums: *Dzinēja maksimālais eļļas tilpums ir 1,2 litri.*
 9. Ievietojiet eļļas līmeņa mērtaustu līdz atdurei un pēc tam atkārtoti izņemiet to. Pārbaudiet, vai uzpildes līmenis ir sasniedzis atzīmi MAX (07/4).
 10. Ievietojiet un cieši ieskrūvējiet eļļas mērtaustu.
 11. Notīriet iespējami noplūdušo eļļu.

7.3 Dzinēja un klusinātāja tīrīšana (08)

⚠ UZMANĪBU! Aizdegšanās risks, ko rada svešķermeņi. Uz dzinēja esoši ugunsnedroši svešķermeņi ekspluatācijas laikā var aizdegties un aizdedzināt mauriņa traktoru.

- Notīriet no dzinēja - īpaši izpūtēja un cilindra tuvumā - ugunsnedrošus svešķermeņus (piem., zāli, lapas, smērvielas).
- Regulāri pārbaudiet un notīriet izpūtēju un zonu ap cilindru.

1. Pirms tīrīšanas atzdesējiet dzinēju.
2. Regulāri ar drānu vai suku notīriet no dzinēja netīrumus. **Uzmanību!** *Nepalējiet dzinēju ar ūdeni. Ja ūdens iekļūst ierīcē (aizdedzes mezglā, karburatorā), tas var izraisīt bojājumus.*
3. Ar saspiesto gaisu notīriet visus netīrumus no klusinātāja un tā pārsega.
4. Izīriet dzesēšanas sistēmu:
 - Izīriet dzesēšanas gaisa atvērums (08/1) nosprostojumus.
 - Lai novērstu pārkaršanu, ja nepieciešams, izīriet arī iekšējās dzesēšanas ribas un virsmas.
5. Notīriet plastmasas detaļas ar mitru sūkli (08/2) un tīrīšanas līdzekli.

7.4 Gaisa filtra (09) tīrīšana

1. Notīriet zonu ap filtra vāku.
2. Noskrūvējiet abas filtra vāka (09/1) pogas (09/2).
3. Noņemiet filtra vāku.
4. Izņemiet filtra elementu (09/3, 09/4).
5. Atvienojiet putuplasta rupjo daļiņu filtru (09/4) no kasetnes (09/3).
6. Noslēdziet dzinēja iesūkšanas īscauruli drānu (09/5).
7. Pret cietu pamatni izsitiet kasetni (09/3) un no iekšpuses uz āru izpūstiet ar saspieztu gaisu, lai izīrītu putekļus un netīrumus. **Uzmanību:** *Kasetnes tīrīšanai nelietojiet ūdeni, benzīnu, tīrīšanas līdzekļus un citus līdzekļus.*
8. Izmazgājiet putuplasta rupjo daļiņu filtru (09/4) ar ūdeni un tīrīšanas līdzekli, un novietojiet to žāvējiet svaigā gaisā. **Uzmanību:** *NEGREMĒJIET putuplasta rupjo daļiņu filtru eļļa.*
9. No iekšpuses izīriet filtra vāku (09/1). To darot, nodrošiniet, lai iesūkšanas īscaurule būtu

noslēgta ar drānu (09/5), lai novērstu netīrumu iekļūšanu dzinējā.

10. Izņemiet drānu.
11. Uzstādiet putuplasta rupjo daļiņu filtru virs kasetnes.
12. Ievietojiet filtra elementu un atkārtoti uzstādiet filtra vāku.

7.5 Aizdedzes sveces apkope (10)

Noteiktais aizdedzes sveces tips: skatīt *Nodaļa 11 "Rezerves daļas", lappuse 221.*

⚠ BRĪDINĀJUMS! Traumu gūšanas risks, ko rada strāvas trieciens. Aizdedzes dzirksteles pārbaude ar demontētu aizdedzes sveci var izraisīt smagas strāvas trieciena radītas traumas un ugunsgrēku.

- Nekad nepārbaudiet aizdedzes dzirksteli ar demontētu aizdedzes sveci. Tā vietā izmantojiet aizdedzes dzirksteles pārbaudes ierīci.

UZMANĪBU! Dzinēja bojājumu risks. Darbinot dzinēju ar nepareizu aizdedzes sveci vai bez tās, rezultātā var rasties nopietni dzinēja bojājumi!

- Vienmēr lietojiet noteikto aizdedzes sveces tipu.
- Nekad nedarbiniet dzinēju bez aizdedzes sveces.

1. Ar uzgriežņu atslēgu (10/2) izskrūvējiet aizdedzes sveci (10/1).
2. Ar metāla suku (10/3) notīriet elektrodus un noņemiet iespējamus kvēpu nosēdumus.
3. Ar spraugmēru (10/4) pārbaudiet pareizo elektrodu spraugu (10/5).
Norādījums: *Aizdedzes elektroda spraugai jābūt 0,6 mm - 0,8 mm.*
4. Atkārtoti ieskrūvējiet aizdedzes sveci un ar uzgriežņu atslēgu pievelciet to.

7.6 Karburatora iestatījumi

ℹ NORĀDĪJUMS Karburatora iestatījumus atļauts veikt tikai sertificētā servisā.

7.7 Tehniskās apkopes plāns

Ievērojiet stundu, t.i. ikgadējos intervālus, atkarībā no tā, kas iestājas pirmais.

ℹ NORĀDĪJUMS Intensīvas izmantošanas un augstas temperatūras apstākļu gadījumā, tehniskās apkopes intervāli var būt mazāki par tabulā norādītajiem.

| Darbība | Pēc pirmajām 5 DS | Ik pēc 5 DS vai katru dienu pirms lietošanas | Ik pēc 25 DS | Ik pēc 50 DS vai reizi gadā | Reizi gadā | Ik pēc 100 DS |
|---|-------------------|--|----------------|-----------------------------|------------|---------------|
| Jāpārbauda eļļas līmenis dzinējā | | X | | | | |
| Jānomaina motoreļļa | X | | X [*] | X | | |
| Pārbaudiet un iztīriet gaisa filtru | | X ^{**} | | | | |
| Gaisa filtra maiņa | | | | | X | |
| Jāpārbauda aizdedzes sveces | | | | | X | |
| Nomainiet aizdedzes sveci | | | | | | X |
| Notīriet zonu ap klusinātāju un vadības elementiem. | | X | | | | |
| Pārbaudiet benzīna filtru ^{***} | | | | | | X |
| Pārbaudiet klusinātāju un dzirksteļu uztvērēju | | | | X | | |

DS: Darba stundas

*: Ja dzinējs darbojas ar pilnu slodzi vai augstā temperatūrā.

** : Tīriet gaisa filtru biežāk, ja dzinējs darbojas putekļainā vidē.

***: Specializētā uzņēmuma modelis

8 PALĪDŽĪBA TRAUCĒJUMU GADĪJUMĀ

⚠ ESIET PIESARDZĪGI! Ievainojumu risks!
Asas un rotējošas ierīces daļas var radīt traumas.

- Veicot apkopes, kopšanas un remontdarbus, vienmēr lietojiet aizsargcimdus!

i NORĀDĪJUMS Ja rodas bojājumi, kas nav minēti šajā tabulā, vai bojājumi, kurus nevar novērst, lūdzam sazināties ar mūsu servisa centru.

| Problēma | Iemesls | Novēršana |
|------------------------------|--|--|
| Motoru nevar iedarbināt. | Nav degvielas. | Uzpildiet degvielu. |
| | Slikta, netīra degviela, tvertnē ir veca degviela. | Iztukšojiet degvielu un iepildiet svaigu degvielu. |
| | Nepareiza iedarbināšanas procedūra | Veiciet iedarbināšanas procedūru pareizi. |
| | Nav pieslēgta aizdedzes svece | Pārbaudiet aizdedzes sveces spraudni, vai tas ir nostiprināts uz aizdedzes sveces. |
| | <ul style="list-style-type: none"> ■ Aizdedzes svece ir mitra ■ Netīri aizdedzes sveces elektrodi ■ Nepareiza elektrodu sprauga | Pārbaudiet aizdedzes sveci. |
| | Aizsērējis gaisa filtrs | Pārbaudiet un iztīriet gaisa filtru. |
| | Gadalaikam nepiemērota eļļa | Pārbaudiet eļļu un nepieciešamības gadījumā nomainiet. |
| | Tvaika burbuļu veidošanās karburatorā pārāka augstas temperatūras dēļ | Dažas minūtes nogaidiet un mēģiniet darbināt atkārtoti. |
| | Sadegšanas problēmas | Drīkst pārbaudīt tikai klientu apkalpošanas centrā! |
| | Aizdedzes problēmas | Drīkst pārbaudīt tikai klientu apkalpošanas centrā! |
| Nevienmērīga darbība | <ul style="list-style-type: none"> ■ Netīri aizdedzes sveces elektrodi ■ Nepareiza elektrodu sprauga | Pārbaudiet aizdedzes sveci. |
| | Nepilnīgi uzstādīts aizdedzes sveces spraudnis | Pārbaudiet aizdedzes sveces spraudni, vai tas ir nostiprināts uz aizdedzes sveces. |
| | Aizsērējis gaisa filtrs | Pārbaudiet un iztīriet gaisa filtru. |
| | Ieslēgta drosele | Izslēdziet droseļi. |
| | Sadegšanas problēmas | Drīkst pārbaudīt tikai klientu apkalpošanas centrā! |
| | Aizdedzes problēmas | Drīkst pārbaudīt tikai klientu apkalpošanas centrā! |
| Jaudas zudums darbības laikā | Aizsērējis gaisa filtrs | Pārbaudiet un iztīriet gaisa filtru. |
| | Sadegšanas problēmas | Drīkst pārbaudīt tikai klientu apkalpošanas centrā! |

Lūdzu, apakšā ievadiet dzinēja sērijas numuru un iegādes datumu. Jums šī informācija būs nepieciešama, pasūtot rezerves daļas, tehnisku jautājumu gadījumā un garantijas jautājumu gadījumā.

Dzinēja sērijas numurs:

| | |
|-------------------------|--|
| Dzinēja sērijas numurs: | |
| legādes datums: | |

9 TRANSPORTĒŠANA

- Pārvadājiet dzinēju tikai tad, kad degvielas tvertne ir tukša.
- Vienmēr transportējiet dzinēju horizontāli, jo pretējā gadījumā var:
 - izplūst degviela un eļļa;
 - palielināties dūmošana;
 - būt apgrūtināta iedarbināšana;
 - aizsērēt aizdedzes svece.

10 GLABĀŠANA

i NORĀDĪJUMS Papildu informācijai: skatīt mauriņa traktora lietošanas instrukciju.

⚠ BRĪDINĀJUMS! Ugunsgrēka un sprādziena draudi. Izplūstoša degviela rada sprādzienbīstamu benzīna/gaisa maisījumu. Nepareizi rīkojoties ar degvielu, var notikt pēkšņa aizdegšanās, eksplozija un izcelties ugunsgrēks, kura rezultātā var gūt smagas un pat nāvējošas traumas.

- Nekad neglabājiet dzinēju atklātas liesmas vai siltuma avotu tuvumā.
- Nekad nelietojiet dzinēju ugunsnedrošā vidē.

Mauriņa traktora ilgākas stāvēšanas laikā (ilgāk nekā 2 – 3 mēneši) izlejiet degvielu, lai novērstu nosēdumu veidošanos degvielas sistēmā. Īsākā stāvēšanas laikā degvielu iespējams aizsargāt ar degvielas stabilizatoru.

i NORĀDĪJUMS Papildu informācijai: Jautājiet savam klientu apkalpošanas dienestam.

1. Izlejiet degvielu no karburatora:
 - Pārvietojiet dzinēju ārpus telpām un ļaujiet tam atdzist.
 - Novietojiet tvertni degvielai.
 - Izskrūvējiet izplūdes skrūvi (06/1).
 - Ļaujiet degvielai izplūst.
 - Atkārtoti ieskrūvējiet izplūdes skrūvi.
2. Izfīriet dzinēju (skatīt *Nodaļa 7.3 "Dzinēja un klusinātāja tīrīšana (08)", lappuse 218*).
3. Dzinēja glabāšana:
 - Uzglabājiet dzinēju labi vēdinātā telpā un atstatus no atklātas liesmas vai siltuma avotiem.
 - Neglabājiet elektromotoru vai elektrisko instrumentu darbības tuvumā.
 - Glabājiet aizsargātu pret mitrumu.

11 REZERVES DAĻAS

Ieteicamās aizdedzes sveces: QC12YC vai RC12YC (Campion)

Rezerves daļas varat iegādāties pie mūsu sadarbības partneriem vai mūsu servisā.

12 KLIENTU APKALPOŠANAS DIENESTS/SERVISS

Jautājumu gadījumā par garantiju, remontu vai rezerves daļām sazinieties ar tuvāko AL-KO servisa centru. Informāciju par tiem meklējiet šādā vietnē:

www.al-ko.com/service-contacts

13 TEHNISKIE DATI

| Dzinēja tips | PRO 350 | PRO 450 |
|------------------------------------|---------------------------------|---------------------------------|
| Darba tilpums | 352 cm ³ | 452 cm ³ |
| Jauda | 6,3 kW / 2900 min ⁻¹ | 8,5 kW / 2900 min ⁻¹ |
| Motoreļļas uzpildes daudzums | 0,8 l | 1,2 l |
| Dzesēšanas sistēma | Gaisa dzesēšana | Gaisa dzesēšana |
| Aizdedzes sistēma | Tranzistoru-magnētu aizdedze | Tranzistoru-magnētu aizdedze |
| Dzinēja vārpstas griešanās | Pulksteņa rādītāju virzienā | Pulksteņa rādītāju virzienā |
| Aizdedzes sveces elektrodu sprauga | 0,6 mm – 0,8 mm | 0,6 mm – 0,8 mm |

14 GARANTĪJA

Iespējamos materiāla vai ražošanas brāķus iekārtā mēs novērsīsim atbilstoši likumā noteiktajam noilguma termiņam attiecībā uz garantijas prasībām, paturot tiesības izvēlēties remontu vai jaunas preces piegādi. Noilguma termiņš tiek noteikts, vadoties pēc tās valsts spēkā esošās likumdošanas, kurā ierīce tika nopirkta.

Mūsu garantijas pakalpojumi ir spēkā tikai tad, ja: Garantija zaudē savu spēku, ja:

- ievērojat šo lietošanas instrukciju.
- ierīce tiek izmantota atbilstoši mērķim;
- tiek izmantotas oriģinālās rezerves daļas.
- tiek veikti patstāvīgi remontēšanas mēģinājumi;
- tiek veikta patvaļīga pārbūve;
- ierīce netiek lietota atbilstoši paredzētajam mērķim.

Garantija neattiecas uz:

- krāsas bojājumiem, kas radušies normāla nolietojuma rezultātā;
- dilstošajām detaļām, kas rezerves daļu kartē ir atzīmētas ar rāmīti xxxxxx (x).

Garantijas periods sākas no ierīces pirmreizējās pārdošanas pirmās dienas. Noteicošais ir datums uz pirkuma čeka. Lūdzam jūs ar šo garantijas deklarāciju un pirkuma čeku doties pie sava tirdzniecības pārstāvja vai uz tuvāko oficiālo klientu apkalpošanas centru. Šī deklarācija neskar pircēja likumā noteiktās garantijas prasības pret pārdevēju.

ПЕРЕВОД ОРИГИНАЛЬНОГО РУКОВОДСТВА ПО ЭКСПЛУАТАЦИИ**Оглавление**

| | | |
|-------|--|-----|
| 1 | Информация о руководстве по эксплуатации | 223 |
| 1.1 | Условные обозначения и сигнальные слова | 223 |
| 2 | Описание продукта | 224 |
| 2.1 | Использование по назначению | 224 |
| 2.2 | Символы на устройстве | 224 |
| 2.3 | Обзор продукта (01) | 224 |
| 3 | Указания по технике безопасности..... | 224 |
| 3.1 | Операторы | 225 |
| 3.2 | Безопасность людей, животных и имущества..... | 225 |
| 3.3 | Обращение с бензином и маслом..... | 225 |
| 4 | Ввод в эксплуатацию | 226 |
| 4.1 | Проверка общего состояния двигателя..... | 226 |
| 4.2 | Заливка рабочих жидкостей | 226 |
| 4.2.1 | Заливка моторного масла (02).. | 226 |
| 4.2.2 | Проверка уровня масла (02) | 227 |
| 4.2.3 | Заливка бензина | 227 |
| 5 | Эксплуатация двигателя | 227 |
| 5.1 | Запуск и выключение двигателя | 228 |
| 6 | Ремонт | 228 |
| 7 | Техобслуживание и уход | 228 |
| 7.1 | Замена воздушного фильтра (03) | 229 |
| 7.2 | Замена масла (07)..... | 229 |
| 7.3 | Очистка двигателя и глушителя (08)..... | 229 |
| 7.4 | Очистка воздушного фильтра (09) | 230 |
| 7.5 | Уход за свечей зажигания (10) | 230 |
| 7.6 | Параметры карбюратора | 230 |
| 7.7 | График технического обслуживания | 230 |
| 8 | Устранение неисправностей | 231 |
| 9 | Транспортировка | 233 |
| 10 | Хранение | 233 |
| 11 | Запчасти | 233 |
| 12 | Сервисное обслуживание | 233 |
| 13 | Технические характеристики | 234 |
| 14 | Гарантия..... | 234 |

1 ИНФОРМАЦИЯ О РУКОВОДСТВЕ ПО ЭКСПЛУАТАЦИИ

- Немецкая версия содержит оригинальное руководство по эксплуатации. Все остальные языковые версии — это переводы оригинального руководства по эксплуатации.
- Обязательно прочитайте данное руководство по эксплуатации перед вводом в эксплуатацию. Это необходимо для безопасной и безотказной работы.
- Всегда держите это руководство по эксплуатации под рукой, чтобы прочитать его, если вам потребуется информация об устройстве.
- Передавайте устройство другим лицам только вместе с этим руководством по эксплуатации.
- Прочтите и соблюдайте указания по технике безопасности и предупреждения, приведенные в данном руководстве по эксплуатации.

1.1 Условные обозначения и сигнальные слова

⚠ ОПАСНОСТЬ! Указывает на опасную ситуацию, которая, если ее не избежать, приводит к смерти или серьезным травмам.

⚠ ПРЕДУПРЕЖДЕНИЕ! Указывает на потенциально опасную ситуацию, которая, если ее не избежать, может привести к смерти или серьезным травмам.

⚠ ОСТОРОЖНО! Указывает на потенциально опасную ситуацию, которая, если ее не избежать, может привести к травмам легкой и средней тяжести.

ⓘ ВНИМАНИЕ! Указывает на ситуацию, которая, если ее не избежать, может привести к имущественному ущербу.

ⓘ ПРИМЕЧАНИЕ Специальные указания для облегчения понимания и эксплуатации.

2 ОПИСАНИЕ ПРОДУКТА

В данном документе описывается двигатель внутреннего сгорания.

Всегда соблюдайте руководство по эксплуатации садового инструмента!

ОПАСНОСТЬ! Смертельно опасно.

Риск удушья из-за токсичного оксида углерода

- Эксплуатируйте двигатель только вне помещений.
- Эксплуатация в закрытых помещениях, даже с открытыми дверями и окнами, запрещена.

2.1 Использование по назначению

Этот двигатель внутреннего сгорания разработан в качестве привода для тракторов для личного пользования. Его можно эксплуатировать только на открытом воздухе, а не в помещении, из-за выхлопных газов. Другое, выходящее за рамки данного использования, считается использованием не по назначению.

Этот двигатель предназначен для частного использования. Любое другое использование или несанкционированные изменения и дополнения считаются использованием не по назначению и приводят к аннулированию гарантии, а также потери соответствия (знак CE) и отказ от какой-либо ответственности за ущерб, нанесенный пользователю или третьей стороне изготовителя.

2.2 Символы на устройстве



Внимание!

Двигатели генерируют окись углерода — бесцветный ядовитый газ без запаха. Вдыхание окиси углерода это может вызвать тошноту, бессилие или смерть. Запускайте и эксплуатируйте двигатель на открытом воздухе. Не запускайте двигатель в закрытых помещениях, даже если двери или окна открыты.



Перед вводом в эксплуатацию прочтите руководство по эксплуатации!



Топливо и топливные исправления являются легковоспламеняющимися и взрывоопасными. Искры генерируются при запуске двигателя. Искры могут воспламенить легковоспламеняющиеся газы поблизости. Легковоспламеняющиеся инородные предметы, такие, как листва, трава и т. д., могут загореться.

2.3 Обзор продукта (01)

| Номер | компонента |
|-------|---|
| 1 | Крышка маслоналивной горловины с измерительным стержнем |
| 2 | Резьбовая пробка отверстия для слива масла |
| 3 | Крышка воздушного фильтра |
| 4 | Колпачок свечи зажигания |
| 5 | Серийный номер двигателя |

3 УКАЗАНИЯ ПО ТЕХНИКЕ БЕЗОПАСНОСТИ

 **ОПАСНОСТЬ! Угроза жизни и опасность получения серьезных травм в результате незнания указаний по технике безопасности.** Незнание указаний по технике безопасности и инструкций по эксплуатации может привести к серьезным травмам и даже смерти.

- Все указания по технике безопасности и инструкции по эксплуатации данного руководства, а также руководства по эксплуатации, о которых идет речь, должны соблюдаться до использования устройства.
- Сохраните все поставляемые документы для использования в будущем.

⚠ ОПАСНОСТЬ! Угроза жизни из-за отравления. Выхлопные газы двигателя содержат окись углерода, которая может убить человека через несколько минут.

- Ни в коем случае не эксплуатируйте двигатель в закрытых помещениях, а только на улице.
- Не вдыхайте отработавшие газы двигателя.
- Выключайте двигатель, если вы чувствуете боль, головокружение или слабость при использовании этого устройства. Немедленно обратитесь к врачу.
- Двигатель должен использоваться только в технически безупречном состоянии.
- Не выводите из строя предохранительные и защитные устройства.
- Используйте средства защиты органов слуха.
- Внимательно прочитайте инструкции, приведенные в этом руководстве по эксплуатации, а также инструкции по эксплуатации и газонного трактора, в котором устанавливается этот двигатель, и соблюдайте их. Научитесь быстро останавливать двигатель.
- Не используйте выпускные распылители или аналогичные средства.

3.1 Операторы

- Двигатель запрещается использовать детям в возрасте до 16 лет и лицам, не ознакомленным с руководством по эксплуатации. Соблюдайте все местные правила техники безопасности относительно минимального возраста оператора.
- Не используйте двигатель, если находиться под влиянием алкоголя, наркотиков или медикаментов.

3.2 Безопасность людей, животных и имущества

- Используйте двигатель только по назначению. Нецелевое использование может привести к травмам и материальному ущербу.
- Оператор или пользователь отвечают за жизнь и имущество других лиц.
- Удалите посторонних лиц из опасной зоны.
- Не включайте двигатель, если в рабочей зоне находятся люди и животные.

- Держите двигатель на безопасном расстоянии от людей и животных или выключите его в случае приближения людей или животных.
- Не направляйте выхлопную газовую струю двигателя на людей и животных, а также на воспламеняющиеся продукты и предметы.
- Не прикасайтесь к заборной и вентиляционной решеткам, если двигатель работает. Вращающиеся детали оборудования могут нанести травмы.
- Всегда выключайте двигатель, когда оно не требуется, например при изменении рабочей зоны, в случае проведения работ по техническому обслуживанию и уходу, при заполнении бензо-масляной смеси.
- Не используйте двигатель в закрытых помещениях или плохо проветриваемых зонах (например, в гараже). Выхлопные газы содержат ядовитый угарный газ и другие вредные вещества.
- Немедленно выключайте двигатель при несчастном случае, чтобы предотвратить дальнейшие травмы и материальный ущерб.
- Не эксплуатируйте двигатель с изношенными или поврежденными деталями. Изношенные или поврежденные детали могут привести к серьезным травмам.
- Используйте только оригинальные запасные части и принадлежности.
- Храните двигатель в недоступном для детей месте.
- Не разрешайте детям и подросткам играть с двигателем.

3.3 Обращение с бензином и маслом

⚠ ОПАСНОСТЬ! Взрыво- и пожароопасность. Утечка топлива / воздушной смеси приводит к возникновению взрывоопасной атмосферы. Воспламенение, взрыв и пожар могут возникнуть в результате неправильного обращения с топливом к серьезным травмам и даже смерти.

- Не курите при обращении с бензином.
- Обращайтесь с топливом только на открытом воздухе, а не в помещении.
- Обязательно соблюдайте перечисленные ниже нормы поведения.
- Транспортируйте и храните топливо и масло только в разрешенных контейнерах. У-

бедитесь, что дети не имеют доступа к хранящемуся бензину и маслу.

- Чтобы избежать загрязнения почвы (охрана окружающей среды), убедитесь, что при заполнении бензин и масло не попадает непосредственно на землю. Используйте воронку для заполнения.
- Заправляйте устройство в закрытом помещении. Попадание на пол может привести к накоплению паров бензина, и, таким образом, вызвать воспламенение или даже взрыв.
- Немедленно протрите пролитое топливо с устройства и земли. Оставьте ткани, которыми вы вытерли бензин, сушиться в сухом и хорошо вентилируемом месте, прежде чем их утилизировать. В противном случае может возникнуть внезапное самовозгорание.
- В случае пролития бензина возникают пары бензина. Поэтому не запускайте устройство в том же месте, а на расстоянии не менее 3 м от него.
- Избегайте контакта кожи с нефтепродуктами. Не вдыхайте пары бензина. Всегда носите защитные перчатки во время дозаправки. Регулярно заменяйте и очищайте защитную одежду.
- Следите за тем, чтобы одежда не контактировала с бензином. В случае попадания бензина на одежду замените ее.
- Не заправляйте включенное устройство при работающем или горячем двигателе.

4 ВВОД В ЭКСПЛУАТАЦИЮ

И ПРИМЕЧАНИЕ Перед вводом в эксплуатацию:

- всегда проводите визуальный осмотр. При незакрепленных, поврежденных или изношенных рабочих и (или) крепежных деталях использование двигателя запрещено.
- Обязательно заполните моторное масло.

4.1 Проверка общего состояния двигателя

1. Проверьте двигатель на предмет следующего:
 - Следы утечки масла или бензина на наружной и боковой стороне двигателя
 - Избыточная грязь или инородные предметы

- Признаки повреждения
- Надежность крепления всех болтов и гаек
- Надежность крепления и наличие всех штифтов и крышек
- Повреждение и загрязнение воздушного фильтра
- Уровень топлива
- Уровень моторного масла

2. Устранение выявленных недостатков перед вводом в эксплуатацию.

4.2 Заливка рабочих жидкостей

⚠ ПРЕДУПРЕЖДЕНИЕ! Пожаро- и взрывоопасность. Бензин и масло легко воспламеняемые. Возгорание может привести к серьезным травмам.

- Заполнять бензин и нефть только на открытом воздухе, а не вблизи открытых огней или источников тепла.
- Замените поврежденный бак или крышку бака.
- Всегда надежно закрывайте крышку бака.
- Если вытек бензин:
 - Не запускайте двигатель.
 - Не включайте зажигание.
 - Очистите газонный трактор и двигатель.
 - Попад на пластмассовые детали, топливо может повредить их. Незамедлительно вытереть топливо. Гарантия не распространяется на повреждения, вызванные попаданием топлива на пластмассовые детали.

4.2.1 Заливка моторного масла (02)

Рекомендации по маслу

Моторное масло является решающим фактором, определяющим производительность и срок службы двигателя.

- Используйте моторное масло, которое соответствует требованиям класса не ниже SF (или аналогичного) по системе API.
- Проверьте этикетку с указанием класса по системе API на емкости с маслом, чтобы убедиться в том, что на ней указано обозначение SF или более высокого класса (или аналогичного).

Для общего использования рекомендуется использовать масло SAE 10W-30 (универсаль-

ное масло). Рекомендуемый диапазон рабочих температур для двигателя: 0–40 °С.

⚠ ВНИМАНИЕ! **Опасность повреждения двигателя.** Использование масла SAE 30 (сезонного — летнего масла) при температуре ниже ± 5 °С может привести к повреждению двигателя вследствие недостаточной смазки.

- Используйте только моторное масло, рекомендованное для вашего двигателя.

Заливка масла

ℹ ПРИМЕЧАНИЕ Не заполняйте уровень масла выше значения MAX. Чрезмерное количество масла вызывает:

- Дым в выхлопных газах
- Загрязнение свечи зажигания или воздушного фильтра

Если в двигателе нет масла:

1. Заполните моторное масло из подходящей емкости.
2. Выкрутите маслоизмерительный стержень (02/1) из маслоналивного отверстия (02/2).
3. Медленно заливайте масло в маслоналивное отверстие в маленьких количествах. Используйте воронку (не входит в комплект двигателя). Содержимое масла:
 - AL-KO PRO 350: макс. 0,8 л
 - AL-KO PRO 450: макс. 1,2 л
4. Несколько раз прерывайте заполнение масла и проверяйте уровень масла. Не заполняйте выше отметки MAX (02/3) (см. глава 4.2.2 "Проверка уровня масла (02)", Стр. 227).
5. Вставьте измерительный стержень и надежно прикрутите.
6. Удалите все пролитое масло.

4.2.2 Проверка уровня масла (02)

⚠ ВНИМАНИЕ! **Повреждение двигателя.** Низкий уровень масла может привести к повреждениям двигателя.

- Регулярно проверяйте уровень масла.
- При необходимости заполните масло.

1. Остановите двигатель и дайте ему остыть. **Примечание:** Двигатель должен находиться в горизонтальном положении.
2. Удалите инородные предметы из зоны заливки масла.
3. Выкрутите и оботрите маслоизмерительный стержень (02/1).

4. Вставьте маслоизмерительный стержень до упора и снова вытащите его. Убедитесь в том, что уровень заполнения находится между отметками MIN и MAX.
5. Если уровень находится вблизи или ниже отметки MIN: Залейте масло.
6. Вставьте измерительный стержень и надежно прикрутите.
7. Удалите все пролитое масло.

4.2.3 Заливка бензина

Рекомендации по бензину

- Используйте чистый, свежий, неэтилированный бензин с минимальным октановым числом 90.
- Покупайте топливо в количестве, которое можно использовать в течение 30 дней (см. раздел «см. глава 10 "Хранение", Стр. 233»).
- Можно использовать бензин с долей этанола до 10% или до 15% МТБЭ (антидетонационная присадка).
- Не смешивайте масло с добавками.

Заливка бензина

ℹ ПРИМЕЧАНИЕ Дополнительные сведения: см. руководство по эксплуатации газонного трактора.

5 ЭКСПЛУАТАЦИЯ ДВИГАТЕЛЯ

⚠ ОПАСНОСТЬ! **Угроза жизни из-за отравления.** Выхлопные газы двигателя содержат окись углерода, которая может убить человека через несколько минут.

- Ни в коем случае не эксплуатируйте двигатель в закрытых помещениях, а только на улице.
- Не вдыхайте отработавшие газы двигателя.
- Выключайте двигатель, если вы чувствуете боль, головокружение или слабость во время эксплуатации. Немедленно обратитесь к врачу.

⚠ ПРЕДУПРЕЖДЕНИЕ! **Взрывоопасность.** Бензин и масло легко воспламеняемые.

- Не используйте выпускные распылители или аналогичные средства.

⚠ ПРЕДУПРЕЖДЕНИЕ! **Опасность возгорания.** Во время работы двигателя сильно нагреваются!

- Не прикасайтесь к деталям двигателя во время эксплуатации, особенно к выхлопной системе.
- Охладите выхлопную систему, цилиндр и ребра охлаждения, прежде чем прикасаться к ним.

⚠ ПРЕДУПРЕЖДЕНИЕ! **Опасность, исходящая от вращающихся деталей устройства!** При просовывании рук в область вращения деталей устройства возможны тяжелые травмы!

- Ни в коем случае не прикасайтесь к вращающимся деталям!

5.1 Запуск и выключение двигателя

ℹ ПРИМЕЧАНИЕ Дополнительные сведения: см. руководство по эксплуатации газонного трактора.

При запуске двигателя убедитесь в том, что все устройства для управления газонным трактором, функционирование рабочих инструментов (например, газонокосилки) и выключение двигателя отключены.

Запускайте двигатель только в горизонтальном положении, не эксплуатируйте его в наклонных положениях с уклоном выше 15 °.

- При низких температурах наружного воздуха могут возникнуть проблемы при холодном запуске.
- В случае высоких температур окружающей среды могут возникнуть трудности с тепловой загрузкой из-за испарения в камере карбюратора или насосе.
- В любом случае, марку масла необходимо изменить с учетом эксплуатационных температур.
- Максимальная мощность двигателя внутреннего сгорания постепенно уменьшается с увеличением высоты над уровнем моря. Поэтому при увеличении высоты необходимо избегать нагрузки двигателя и тяжелых работ.

Управление частотой вращения двигателя

Скорость двигателя задается с помощью рычага управления газом на газонном тракторе:



Увеличьте скорость.



Уменьшите скорость.

Холодный пуск и перезагрузка

В случае холодного пуска необходимо переключать рычаг управления газом, а затем отключить его, когда двигатель разогреется. Для горячего пуска подкачка не требуется.



Включите подкачку.



Отключите подкачку.

6 РЕМОНТ

⚠ ПРЕДУПРЕЖДЕНИЕ! **Опасность травмирования во время ремонтных работ.** Ненадлежащий ремонт может привести к серьезным травмам и повреждению устройства.

- Ремонтные работы разрешено проводить только сервисным центрам AL-KO или авторизованным предприятиям!
- Разрешается использовать только оригинальные запасные части AL-KO.

7 ТЕХОБСЛУЖИВАНИЕ И УХОД

⚠ ПРЕДУПРЕЖДЕНИЕ! **Опасность травмирования.** Непредвиденное включение двигателя может привести к серьезным травмам.

- Всегда выключайте и защищайте двигатель от повторного включения перед установкой, техобслуживанием и ремонтом.
 - Чтобы обеспечить безопасность и эффективность эксплуатации, необходимо регулярно производить техобслуживание устройства.
 - Соблюдайте график технического обслуживания.
 - При использовании в затрудненных условиях требуется более частое техобслуживание.
1. Перед всеми работами по техобслуживанию и очистке: Снимите (04/a) колпачок (04/1) со свечи зажигания (04/2).
 2. Выполняйте работы по техобслуживанию и очистке, описанные в данном разделе, в соответствии с графиком техобслуживания.
 3. После выполнения работ по техобслуживанию и очистке: Вставьте (05/a) колпачок

свечи зажигания (05/1) обратно в свечу зажигания (05/2).

7.1 Замена воздушного фильтра (03)

ПРИМЕЧАНИЕ

- Элемент фильтра должен быть очищен от остатков травы и грязи.
- Заменяйте элементы фильтра только оригинальными запчастями.
- Двигатель не должен работать без надлежащим образом смонтированного элемента фильтра.

Регулярно очищайте воздушный фильтр. Заменяйте поврежденные воздушные фильтры.

1. Очистите область вокруг крышки фильтра (03/1).
2. Выкрутите обе ручки (03/2) крышки фильтра и удалите крышку фильтра.
3. Выньте элемент фильтра (03/3).
4. Проверьте состояние элемента фильтра. Элемент фильтра должен быть в идеальном состоянии, чистым и полностью работоспособным. В противном случае, необходимо выполнить техобслуживание или замену элемента фильтра.
5. Вставьте элемент фильтра и замените крышку фильтра.

7.2 Замена масла (07)

Регулярно проверяйте уровень масла. Проверяйте уровень масла через каждые 5 часов работы или ежедневно перед пуском двигателя (см. глава 4.2.1 "Заливка моторного масла (02)", Стр. 226).

 **ПРЕДУПРЕЖДЕНИЕ!** Пожаро- и взрывоопасность. В результате утечки топлива генерируется взрывоопасная бензино-воздушная смесь. Воспламенение, взрыв и пожар могут возникнуть в результате неправильного обращения с топливом к серьезным травмам и даже смерти.

- Очистите топливный бак, прежде чем откачать масло.

ПРИМЕЧАНИЕ

- Слейте отработанное масло при прогретом двигателе. Теплое масло сливается быстро и без остатка.
- Утилизируйте отработанное масло в соответствии с экологическими нормами!

1. Очистка топливного бака: Оставьте двигатель работать, пока он не запустится самостоятельно. Или откачайте масло.

Примечание: Обратитесь в службу поддержки клиентов.

2. Отсоедините колпачок свечи зажигания (05/1).
 3. Установите емкость (07/1) для отработанного масла.
 4. Выкрутите и оботрите маслоизмерительный стержень (07/2).
 5. Выкрутите резьбовую пробку сливного отверстия (07/3).
 6. Полностью слейте масло в емкость.
 7. Снова закрутите резьбовую пробку сливного отверстия. Убедитесь в том, что уплотнение размещено правильно. Надежно затяните резьбовую пробку сливного отверстия.
 8. Заполните свежее масло через отверстие на маслоизмерительном стержне. Используйте воронку (не входит в комплект двигателя).
- Примечание:** Максимальное содержание топлива двигателя составляет 1,2 литров.
9. Вставьте маслоизмерительный стержень до упора и снова вытащите его. Убедитесь в том, что достигнут уровень отметки MAX (07/4).
 10. Вставьте измерительный стержень и надежно прикрутите.
 11. Удалите все пролитое масло.

7.3 Очистка двигателя и глушителя (08)

 **ВНИМАНИЕ!** Опасность возгорания инородных предметов. Легковоспламеняющиеся инородные предметы на двигателе могут загораться в ходе эксплуатации и привести к возгоранию газонного трактора.

- Удалите легковоспламеняющиеся инородные предметы (например, траву, листья, смазку) с двигателя, особенно из выхлопной системы и зоны цилиндра.
- Регулярно осматривайте и очищайте выхлопную систему и зону цилиндра.

1. Оставляйте двигатель охладиться перед очисткой.
2. Регулярно удаляйте загрязнения с двигателя пылевой тряпкой или щеткой. **Внима-**

ние! Не очищайте двигатель струей воды. Попадание воды внутрь (в систему зажигания, карбюратор и т. д.) может вызвать неисправности.

3. Удаляйте все остатки отходов и грязи с глушителя и его крышки с помощью сжатого воздуха.
4. Очистите систему охлаждения.
 - Устраняйте закупорку вентиляционных отверстий для охлаждения (08/1).
 - Чтобы избежать перегрева, при необходимости очистите также внутренние охлаждающие ребра и поверхности.
5. Протирайте пластиковые детали влажной губкой (08/2) с очищающим средством.

7.4 Очистка воздушного фильтра (09)

1. Очистите область вокруг крышки фильтра.
2. Выкрутите обе ручки (09/2) крышки фильтра (09/1).
3. Удалите крышку фильтра.
4. Удалите элемент фильтра (09/3, 09/4).
5. Отсоедините фильтр грубой очистки из пенопласта (09/4) от картриджа (09/3).
6. Закройте всасывающие штуцеры двигателя тряпкой (09/5).
7. Выбейте картридж (09/3) на твердой поверхности и продуйте внутри с помощью сжатого воздуха, чтобы удалить пыль и грязь. **Внимание!** Вода, бензин, очищающие средства и другие продукты нельзя использовать для очистки картриджа.
8. Промойте фильтр грубой очистки из пенопласта (09/4) водой с очищающим средством и оставьте его сушиться на свежем воздухе. **Внимание!** Фильтр грубой очистки из пенопласта не нужно пропитывать маслом.
9. Очистите крышку фильтра (09/1) внутри. Убедитесь в том, что всасывающие штуцеры закрыты тряпкой (09/5), чтобы не допустить попадания грязи в двигатель.
10. Уберите тряпку.
11. Вставьте фильтр грубой очистки из пенопласта в картридж.
12. Вставьте элемент фильтра и замените крышку фильтра.

7.5 Уход за свечей зажигания (10)

Заданный тип свечи зажигания: см. глава 11 "Запчасти", Стр. 233.

- ⚠ ПРЕДУПРЕЖДЕНИЕ!** Опасность травмирования в результате удара электрическим током. Контроль за искрой зажигания при демонтированной свече зажигания может привести к серьезным травмам, вызванным ударом электрическим током и пожаром.
- Не контролируйте искру зажигания при демонтированной свече зажигания. Вместо этого используйте тестер искры зажигания.

ВНИМАНИЕ! Опасность повреждения двигателя. Эксплуатация двигателя с неправильной свечей зажигания или без искры зажигания наносит серьезный ущерб двигателю!

- Всегда используйте заданный тип искры зажигания.
 - Не запускайте двигатель без свечи зажигания.
1. Выньте свечу зажигания (10/1) с помощью торцевого ключа (10/2).
 2. Очистите электроды металлической щеткой (10/3) и после этого удалите отложения сажи.
 3. Для проверки правильного электродного интервала (10/5) используйте щуп (10/4). **Примечание:** Межэлектродное расстояние свечи зажигания должно составлять 0,6–0,8 мм.
 4. Снова установите свечу зажигания и закрутите ее до упора с помощью торцевого ключа.

7.6 Параметры карбюратора

ℹ ПРИМЕЧАНИЕ Установка карбюратора может выполняться только в авторизованном сервисном центре.

7.7 График технического обслуживания

Следуйте часовым или годовым интервалам, в зависимости от того, что наступит быстрее.

ℹ ПРИМЕЧАНИЕ При тяжелых нагрузках и высоких температурах могут потребоваться более короткие интервалы обслуживания, чем в приведенной выше таблице.

| Операция | Через первые 5 часов работы | Каждые 5 часов работы или ежедневно перед эксплуатацией | Каждые 25 часов работы | Каждые 50 часов работы или ежегодно | Ежегодно | Каждые 100 часов работы |
|--|-----------------------------|---|------------------------|-------------------------------------|----------|-------------------------|
| Проверка уровня моторного масла | | X | | | | |
| Замена моторного масла | X | | X | X | | |
| Проверка и очистка воздушного фильтра | | X | | | | |
| Замена воздушного фильтра | | | | | X | |
| Проверка свечи зажигания | | | | | X | |
| Замените свечу зажигания. | | | | | | X |
| Очищайте область глушителя и подвижные элементы. | | X | | | | |
| Проверка топливного фильтра *** | | | | | | X |
| Проверьте глушитель и датчик искр | | | | X | | |

Часы работы: Время работы

*: Если двигатель работает при полной нагрузке или при высоких температурах.

** : Чаще очищайте воздушный фильтр, если двигатель работает в пыльных помещениях.

***: Выполнение специализированным предприятием

8 УСТРАНЕНИЕ НЕИСПРАВНОСТЕЙ

⚠ ОСТОРОЖНО! Опасность травмирования. Движущиеся детали и детали с острыми краями могут привести к травмам.

- Всегда носите защитные перчатки во время технического обслуживания, ухода и очистки!

ℹ ПРИМЕЧАНИЕ В случае возникновения неисправностей, которые не указаны в данной таблице или с которыми вы не можете справиться самостоятельно, обращайтесь в нашу сервисную службу.

| Неисправность | Причина | Способы устранения |
|---------------------------------------|---|---|
| Двигатель не запускается. | Отсутствие топлива | Заполните топливо. |
| | Плохое, загрязненное, старое топливо в баке. | Очистите бак и заполните свежее топливо. |
| | Процедура запуска выполнена неправильно | Правильное выполнение процедуры запуска. |
| | Свеча зажигания отключена | Проверьте колпачок свечи зажигания и убедитесь в том, что он надежно закреплен. |
| | <ul style="list-style-type: none"> ■ Влажная свеча зажигания ■ Электроды свечи зажигания загрязнены ■ Неправильное межэлектродное расстояние | Проверь свечу зажигания. |
| | Воздушный фильтр засорен | Проверьте и очистите воздушный фильтр. |
| | Неподходящее сезонное масло | Проверьте масло, замените при необходимости. |
| | Формирование пузырей пар в карбюраторе из-за высоких температур | Подождите несколько минут, а затем повторите попытку. |
| | Проблемы со сгоранием | Отдавайте для проверки исключительно в сервисную мастерскую! |
| Проблемы с зажиганием | Отдавайте для проверки исключительно в сервисную мастерскую! | |
| Неравномерная работа | <ul style="list-style-type: none"> ■ Электроды свечи зажигания загрязнены ■ Неправильное межэлектродное расстояние | Проверь свечу зажигания. |
| | Колпачок свечи зажигания плохо надет | Проверьте колпачок свечи зажигания и убедитесь в том, что он надежно закреплен. |
| | Воздушный фильтр засорен | Проверьте и очистите воздушный фильтр. |
| | Подкачка включена | Отключите подкачку. |
| | Проблемы со сгоранием | Отдавайте для проверки исключительно в сервисную мастерскую! |
| | Проблемы с зажиганием | Отдавайте для проверки исключительно в сервисную мастерскую! |
| Потеря мощности во время эксплуатации | Воздушный фильтр засорен | Проверьте и очистите воздушный фильтр. |
| | Проблемы со сгоранием | Отдавайте для проверки исключительно в сервисную мастерскую! |

Необходимо иметь при себе серийный номер двигателя и дату покупки, указанные ниже. Эта информация необходима для совершения заказа запчастей, в случае возникновения тех-

нических вопросов и в случае обращения за гарантией.

Серийный номер двигателя:

| | |
|---------------------------|--|
| Серийный номер двигателя: | |
| Дата покупки: | |

9 ТРАНСПОРТИРОВКА

- Перевозите двигатель только с пустым топливным баком.
- Всегда транспортируйте двигатель в горизонтальном положении, в противном случае могут возникнуть:
 - Утечка топлива и масла
 - образование дыма;
 - тяжелый пуск;
 - обгорание свечи зажигания.

10 ХРАНЕНИЕ

И ПРИМЕЧАНИЕ Дополнительные сведения: см. руководство по эксплуатации газонного трактора.

⚠ ПРЕДУПРЕЖДЕНИЕ! **Пожаро- и взрывоопасность.** В результате утечки топлива генерируется взрывоопасная бензино-воздушная смесь. Воспламенение, взрыв и пожар могут возникнуть в результате неправильного обращения с топливом к серьезным травмам и даже смерти.

- Не храните двигатель перед открытым пламенем или источниками тепла.
- Не эксплуатируйте двигатель в легковоспламеняющейся среде.

В случае более длительного срока эксплуатации газонного трактора (более 2-3 месяцев) топливо необходимо слить, чтобы избежать отложений в топливной системе. Стабилизатор топлива может использоваться для защиты топлива с более коротким сроком эксплуатации.

И ПРИМЕЧАНИЕ Дополнительные сведения: Обратитесь в службу поддержки клиентов.

1. Слейте топливо из карбюратора:
 - Вынесите двигатель на открытый воздух и дайте ему остыть.
 - Залейте топливо в бак.
 - Выкрутите резьбовую пробку сливного отверстия (06/1).
 - Слейте топливо.
 - Снова закрутите резьбовую пробку сливного отверстия.
2. Очистка двигателя (см. *глава 7.3 "Очистка двигателя и глушителя (08)", Стр. 229*).
3. Хранение двигателя:
 - Храните двигатель в хорошо проветриваемом помещении вдали от открытого пламени или источников тепла.
 - Не храните в местах, где эксплуатируются электродвигатели или электроинструменты.
 - Храните в защищенном от влаги месте.

11 ЗАПЧАСТИ

Рекомендуемые свечи зажигания: QC12YC или RC12YC (Champion)

Запчасти можно заказать у авторизованного дистрибьютора или в нашем сервисном центре.

12 СЕРВИСНОЕ ОБСЛУЖИВАНИЕ

Если у вас есть вопросы относительно гарантии, ремонта или запасных частей, обратитесь в ближайший сервисный центр AL-KO. Адрес можно найти в Интернете по следующему адресу:

www.al-ko.com/service-contacts

13 ТЕХНИЧЕСКИЕ ХАРАКТЕРИСТИКИ

| Тип двигателя | PRO 350 | PRO 450 |
|---|---|---|
| Рабочий объем | 352 см ³ | 452 см ³ |
| Мощность | 6,3 кВт/2900 мин. ⁻¹ | 8,5 кВт/2900 мин. ⁻¹ |
| Заправляемый объем моторного масла | 0,8 л | 1,2 л |
| Система охлаждения | Воздушное охлаждение | Воздушное охлаждение |
| Система зажигания | Транзисторное зажигание от магнето | Транзисторное зажигание от магнето |
| Вращение вала двигателя | По направлению вращения часовой стрелки | По направлению вращения часовой стрелки |
| Межэлектродное расстояние свечи зажигания | 0,6–0,8 мм | 0,6–0,8 мм |

14 ГАРАНТИЯ

Мы устраняем возможные дефекты материалов или производства в течение срока давности, установленного законом в отношении рекламаций по качеству, путем ремонта или замены изделия. Срок давности определяется законодательством страны, в которой было приобретено устройство.

Наше гарантийное обязательство действительно только при: Гарантия аннулируется при:





- Соблюдайте данное руководство по эксплуатации
- надлежащем обращении;
- использовании оригинальных запасных частей.
- самостоятельных попытках ремонта;
- самостоятельных технических изменениях;
- использовании не по назначению.

Гарантия не распространяется на:

- повреждения лакокрасочного покрытия, вызванные нормальным износом;
- изнашивающиеся части, обозначенные в ведомости запасных частей рамкой xxxxxx (x).

Гарантийный срок начинается после покупки первым конечным пользователем. Определяющим фактором служит дата на документе, подтверждающем покупку. Обращайтесь с настоящим сертификатом и документом, подтверждающим покупку, к своему дилеру или в ближайший авторизованный сервисный центр. Настоящий сертификат не касается гарантируемых законом прав на претензии покупателя к продавцу.

ПЕРЕКЛАД ОРИГІНАЛУ ПОСІБНИКА З ЕКСПЛУАТАЦІЇ**Зміст**

| | | | | | |
|-------|---|-----|---|---|-----|
| 1 | Інформація про посібник із експлуатації | 235 | 13 | Технічні характеристики | 246 |
| 1.1 | Умовні позначення та сигнальні слова | 235 | 14 | Гарантія | 246 |
| 2 | Опис пристрою | 235 | 1 | ІНФОРМАЦІЯ ПРО ПОСІБНИК ІЗ ЕКСПЛУАТАЦІЇ | |
| 2.1 | Використання за призначенням | 236 | ■ | Німецька версія містить оригінальний посібник із експлуатації. Всі інші мовні версії — це переклади оригінального посібника з експлуатації. | |
| 2.2 | Умовні позначення на пристрої | 236 | ■ | Обов'язково прочитайте цей посібник із експлуатації перед введенням в експлуатацію. Це є необхідною умовою безпечної та безвідмовної роботи. | |
| 2.3 | Візуальний огляд виробу (01) | 236 | ■ | Завжди тримайте цей посібник із експлуатації під рукою, щоб прочитати його, якщо вам знадобиться інформація про пристрій. | |
| 3 | Правила техніки безпеки | 236 | ■ | Передавайте пристрій іншим особам тільки разом з цим посібником із експлуатації. | |
| 3.1 | Оператори | 237 | ■ | Прочитайте та дотримуйтеся вказівок з техніки безпеки та попереджень, що містяться в цьому посібнику з експлуатації. | |
| 3.2 | Безпека людей, тварин і майна | 237 | 1.1 | Умовні позначення та сигнальні слова | |
| 3.3 | Поводження з бензином і маслом | 237 |  | НЕБЕЗПЕКА! Вказує на небезпечну ситуацію, яка, якщо її не уникнути, призводить до смерті або серйозних травм. | |
| 4 | Введення в експлуатацію | 238 |  | ПОПЕРЕДЖЕННЯ! Вказує на потенційно небезпечну ситуацію, яка, якщо її не уникнути, може призвести до смерті або серйозних травм. | |
| 4.1 | Перевірте загальний стан двигуна | 238 |  | ОБЕРЕЖНО! Вказує на потенційно небезпечну ситуацію, яка, якщо її не уникнути, може призвести до травмування легкого та середньої тяжкості. | |
| 4.2 | Заправлення пального | 238 |  | УВАГА! Вказує на ситуацію, яка, якщо її не уникнути, може призвести до майнового збитку. | |
| 4.2.1 | Заливання моторного масла (02) | 238 |  | ПРИМІТКА Спеціальні вказівки для кращого розуміння та полегшення роботи. | |
| 4.2.2 | Перевірка рівня масла (02) | 239 | 2 | ОПИС ПРИСТРОЮ | |
| 4.2.3 | Заправка бензину | 239 | | У цьому документі описується двигун внутрішнього згорання. | |
| 5 | Експлуатація двигуна | 239 | | Завжди дотримуйтеся посібника з експлуатації садового інструменту! | |
| 5.1 | Запуск і зупинка двигуна | 239 | | | |
| 6 | Ремонтування | 240 | | | |
| 7 | Технічне обслуговування та догляд | 240 | | | |
| 7.1 | Заміна повітряного фільтра (03) | 240 | | | |
| 7.2 | Заміна масла (07) | 241 | | | |
| 7.3 | Очищення двигуна і глушника (08) | 241 | | | |
| 7.4 | Очищення повітряного фільтра (09) | 241 | | | |
| 7.5 | Догляд за свічкою запалювання (10) | 242 | | | |
| 7.6 | Регулювання карбюратора | 242 | | | |
| 7.7 | Графік технічного обслуговування | 242 | | | |
| 8 | Усунення несправностей | 243 | | | |
| 9 | Транспортування | 245 | | | |
| 10 | Зберігання | 245 | | | |
| 11 | Запчастини | 245 | | | |
| 12 | Сервісне обслуговування | 245 | | | |

⚠ НЕБЕЗПЕКА! **Небезпека для життя.** Ризик задухи через токсичний окис вуглецю



- Запускайте та експлуатуйте двигун тільки поза приміщенням.
- Експлуатуйте двигун тільки поза приміщеннями.

2.1 Використання за призначенням

Цей двигун внутрішнього згоряння розроблено як привод для тракторів для особистого користування. Його можна експлуатувати тільки на відкритому повітрі, а не в приміщенні, через вихлопні гази. Будь-яке інше використання вважається використанням не за призначенням.

Цей двигун призначено для приватного використання. Будь-яке інше використання або несанкціоновані зміни та доповнення конструкції вважаються використанням не за призначенням і призводять до анулювання гарантії, а також втрати відповідності (знак CE) та відмови від будь-якої відповідальності за шкоду, завдану користувачеві або третій стороні виробника.

2.2 Умовні позначення на пристрої

| | |
|--|--|
|  | <p>Увага!</p> <p>Двигуни генерують окис вуглецю — безбарвний отруйний газ без запаху. Вдихання окису вуглецю це може спричинити нудоту, безсилля або смерть.</p> <p>Запускайте і експлуатуйте двигун на відкритому повітрі.</p> <p>Не запускайте двигун у закритих приміщеннях, навіть якщо двері або вікна відкриті.</p> |
|  | <p>Перед введення в експлуатацію прочитайте посібник з експлуатації!</p> |
|  | <p>Паливо та паливні виправлення є дуже легкозаймистими й вибухонебезпечними. Під час запуску двигуна утворюються іскри.</p> <p>Іскри можуть запалити легкозаймисті гази поблизу.</p> <p>Легкозаймисті сторонні предмети, як-от листя, трава тощо, можуть спалахнути.</p> |

2.3 Візуальний огляд виробу (01)

| Номер | компонента |
|-------|--|
| 1 | Кришка маслорозливної горловини зі щупом для вимірювання |
| 2 | Пробка маслорозливного отвору |
| 3 | Кришка повітряного фільтра |
| 4 | Наконечник свічки запалювання |
| 5 | Серійний номер двигуна |

3 ПРАВИЛА ТЕХНІКИ БЕЗПЕКИ

⚠ НЕБЕЗПЕКА! **Ризик смерті або серйозних травм через незнання правил техніки безпеки.** Незнання правил техніки безпеки та експлуатації може призвести до серйозних травм і навіть смерті.

- Дотримуйтесь усіх інструкцій з техніки безпеки та інструкцій з експлуатації в цьому посібнику, а також в інших посібниках з експлуатації.
- Зберігайте всі документи для подальшого використання.

⚠ НЕБЕЗПЕКА! **Загроза життю через отруєння.** Вихлопні гази двигуна містять окис вуглецю, що може вбити людину через кілька хвилин.

- У жодному разі не використовуйте двигун в закритих приміщеннях, а тільки на вулиці.
- Не вдихайте відпрацьовані гази двигуна.
- Вимикайте двигун, якщо ви відчуваєте нудоту, запаморочення або слабкість під час використання пристрою. Негайно зверніться до лікаря.
- Використовуйте двигун лише в бездоганному технічному стані.
- Не виводьте з ладу запобіжні та захисні пристрої.
- Використовувати навушники для захисту від шуму.
- Уважно прочитайте інструкції, наведені в цьому посібнику з експлуатації, а також інструкції з експлуатації газонного трактора, в якому встановлюється цей двигун, і дотримуйтесь їх. Навчіться швидко зупиняти двигун.
- Не використовуйте випускні розпилювачі або аналогічні засоби.

3.1 Оператори

- Особам, які не досягли 16-річного віку або не ознайомлені з посібником з експлуатації, заборонено використовувати двигун. Слід дотримуватись всіх місцевих норм безпеки щодо мінімального віку оператора.
- Заборонено працювати з двигуном, перебуваючи під впливом алкоголю, наркотичних засобів або ліків.

3.2 Безпека людей, тварин і майна

- Використовуйте двигун тільки за призначенням. Нецільове використання може призвести до травм і матеріальних збитків.
- У разі завдання шкоди людям чи їх власності уся відповідальність покладається на користувача.
- Видаліть сторонніх осіб із небезпечної зони.
- Не вмикайте двигун, якщо в робочій зоні перебувають люди та тварини.
- Тримайте двигун на безпечній відстані від людей та тварин або вимкніть його в разі наближення людей або тварин.
- Не спрямовуйте вихлопний газовий струмінь двигуна на людей і тварин, а також на займисті речовини і предмети.
- Не торкайтеся решітки повітрязабірника і вентиляційної решітки, якщо двигун працює. Обертіві деталі пристрою можуть завдавати травми.
- Завжди вимикайте двигун, коли він вам не потрібен, наприклад у разі зміни робочої зони, проведення робіт з техобслуговування та догляду, під час заповнення бензо-масляної суміші.
- Не використовуйте двигун у закритих приміщеннях або погано провітрюваних зонах (наприклад, в гаражі). Вихлопні гази містять отруйний чадний газ та інші шкідливі речовини.
- Негайно вимикайте двигун у разі нещасного випадку, щоб запобігти подальшим травмам і матеріальним збиткам.
- Не використовуйте двигун зі зношеними або пошкодженими деталями. Зношені або пошкоджені деталі можуть привести до серйозних травм.
- Використовуйте лише оригінальні запчастини та приладдя.

- Зберігайте двигун у недосяжному для дітей місці.
- Не дозволяйте дітям та підліткам бавитися з двигуном.

3.3 Поводження з бензином і маслом

⚠ НЕБЕЗПЕКА! Вибухо- і пожежонебезпека. Витік бензо-повітряної суміші призводить до виникнення вибухонебезпечної атмосфери. Займання, вибух і пожежа можуть виникнути в результаті неправильного поводження з паливом та призвести до серйозних травм і навіть смерті.

- Не паліть під час поводження з бензином.
- Працюйте з паливом лише на відкритому повітрі, а не в приміщенні.
- Обов'язково дотримуйтеся перелічених нижче норм поведінки.
- Транспортуйте та зберігайте бензин та масло тільки у призначених для цього каністрах. Переконайтеся, що у дітей немає доступу до бензину та масла, яке ви зберігаєте.
- Щоб уникнути забруднення ґрунту (охорона довкілля), зробіть усе можливе, щоб уникнути протікання бензину та масла під час заповнення на землю. Для заповнення використовуйте ліжку.
- У жодному разі не заправляйте пристрій у закритих приміщеннях. Є імовірність накопичення пари бензину і як наслідок спалаху чи навіть вибуху.
- Негайно витріть пролитий бензин з пристрою та ґрунту. Перед утилізацією ганчірок, які ви використовували для витирання бензину, дайте їм висохнути у місці, яке добре провітрюється. В іншому разі можливе раптове самозаймання.
- У разі пролиття бензину виникають пари бензину. Тому не запускайте пристрій в тому ж місці, а лише на відстані не менше 3 м від нього.
- Уникайте потрапляння мінерального масла на шкіру. Не вдихайте пару бензину. Перед заправленням пристрою завжди надягайте захисні рукавиці. Регулярно змінюйте та очищайте захисний одяг.
- Стежте, щоб бензин не потрапив на ваш одяг. У разі потрапляння бензину на одяг негайно переодягніться.

- У жодному разі не заправляйте пристрій під час роботи двигуна і тоді, коли він гарячий.

4 ВВЕДЕННЯ В ЕКСПЛУАТАЦІЮ

І ПРИМІТКА Перед введенням в експлуатацію:

- завжди проводьте візуальний огляд. У разі незакріплених, пошкоджених або зношених робочих та (або) кріпильних деталей використання двигуна заборонено.
- Обов'язково заповніть моторне масло.

4.1 Перевірте загальний стан двигуна

1. Перевірте двигун на предмет такого:
 - сліди витоку масла або бензину на зовнішній та бічній стороні двигуна
 - надлишковий бруд або сторонні предмети
 - Ознаки пошкодження
 - Надійність кріплення всіх болтів і гайок
 - Правильність встановлення та наявність всіх щитів і кришок
 - Пошкодження і забруднення повітряного фільтра
 - Рівень пального
 - Рівень моторного масла
2. Усунення виявлених недоліків перед введенням в експлуатацію.

4.2 Заправлення пального

⚠ ПОПЕРЕДЖЕННЯ! Пожежо- і вибухонебезпека. Бензин і масло легкозаймисті. Займання може привести до важких травм.

- Заповнюйте бензин і масло тільки на відкритому повітрі, а не поблизу відкритих вогнів або джерел тепла.
- У разі пошкодження бака чи кришки бака виконайте заміну.
- Завжди надійно закривайте кришку бака.
- Якщо витік бензин:
 - не запускайте двигун;
 - не вмикайте запалювання;
 - Очистіть газонний трактор і двигун.
 - Пролиття пального може привести до пошкодження пластикових деталей: Оразу ж витріть пролите пальне. Гарантія не поширюється на пластикові

деталі, які було пошкоджено внаслідок витоку пального.

4.2.1 Заливання моторного масла (02)

Поради щодо масла

Моторне масло — це вирішальний фактор, що впливає на потужність та термін використання двигуна.

- Використовуйте таке масло, що відповідає вимогам API для класу SF або вище (або аналогічне).
- Перевірте етикетку API на масляному баку, щоб перевірити, чи на ньому позначено SF або більш високий клас (або аналог).

Масло SAE 10W-30 (універсальне масло) рекомендовано для загального використання. Рекомендований діапазон робочих температур для цього двигуна становить від 0 °C до 40 °C.

⚠ УВАГА! Небезпека пошкодження двигуна. Використання масла SAE 30 (сезонного — літнього масла) за температури нижче ± 5 °C може привести до пошкодження двигуна внаслідок недостатнього змащення.

- Використовуйте тільки моторне масло, рекомендоване для вашого двигуна.

Заповнення маслом

І ПРИМІТКА Не заповнюйте рівень масла вище позначки MAX. Надмірна кількість масла викликає:

- дим у вихлопних газах
- забруднення свічки запалювання або повітряного фільтра

Якщо в двигуні немає масла:

1. заповніть моторне масло з підходящої ємності.
2. Викриття шупа для вимірювання рівня масла (02/1) з маслоналивного отвору (02/2).
3. Повільно заливайте масло в маслоналивний отвір у маленьких кількостях. Використовуйте воронку (не входить в комплект двигуна). Вміст масла:
 - AL-KO PRO 350: макс. 0,8 л
 - AL-KO PRO 450: макс. 1,2 л
4. Кілька разів переривайте заповнення масла і перевіряйте рівень масла. Не заповнюйте вище позначки MAX (02/3) (див. розділ 4.2.2 "Перевірка рівня масла (02)", сторінка 239).

5. Вставте щуп для вимірювання рівня масла і надійно прикрутіть.
6. Видаліть все пролите масло.

4.2.2 Перевірка рівня масла (02)

⚠ УВАГА! Пошкодження двигуна. Занадто низький рівень масла може пошкодити двигун.

- Регулярно перевіряйте рівень масла.
 - За потреби заповніть масло.
1. Зупиніть двигун і дозвольте йому охолонути.
Примітка: Двигун повинен перебувати в горизонтальному положенні.
 2. Видаліть сторонні предмети із зони заливки масла.
 3. Відгвинтіть щуп для вимірювання рівня масла (02/1) та витріть його.
 4. Вставте щуп для вимірювання рівня масла до клацання та знову витягніть його. Переконайтеся в тому, що рівень заповнення знаходиться між позначками MIN і MAX.
 5. Якщо рівень знаходиться поблизу або нижче позначки MIN: Заповніть масло.
 6. Вставте щуп для вимірювання рівня масла і надійно прикрутіть.
 7. Видаліть все пролите масло.

4.2.3 Заправка бензину

Рекомендації щодо бензину

- Використовуйте чистий, свіжий неетильований бензин з мінімальним значенням октанового числа 90.
- Купуйте пальне в такій кількості, щоб ви могли використати його протягом 30 днів (див. розділ 10 "Зберігання", сторінка 245).
- Дозволяється використовувати бензин із вмістом 10% етанолу або до 15% МТВЕ (антидетонуючого засобу).
- Не змішуйте бензин з маслом або добавками.

Заправка бензину

ℹ ПРИМІТКА Додаткові відомості: див. посібник із експлуатації газонного трактора.

5 ЕКСПЛУАТАЦІЯ ДВИГУНА

⚠ НЕБЕЗПЕКА! Небезпека для життя через отруєння. Вихлопні гази двигуна містять окис вуглецю, що може вбити людину через кілька хвилин.

- У жодному разі не використовуйте двигун в закритих приміщеннях, а тільки на вулиці.
- Не вдихайте відпрацьовані гази двигуна.
- Вимикайте двигун, якщо ви відчуваєте нудоту, запаморочення або слабкість під час експлуатації. Негайно зверніться до лікаря.

⚠ ПОПЕРЕДЖЕННЯ! Вибухонебезпека.

Бензин і масло легкозаймисті.

- Не використовуйте випускні розпилювачі або аналогічні засоби.

⚠ ПОПЕРЕДЖЕННЯ! Небезпека загоряння. Під час роботи двигун сильно нагрівається!

- Не торкайтеся деталей двигуна під час експлуатації, особливо вихлопної системи.
- Охолодіть вихлопну трубу, циліндр і ребра охолодження, перш ніж торкатися їх.

⚠ ПОПЕРЕДЖЕННЯ! Небезпека через обертів елементи пристрою! Введення кінцівок в зону розміщення обертючих елементів пристрою може призвести до серйозних травм!

- Ніколи не торкайтеся працюючих обертючих елементів пристрою!

5.1 Запуск і зупинка двигуна

ℹ ПРИМІТКА Додаткові відомості: див. посібник із експлуатації газонного трактора.

Під час запуску двигуна переконайтеся в тому, що всі пристрої для управління газонним трактором, функціонування робочих інструментів (наприклад, газонокосарки) і вимикання двигуна відключені.

Використовуйте двигун тільки в горизонтальному положенні, якщо кут нахилу перевищує 15°.

- За низьких температур навколишнього середовища можуть виникнути проблеми під час холодному запуску.
- У разі високих температур навколишнього середовища можуть виникнути труднощі з

тепловим навантаженням через випаровування в камері карбюратора або насосі.

- У будь-якому разі, марку масла необхідно змінити з урахуванням експлуатаційних температур.
- Максимальна потужність двигуна внутрішнього згоряння поступово зменшується зі збільшенням висоти над рівнем моря. Тому під час збільшення висоти слід уникати навантаження двигуна і важких робіт.

Керування частотою обертання двигуна

Швидкість двигуна можна встановити за допомогою важеля керування газом на газонному тракторі:



Збільшення частоти обертання.



Зменшення частоти обертання.

Холодний запуск і перезавантаження

У разі холодного пуску слід переключити важіль управління газом, а потім вимкнути його, коли двигун розігріється. Для гарячого пуску підкачка не потрібна.



Увімкніть підкачку.



Вимкніть підкачку.

6 РЕМОНТУВАННЯ

⚠ ПОПЕРЕДЖЕННЯ! Небезпека травмування під час ремонтних робіт. Неналежний ремонт може привести до серйозних травм і порушень нормальної роботи.

- Технічне обслуговування потрібно проводити лише в сервісних центрах AL-KO або авторизованих майстернях!
- Дозволено використовувати тільки оригінальні запасні частини AL-KO.

7 ТЕХНІЧНЕ ОБСЛУГОВУВАННЯ ТА ДОГЛЯД

⚠ ПОПЕРЕДЖЕННЯ! Небезпека травмування. Несанкціоноване увімкнення двигуна може привести до серйозних травм.

- Завжди вимикайте та захищайте двигун від несанкціонованого увімкнення перед встановленням, технічним обслуговуванням і ремонтом.
 - Регулярне техобслуговування надзвичайно важливе для надійності та підтримання експлуатаційних характеристик на необхідному рівні.
 - Дотримуйтеся графіку технічного обслуговування.
 - У важких умовах роботи рекомендується частіше проводити техобслуговування.
1. Перед проведенням будь-яких робіт, пов'язаних із технічним обслуговуванням та очищенням: Від'єднайте (04/b) наконечник свічки запалювання (04/1) від свічки запалювання (04/2).
 2. Виконуйте роботи з техобслуговування та очищення, описані в цьому розділі, відповідно до графіка технічного обслуговування.
 3. Перед проведенням робіт, пов'язаних із технічним обслуговуванням та очищенням: Знову приєднайте (05/b) наконечник свічки запалювання (05/1) до свічки запалювання (05/2).

7.1 Заміна повітряного фільтра (03)

i ПРИМІТКА

- Елемент фільтра повинен бути очищений від залишків трави і бруду.
- Замінюйте елементи фільтра тільки на оригінальні запчастини.
- Двигун не повинен працювати без належним чином змонтованого елемента фільтра.

Регулярно очищайте повітряний фільтр. У разі пошкодження повітряного фільтра замініть його.

1. Очистіть область навколо кришки фільтра (03/1).
2. Викрутіть обидві ручки (03/2) кришки фільтра і видаліть кришку фільтра.
3. Вийміть елемент фільтра (03/3).

4. Перевірте стан елемента фільтра. Елемент фільтра повинен бути в ідеальному стані, чистим і повністю працездатним. В іншому випадку, необхідно виконати техобслуговування або заміну елемента фільтра.
5. Вставте елемент фільтра і замініть кришку фільтра.

7.2 Заміна масла (07)

Регулярно контролюйте рівень масла. Перевіряйте рівень масла кожні 5 робочих годин або щоденно перед запуском двигуна (див. розділ 4.2.1 "Заливання моторного масла (02)", сторінка 238).

⚠ ПОПЕРЕДЖЕННЯ! Пожежо- і вибухонебезпека. В результаті витоку палива генерується вибухонебезпечна бензино-повітряна суміш. Займання, вибух і пожежа можуть виникнути в результаті неправильного поводження з паливом та призвести до серйозних травм і навіть смерті.

- Очистіть паливний бак, перш ніж відкачати масло.

i ПРИМІТКА

- Використане масло необхідно зливати, коли двигун теплий. Так його можна швидко та повністю вилучити.
- Утилізуйте використане масло відповідно до екологічних норм.

1. Очищення паливного бака: Залиште двигун працювати, доки він не зупиниться сам по собі.
Або злийте паливо.

Примітка: Зверніться в службу підтримки клієнтів.

2. Зніміть наконечник свічки запалювання (05/1).
3. Встановіть ємність (07/1) для використаного масла.
4. Відгвинтіть шуп для вимірювання рівня масла (07/2) та витріть його.
5. Відкрутіть різьбову пробку зливного отвору (07/3).
6. Повністю злийте масло в ємність.
7. Знову закрутіть різьбову пробку зливного отвору. Переконайтеся в тому, що ущільнення розміщено правильно. Надійно затягніть різьбову пробку зливного отвору.
8. Заповніть свіже масло через отвір на шупі для вимірювання рівня масла. Використо-

уйте воронку (не входить в комплект двигуна).

Примітка: Максимальний вміст палива двигуна становить 1,2 літрі.

9. Вставте шуп для вимірювання рівня масла до клацання та знову витягніть його. Переконайтеся в тому, що досягнутий рівень позначки MAX (07/4).
10. Вставте шуп для вимірювання рівня масла і надійно прикрутіть.
11. Видаліть все пролите масло.

7.3 Очищення двигуна і глушника (08)

⚠ УВАГА! Небезпека займання сторонніх предметів. Легкозаймісті сторонні предмети на двигуні можуть загорятися під час експлуатації та призвести до займання газонного трактора.

- Видаліть легкозаймісті сторонні предмети (наприклад, траву, листя, масло) з двигуна, особливо з вихлопної системи і зони циліндра.
- Регулярно оглядайте і очищайте вихлопну систему у зоні циліндра.

1. Залишайте двигун охолонути перед очищенням.
2. Регулярно видаляйте забруднення з двигуна ганчіркою для пилю або щіткою. **Увага!** Не дозволяється, щоб на двигун потрапляли бризки води. Потрапляння води всередину приладу (в систему запалювання, карбюратор тощо) може призвести до його несправності.
3. Видаляйте всі залишки відходів і бруду з глушника і його кришки за допомогою стиснутого повітря.
4. Очистіть систему охолодження:
 - усувайте закупорювання вентиляційних отворів для охолодження (08/1).
 - Для уникнення перегріву очищайте внутрішні ребра охолодження та поверхні.
5. Протирайте пластикові деталі вологою губкою (08/2) з очищувальним засобом.

7.4 Очищення повітряного фільтра (09)

1. Очистіть область навколо кришки фільтра.
2. Зніміть обидві ручки (09/2) кришки фільтра (09/1).
3. Видаліть кришку фільтра.
4. Вийміть елемент фільтра (09/3, 09/4).

5. Від'єднайте фільтр грубої очистки з пінопласту (09/4) від картриджа (09/3).
6. Закрийте усмоктувальні штуцери двигуна ганчіркою (09/5).
7. Вибийте картридж (09/3) на твердій поверхні і продуйте всередині за допомогою стиснутого повітря, щоб видалити пил і бруд. **Увага!** Вода, бензин, миючі засоби та інші продукти не можна використовувати для очищення картриджа.
8. Промийте фільтр грубої очистки з пінопласту (09/4) водою з очищувальним засобом і залиште його сушитися на свіжому повітрі. **Увага!** Фільтр грубої очистки з пінопласту не потрібно просочувати маслом.
9. Очистіть кришку фільтра (09/1) всередині. Переконайтеся в тому, що усмоктувальні штуцери закриті ганчіркою (09/5), щоб не допустити потрапляння бруду в двигун.
10. Приберіть ганчірку.
11. Вставте фільтр грубого очищення з пінопласту в картридж.
12. Вставте елемент фільтра і замініть кришку фільтра.

7.5 Догляд за свічкою запалювання (10)

Заданий тип свічки запалювання: див. розділ 11 "Запчастини", сторінка 245.

⚠ ПОПЕРЕДЖЕННЯ! **Небезпека ураження електричним струмом.** Контроль за іскрою запалювання при демонтованій свічці запалювання може призвести до серйозних травм, викликаних ударом електричним струмом і пожежею.

- Чи не контролюйте іскру запалювання при демонтованій свічці запалювання. Замість цього використовуйте тестер іскри запалювання.

УВАГА! **Небезпека пошкодження двигуна.** Експлуатація двигуна з неправильною свічкою запалювання або без іскри запалювання завдає серйозної шкоди двигуну!

- Завжди використовуйте заданий тип іскри запалювання.
- Не заводьте двигун без свічки запалювання.

1. Вийміть свічку запалювання (10/1) за допомогою торцевого ключа (10/2).
2. Очистіть електроди металевою щіткою (10/3) і після цього видаліть відкладення сажі.
3. Для перевірки правильної відстані між електродами (10/5) використовуйте щуп (10/4).
Примітка: Відстань між електродами свічки запалювання повинна становити 0,6-0,8 мм.
4. Знову встановіть свічку запалювання та закрутіть її до упору за допомогою торцевого ключа.

7.6 Регулювання карбюратора

ℹ ПРИМІТКА Встановлення карбюратора дозволено виконувати тільки в авторизованому сервісному центрі.

7.7 Графік технічного обслуговування

Дотримуйтесь інтервалів у годинах або роках роботи, в залежності від того, що настане раніше.

ℹ ПРИМІТКА У разі сильного навантаження та за високих температур інтервали обслуговування можуть знадобитися коротші інтервали обслуговування, ніж зазначені в таблиці.

| Операція | Через перших 5 роб. год. | Кожні 5 роб. год. або щодня перед експлуатацією | Кожні 25 роб. год. | Кожні 50 роб. год. або щороку | Щороку | Кожні 100 роб. год. |
|---------------------------------|--------------------------|---|--------------------|-------------------------------|--------|---------------------|
| Перевірка рівня моторного масла | | X | | | | |
| Заміна моторного масла | X | | X* | X | | |

| Операція | Через перших 5 роб. год. | Кожні 5 роб. год. або щодня перед експлуатацією | Кожні 25 роб. год. | Кожні 50 роб. год. або щороку | Щороку | Кожні 100 роб. год. |
|---|--------------------------|---|--------------------|-------------------------------|--------|---------------------|
| Перевірка та очищення повітряного фільтра | | X ** | | | | |
| Заміна повітряного фільтра | | | | | X | |
| Перевірка свічки запалювання | | | | | X | |
| Замініть свічку запалювання | | | | | | X |
| Очищайте область глушника та рухомі елементи. | | X | | | | |
| Перевірка бензинового фільтра *** | | | | | | X |
| Перевірте глушник і датчик іскор | | | | X | | |

Роб. год.: Години роботи

*: Якщо двигун працює на повному навантаженні або на високих температурах.

** : Найчастіше очищайте повітряний фільтр, якщо двигун працює в заповнених приміщеннях.

***: Виконання спеціалізованим підприємством

8 УСУНЕННЯ НЕСПРАВНОСТЕЙ

⚠ ОБЕРЕЖНО! Небезпека травмування. Рухомі деталі та деталі з гострими краями можуть призвести до травм.

- Завжди носіть захисні рукавиці під час технічного і сервісного обслуговування та очищення!

ℹ ПРИМІТКА У разі виникнення пошкоджень, які не зазначені в цій таблиці, або пошкоджень, з якими користувач не може впоратися сам, слід звернутися до нашої служби підтримки.

| Несправність | Причина | Усунення |
|--|--|---|
| Двигун не запускається. | Невідповідне пальне | Заповніть пальне. |
| | Погане, забруднене, старе пальне в баку. | Очистіть бак і заповніть свіже пальне. |
| | Неправильна процедура запуску | Виконайте правильну процедуру запуску. |
| | Свічку запалювання не під'єднано | Перевірте наконечник свічки запалювання і переконайтеся в тому, що він надійно закріплений. |
| | <ul style="list-style-type: none"> ■ Волога свічка запалювання ■ Електроди свічки запалювання забруднені ■ Неправильна відстань між електродами | Перевірте свічку запалювання. |
| | Повітряний фільтр забитий | Перевірка та очищення повітряного фільтра. |
| | Невідповідне сезонне масло | Перевірте масло, за потреби замініть. |
| | Формування бульбашок пари в карбюраторі через високі температури | Зачекайте кілька хвилин, а потім спробуйте ще раз. |
| | Проблеми з загоранням | Віддавайте на перевірку виключно в сервісну майстерню! |
| | Проблеми з запалюванням | Віддавайте на перевірку виключно в сервісну майстерню! |
| Нерівномірне робота | <ul style="list-style-type: none"> ■ Електроди свічки запалювання забруднені ■ Неправильна відстань між електродами | Перевірте свічку запалювання. |
| | Наконечник свічки запалювання погано надітий | Перевірте наконечник свічки запалювання і переконайтеся в тому, що він надійно закріплений. |
| | Повітряний фільтр забитий | Перевірка та очищення повітряного фільтра. |
| | Підкачку ввімкнено | Вимкніть підкачку. |
| | Проблеми з загоранням | Віддавайте на перевірку виключно в сервісну майстерню! |
| | Проблеми з запалюванням | Віддавайте на перевірку виключно в сервісну майстерню! |
| Втрата потужності під час експлуатації | Повітряний фільтр забитий | Перевірка та очищення повітряного фільтра. |
| | Проблеми з загоранням | Віддавайте на перевірку виключно в сервісну майстерню! |

Слід мати при собі серійний номер двигуна та дату придбання, що зазначено нижче. Ця інформація необхідна для замовлення зап-

частин, в разі виникнення технічних питань і в разі звернення за гарантією.

Серійний номер двигуна:

| | |
|-------------------------|--|
| Серійний номер двигуна: | |
| Дата придбання: | |

9 ТРАНСПОРТУВАННЯ

- Двигун дозволено транспортувати лише з пустим паливним баком.
- Завжди транспортуйте двигун в горизонтальному положенні, в іншому разі можуть виникнути:
 - витік палива і масла
 - виділення диму
 - ускладнень при запуску
 - закоптиння свічок запалювання

10 ЗБЕРІГАННЯ

І ПРИМІТКА Додаткові відомості: див. посібник із експлуатації газонного трактора.

⚠ ПОПЕРЕДЖЕННЯ! Пожежо- і вибухонебезпека. В результаті витоку палива генерується вибухонебезпечна бензино-повітряна суміш. Займання, вибух і пожежа можуть виникнути в результаті неправильного поводження з паливом та призвести до серйозних травм і навіть смерті.

- Не зберігайте двигун перед відкритим полум'ям або джерелами тепла.
- Не експлуатуйте двигун в легкозаймистому середовищі.

У разі більш тривалого терміну експлуатації газонного трактора (понад 2-3 місяців) пальне слід злити, щоб уникнути відкладень у паливній системі. Стабілізатор палива може використовуватися для захисту палива з більш коротким терміном експлуатації.

І ПРИМІТКА Додаткові відомості: Зверніться в службу підтримки клієнтів.

1. Злийте пальне з карбюратора:

- винесіть двигун на відкрите повітря і дозвольте йому охолонуть.
- Залийте пальне в бак.
- Відкрутіть різьбову пробку зливного отвору (06/1).
- Повністю злийте пальне.
- Знову закрутіть різьбову пробку зливного отвору.

2. Очищення двигуна (див. розділ 7.3 "Очищення двигуна і глушника (08)", сторінка 241).

3. Зберігання двигуна:

- Зберігайте двигун в добре провітрюваному приміщенні якомога далі від відкритого полум'я або джерел тепла.
- Не зберігайте в місцях, де експлуатуються електродвигуни або електроінструменти.
- Зберігайте в захищеному від вологи місці.

11 ЗАПЧАСТИНИ

Рекомендовані свічки запалювання: QC12YC або RC12YC (Campion)

Запчастини можна замовити в авторизованого дилера компанії або в нашому сервісному центрі.

12 СЕРВІСНЕ ОБСЛУГОВУВАННЯ

Якщо у вас є питання щодо гарантії, ремонту або запасних частин, зверніться в найближчий сервісний центр AL-KO. Адресу можна знайти в Інтернеті за посиланням:

www.al-ko.com/service-contacts

13 ТЕХНІЧНІ ХАРАКТЕРИСТИКИ

| Тип двигуна | PRO 350 | PRO 450 |
|---|--------------------------------------|--------------------------------------|
| Робочий об'єм | 352 см ³ | 452 см ³ |
| Потужність | 6,3 кВт / 2900 хв. ⁻¹ | 8,5 кВт / 2900 хв. ⁻¹ |
| Об'єм моторного масла | 0,8 л | 1,2 л |
| Система охолодження | Повітряне охолодження | Повітряне охолодження |
| Система запалювання | Транзисторне запалювання від магнето | Транзисторне запалювання від магнето |
| Обертання валу двигуна | за годинниковою стрілкою | за годинниковою стрілкою |
| Відстань між електродами свічки запалювання | 0,6–0,8 мм | 0,6–0,8 мм |

14 ГАРАНТІЯ

До закінчення строку давності рекламацій, установленого за законом, виробник усуває можливі дефекти матеріалу чи виробничий брак шляхом ремонту або заміни (на свій вибір). Строк давності визначається законодавством країни, у якій прилад було куплено.

Гарантія зберігається лише за таких умов:

- Дотримуйтеся цього посібника з експлуатації
- Використання приладу за призначенням
- Використання оригінальних запчастин

Гарантія анулюється за таких умов:

- Самовільний ремонт
- Самовільна зміна технічних характеристик
- Використання не за призначенням

Гарантія не поширюється на:

- Пошкодження лакофарбового покриття, спричинене звичайним зношуванням
- частини, що зношуються, позначені у відомості запасних частин рамкою; xxxxxx (x)

Відлік гарантійного терміну розпочинається з дати придбання виробу першим кінцевим споживачем. Дата придбання вказана в чеку. У разі виникнення гарантійного випадку зверніться з цією заявою та оригіналом квитанції, що підтверджує покупку, до свого дилера або в найближчу авторизовану сервісну службу. Це гарантійне зобов'язання не змінює встановлені законом претензії покупця до продавця.

