

MONTAGEANLEITUNG RASENTRAKTOREN

"smart Cockpit"-Nachrüstkit



DE

GB

IT

PL

CZ

SK

HU

DK

SE

NO

FI



TR 066

Inhaltsverzeichnis

| | |
|-----------------|----|
| Deutsch | 12 |
| English | 20 |
| Italiano | 28 |
| Polski | 37 |
| Česky | 45 |
| Slovenská | 53 |
| Magyarul | 61 |
| Dansk | 69 |
| Svensk | 77 |
| Norsk | 84 |
| Suomi | 92 |

© 2022

AL-KO KOBER GROUP Kötz, Germany

This documentation or excerpts therefrom may not be reproduced or disclosed to third parties without the express permission of the AL-KO KOBER GROUP.

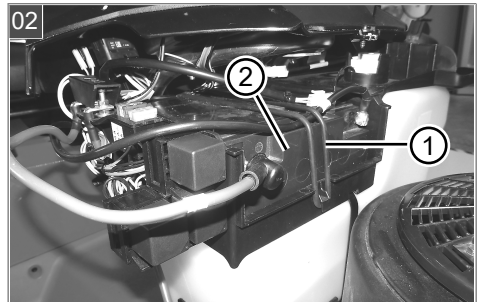
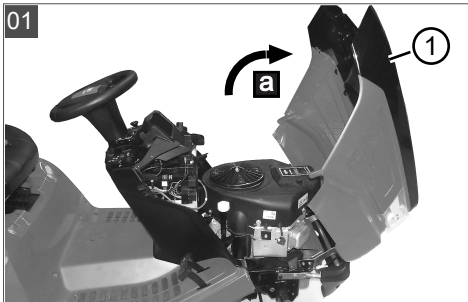
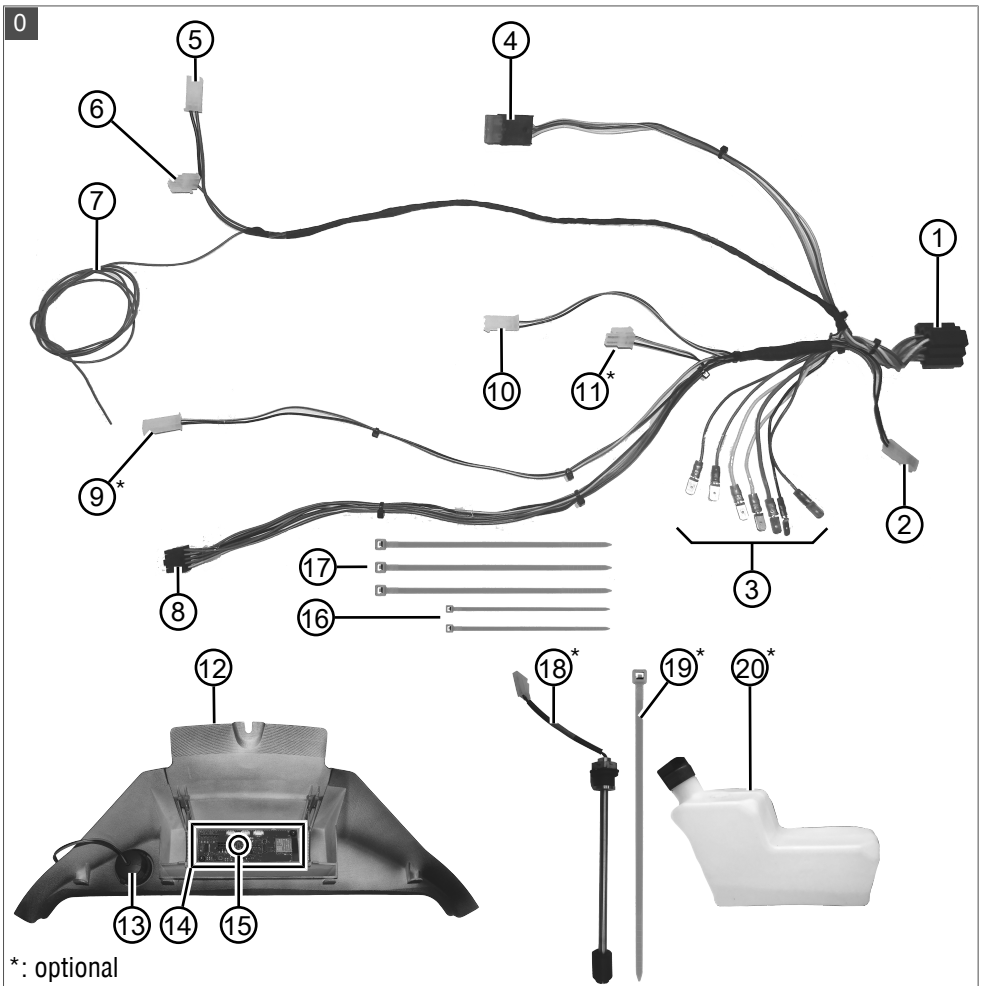

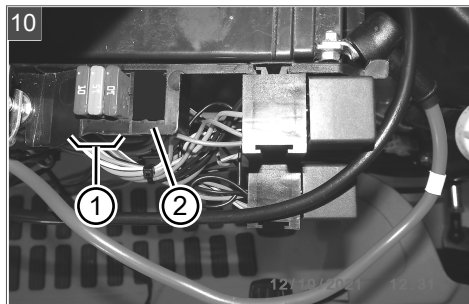
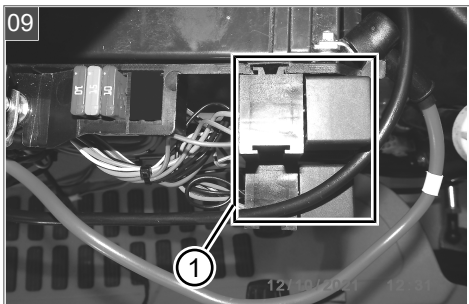
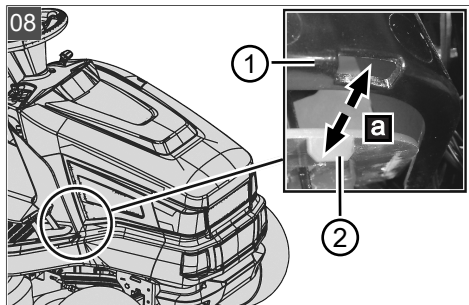
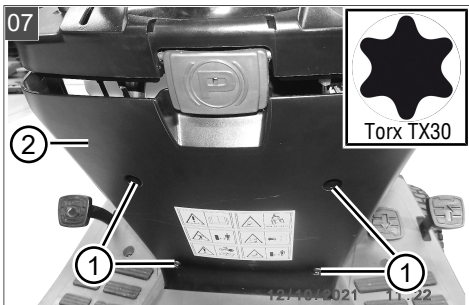
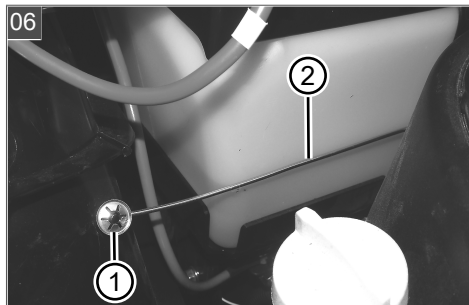
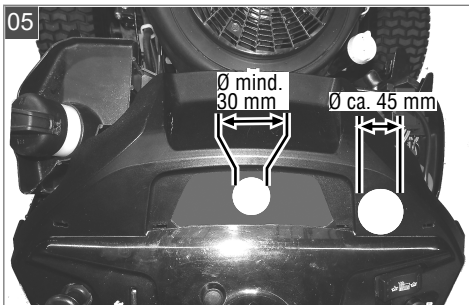
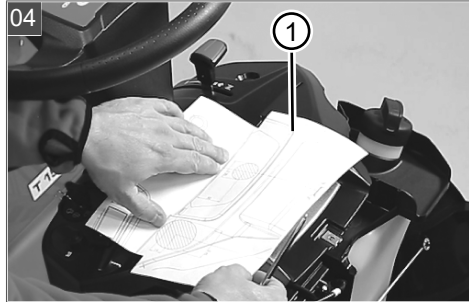
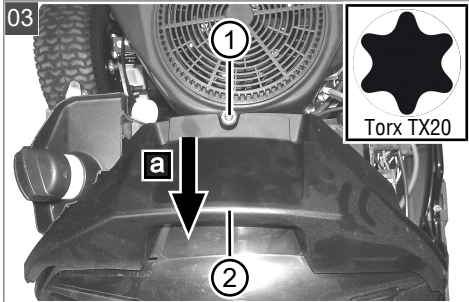

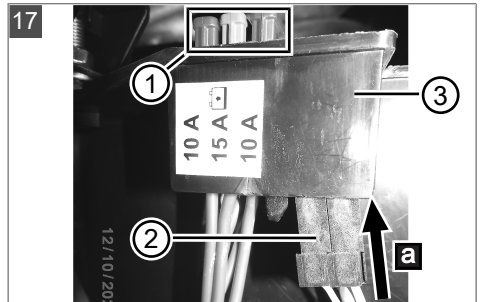
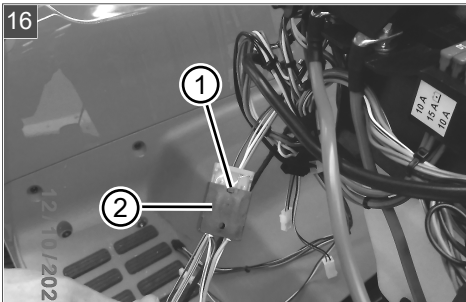
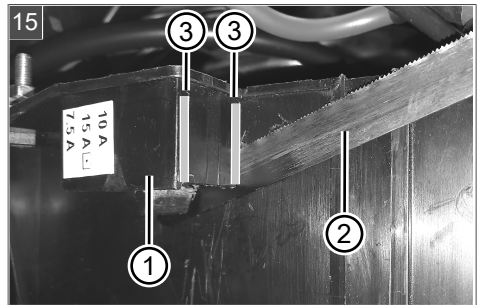
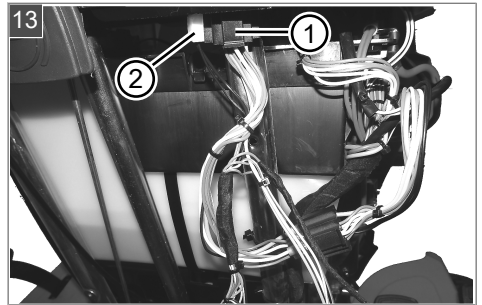
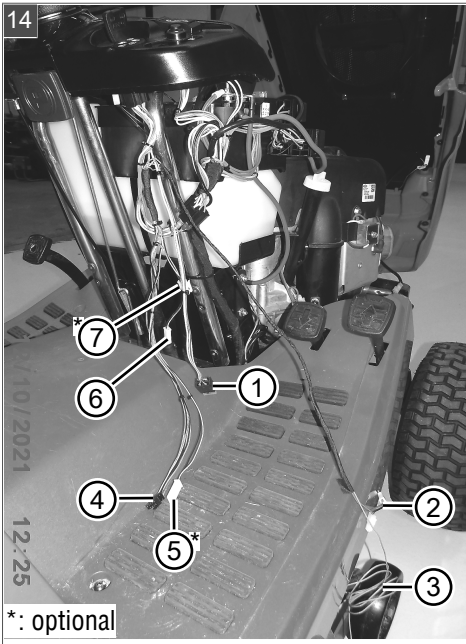
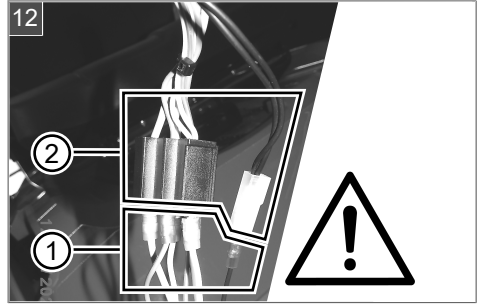
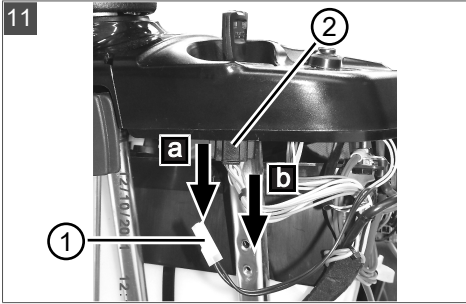

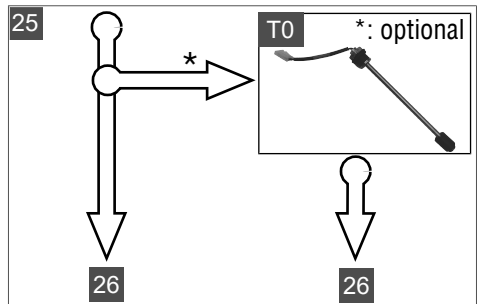
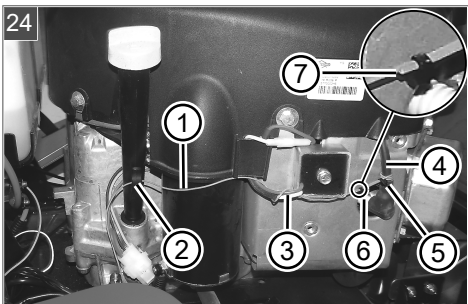
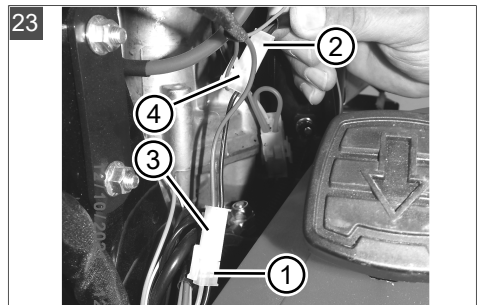
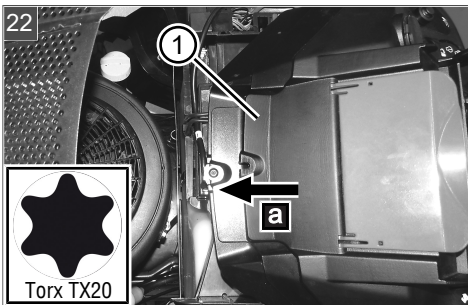
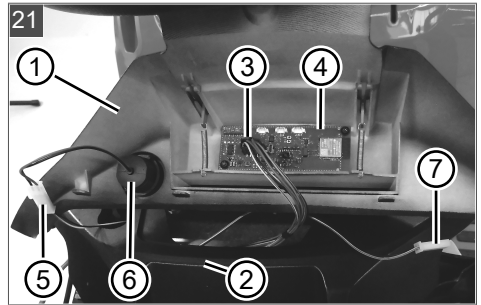
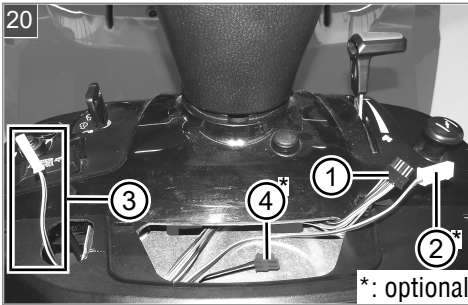
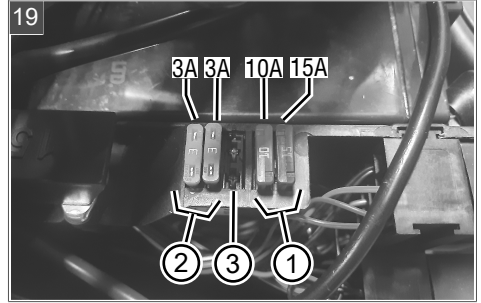
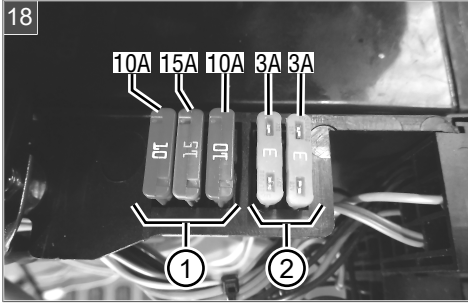

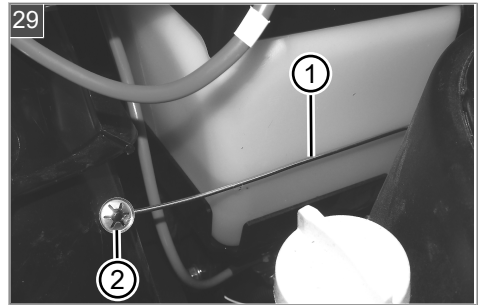
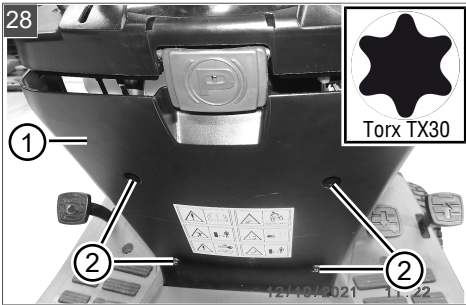
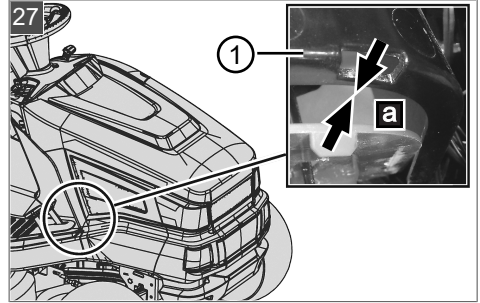
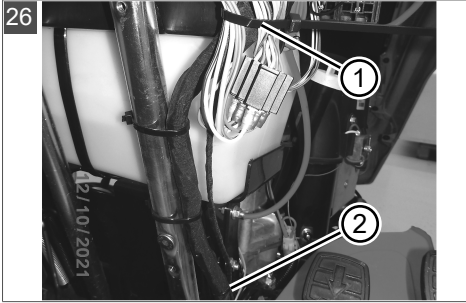

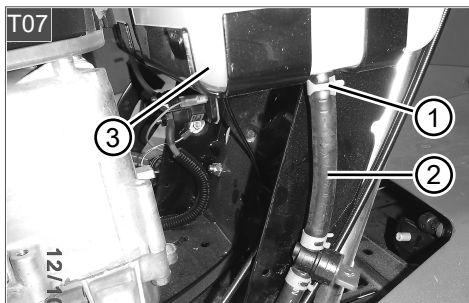
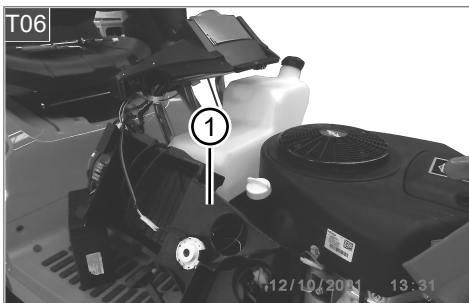
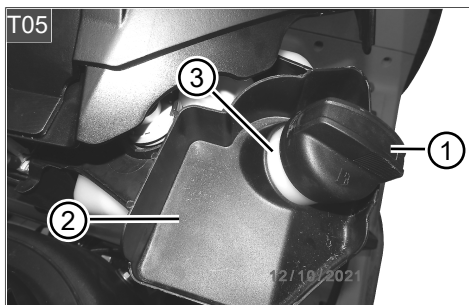
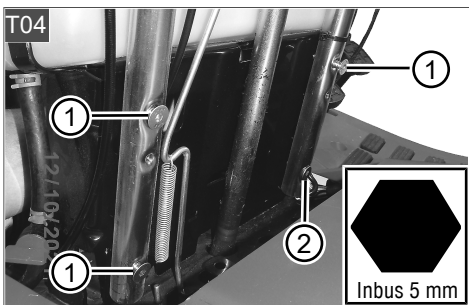
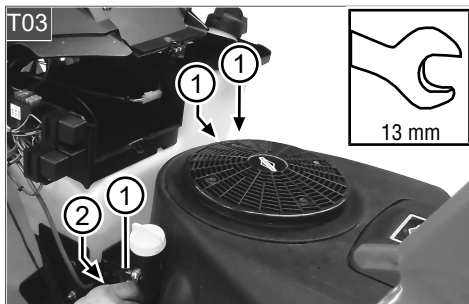
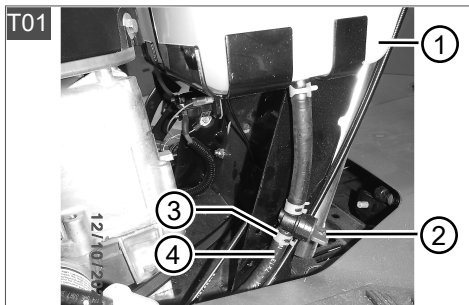

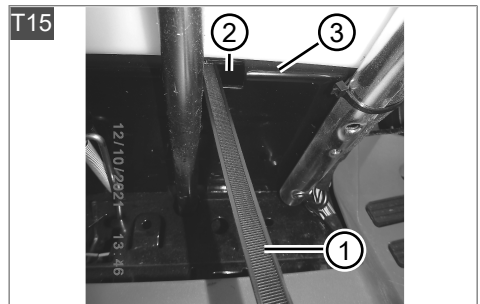
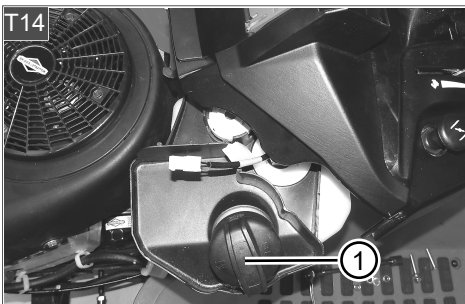
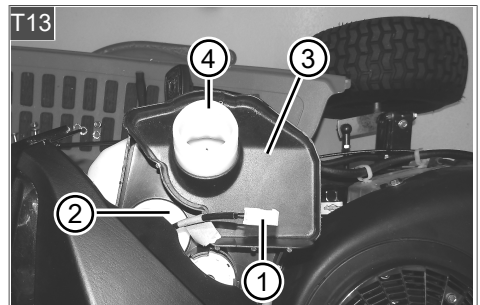
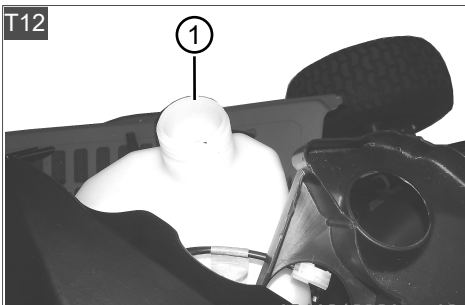
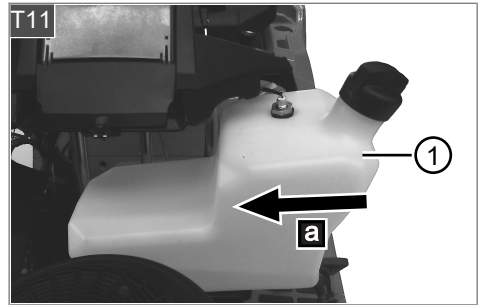
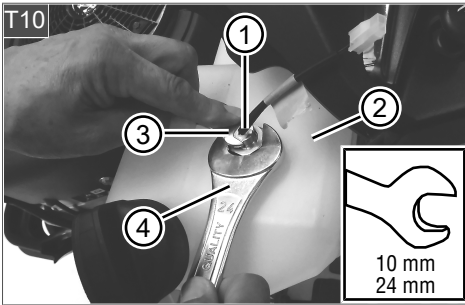
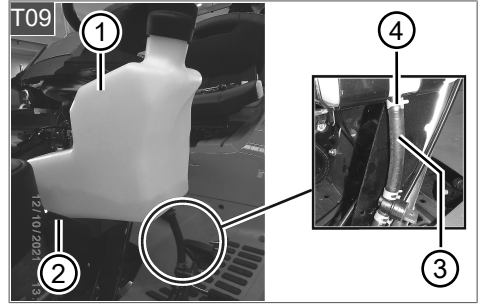
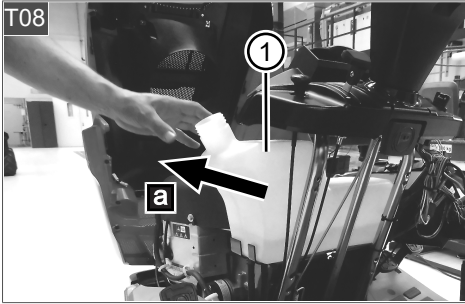

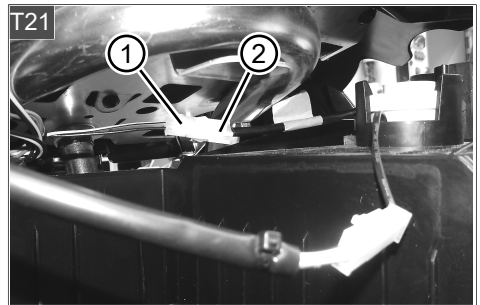
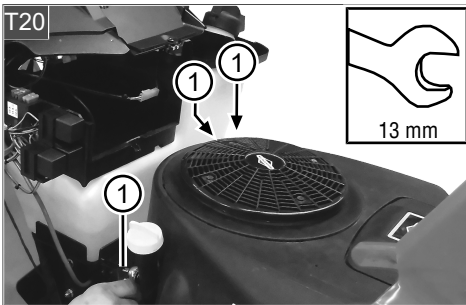
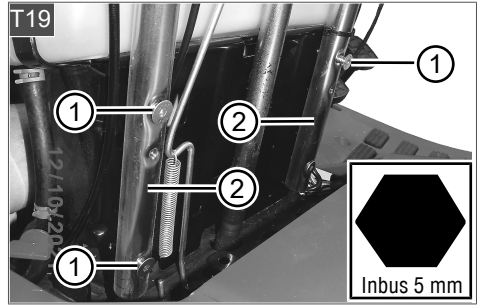
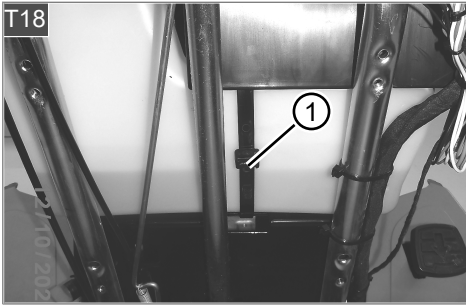
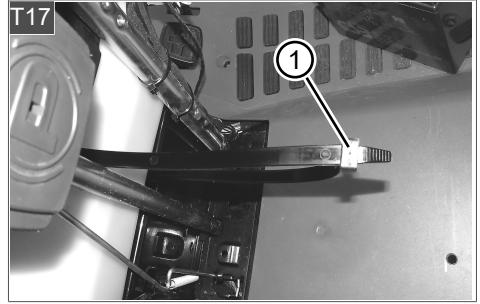
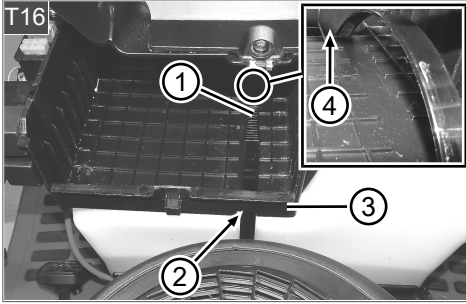





ORIGINAL-MONTAGEANLEITUNG**Inhaltsverzeichnis**

| | | | | | |
|------|--|----|----------|---|----|
| 1 | Zu dieser Montageanleitung..... | 12 | 5.20 | Fixierdraht vor dem Benzintank wieder anbringen (29)..... | 17 |
| 1.1 | Symbole auf der Titelseite | 13 | 5.21 | Starterbatterie wieder einbauen | 17 |
| 1.2 | Zeichenerklärungen und Signalwörter | 13 | 5.22 | Motorhaube zuklappen und Lenkrad anbauen | 17 |
| 2 | Produktübersicht (0)..... | 13 | 6 | Montage des Tanksensors (Option) | 17 |
| 3 | Sicherheitshinweise | 13 | 6.1 | Demontage des alten Benzintanks | 17 |
| 3.1 | Sicherheitshinweise zur Montage | 13 | 6.1.1 | Benzintank leeren (T01)..... | 17 |
| 4 | Produktionsdaten auf "smart Cockpit"-Platine laden (0)..... | 14 | 6.1.2 | Kabelband entfernen (T02)..... | 17 |
| 5 | Montage – Hauptprozess | 14 | 6.1.3 | Holmschrauben der Benzintankkonsole entfernen (T03, T04)..... | 17 |
| 5.1 | Rasentraktor abstellen und Motorhaube aufklappen (01)..... | 14 | 6.1.4 | Plastikeinsatz entfernen (T05, T06)..... | 18 |
| 5.2 | Starterbatterie ausbauen (02)..... | 14 | 6.1.5 | Alten Benzintank ausbauen (T07, T08)..... | 18 |
| 5.3 | Sonnenblende entfernen (03)..... | 14 | 6.2 | Montage des neuen Benzintanks | 18 |
| 5.4 | Löcher in die Bedienkonsole bohren (04, 05) | 14 | 6.2.1 | Benzin Schlauch am neuen Benzintank anbringen (T09)..... | 18 |
| 5.5 | Fixierdraht vor dem Benzintank entfernen (06) | 15 | 6.2.2 | Tanksensor einbauen (T10, T11). | 18 |
| 5.6 | Lenksäulenverkleidung entfernen (07, 08) | 15 | 6.2.3 | Plastikeinsatz wieder montieren (T12 - T14) | 18 |
| 5.7 | Relaissockel herausziehen (09)..... | 15 | 6.2.4 | Benzintank mit Kabelband fixieren (T15 - T18)..... | 18 |
| 5.8 | Sicherungshalter herausdrücken (10) | 15 | 6.2.5 | Holmschrauben der Benzintankkonsole einschrauben (T19, T20) | 19 |
| 5.9 | Stecker am Zündanlassschalter umstecken (11 - 14)..... | 15 | 6.2.6 | Tanksensor anschließen (T21) | 19 |
| 5.10 | Schlitze in den Sicherungskasten sägen (15) | 15 | 6.3 | Weiteres Vorgehen | 19 |
| 5.11 | Sicherungshalter in Sicherungskasten einschieben (16 – 19)..... | 15 | 7 | Montage "Induktives Laden"-Erweiterungsmodul (Option)..... | 19 |
| 5.12 | Kabel für "smart Cockpit" unter Bedienkonsole durchstecken (20)..... | 16 | 8 | Bluetooth-Funkmodul und AL-KO in-TOUCH App | 19 |
| 5.13 | Stecker an "smart Cockpit" stecken (21) | 16 | 1 | ZU DIESER MONTAGEANLEITUNG | |
| 5.14 | "smart Cockpit" anschrauben (22)..... | 16 | ■ | Bei der deutschen Version handelt es sich um die Original-Montageanleitung. Alle weiteren Sprachversionen sind Übersetzungen der Original-Montageanleitung. | |
| 5.15 | Zwischenstecker für Magnetkupplung einstecken (23) | 16 | ■ | Beachten Sie für den Betrieb des Rasentraktors die Betriebsanleitung des Rasentraktors. | |
| 5.16 | Empfangsdraht für Zündsignal befestigen (24)..... | 16 | ■ | Lesen und beachten Sie die Sicherheits- und Warnhinweise in dieser Montageanleitung. | |
| 5.17 | Montage der Optionen (25)..... | 17 | | | |
| 5.18 | Kabelbaum fixieren (26)..... | 17 | | | |
| 5.19 | Lenksäulenverkleidung wieder anbringen (27, 28) | 17 | | | |

1.1 Symbole auf der Titelseite

| Symbol | Bedeutung |
|--|---|
|  | Lesen Sie vor der Montage des Rasentraktors diese Montageanleitung sorgfältig durch und führen Sie alle Montagearbeiten gewissenhaft aus. |
|  | Montageanleitung |
|  | Das Gerät enthält ein Bluetooth-Funkmodul. |

1.2 Zeichenerklärungen und Signalwörter

⚠ GEFAHR! Zeigt eine unmittelbar gefährliche Situation an, die – wenn sie nicht vermieden wird – den Tod oder eine schwere Verletzung zur Folge hat.

⚠ WARNUNG! Zeigt eine potenziell gefährliche Situation an, die – wenn sie nicht vermieden wird – den Tod oder eine schwere Verletzung zur Folge haben könnte.

⚠ VORSICHT! Zeigt eine potenziell gefährliche Situation an, die – wenn sie nicht vermieden wird – eine geringfügige oder mäßige Verletzung zur Folge haben könnte.

⚠ ACHTUNG! Zeigt eine Situation an, die – wenn sie nicht vermieden wird – Sachschäden zur Folge haben könnte.

i HINWEIS Spezielle Hinweise zur besseren Verständlichkeit und Handhabung.

2 PRODUKTÜBERSICHT (0)

| Nr. | Bauteil |
|-----|--|
| 1 | Großer Stecker für Zündanlassschalter [6-polig] |
| 2 | Kleiner Stecker für Zündanlassschalter [1-polig, Masse] |
| 3 | Kontakte für vorhandenen Stecker des Zündanlassschalters |
| 4 | Sicherungshalter mit zwei 3 A-Sicherungen |

| Nr. | Bauteil |
|---------------------------------|--|
| 5 | Zwischenstecker 1 für Magnetskupplung (2-polig, braun und schwarz) |
| 6 | Zwischenstecker 2 für Magnetskupplung (2-polig, braun und schwarz) |
| 7 | Empfangsdraht für Zündsignal (blau) |
| 8 | Stecker für "smart Cockpit"-Platine |
| 9* | Stecker für "Induktives Laden"-Erweiterungsmodul. Hinweis: <i>Nur verwenden, wenn das Erweiterungsmodul zusätzlich erworben wird!</i> |
| 10 | Stecker für USB-Ladebuchse |
| 11* | Stecker für Tanksensor. Hinweis: <i>Nur verwenden, wenn der Tanksensor zusätzlich erworben wird.</i> |
| 12 | "smart Cockpit" |
| 13 | USB-Ladebuchse |
| 14 | "smart Cockpit"-Platine |
| 15 | "Micro-USB Typ B"-Steckbuchse |
| 16 | 2 kleine Kabelbinder für Zündsignalabnahme |
| 17 | 3 große Kabelbinder für Kabelbaumfixierung |
| Für Option "Tanksensor": | |
| 18* | Tanksensor* |
| 19* | Kabelband* |
| 20* | Benzintank* |

*: optional

3 SICHERHEITSHINWEISE

⚠ ACHTUNG! Gefahr der Gerätebeschädigung. Durch unsachgemäße Montage des Zubehörs kann die Betriebssicherheit des Rasentraktors beeinträchtigt werden.

- Die Montage darf nur von einer Fachwerkstatt durchgeführt werden!

i HINWEIS Beachten Sie die Betriebsanleitung des Rasentraktors!

3.1 Sicherheitshinweise zur Montage

- Bauen Sie die Starterbatterie aus und klemmen Sie sie ab, um eine Beschädigung der

Starterbatterie und einen Kurzschluss bei der Montage zu verhindern.

- Es ist verboten, Schutzvorrichtungen und Abdeckungen von bewegten Teilen zu entfernen, sowie Schutzeinrichtungen außer Betrieb zu setzen.
- Nehmen Sie den Rasentraktor erst wieder in Betrieb, wenn das Zubehöriteil vollständig montiert ist.
- Benutzen Sie immer die vorgeschriebenen Werkzeuge, um Verletzungen und Beschädigungen des Rasentraktors sowie des Zubehöriteils zu vermeiden.

4 PRODUKTIONSDATEN AUF "SMART COCKPIT"-PLATINE LADEN (0)

Zum Laden der Produktionsdaten auf die "smart Cockpit"-Platine (0/14) benötigen Sie auf Ihrem Computer die dafür vorgesehene Software.

1. Software herunterladen:
<https://www.alko-garden.com/smart-cockpit-retrofit-kit>
2. Software starten.
3. Die "Micro-USB Typ B"-Steckbuchse (0/15) auf der "smart Cockpit"-Platine per USB-Kabel (Micro-USB Typ B - USB Typ A) mit Ihrem Computer verbinden. **Hinweis:** *Verwenden Sie nicht die USB-Ladebuchse (0/13)!*
4. Vom Typenschild unter dem Sitz Ihres Rasentraktors folgende Nummern in die Software eintragen:
 - Artikelnummer (6-stellig)
 - Seriennummer (11-stellig)
5. Beide Nummern an die "smart Cockpit"-Platine übertragen. **Hinweis:** *Verwenden Sie nicht die Artikel- und Seriennummer des Nachrüstkits!*
6. USB-Kabel abstecken.

5 MONTAGE – HAUPTPROZESS

5.1 Rasentraktor abstellen und Motorhaube aufklappen (01)

1. Rasentraktor auf eine ebene Fläche stellen, damit er nicht wegrollen kann.
2. Motorhaube (01) bis zum Anschlag aufklappen (01/a). Die Motorhaube bleibt offen stehen. **Hinweis:** *Für mehr Bewegungsfreiheit können Sie die Motorhaube abmontieren (abhängig vom Traktormodell).*

5.2 Starterbatterie ausbauen (02)

Bauen Sie die Starterbatterie aus und klemmen Sie sie ab, um eine Beschädigung der Starterbatterie und einen Kurzschluss bei der Montage zu verhindern.

1. Gummiexpander (02/1) entfernen.
2. Starterbatterie (02/2) aus dem Schacht herausziehen und abstellen.
3. Starterbatterie abklemmen:
 - Minus-Pol abklemmen.
 - Plus-Pol abklemmen.

5.3 Sonnenblende entfernen (03)

1. Schraube (03/1) herausdrehen und für die spätere Montage aufheben. **Hinweis:** *Torx-Schraubendreher TX20 verwenden.*
2. Sonnenblende (03/2) in Richtung des Lenkrads schieben (03/a).
3. Sonnenblende abnehmen.

5.4 Löcher in die Bedienkonsole bohren (04, 05)

Für das Durchstecken von Kabeln werden in der Bedienkonsole zwei Löcher benötigt.

ACHTUNG! Gefahr der Gerätebeschädigung.

Beim Bohren der Löcher können hinter der Bedienkonsole liegende Bauteile beschädigt werden.

- Arbeiten Sie so vorsichtig, dass Ihre Werkzeuge maximal 1 cm bis hinter die Abdeckung gelangen.

Löcher anzeichnen (04)

1. Die beiliegende Bohrschablone an den Ecken wie gekennzeichnet einschneiden.
2. Bohrschablone (04/1) an die Haltelöcher in der Bedienkonsole anlegen.
3. Mittelpunkte der beiden schraffierten Löcher auf der Bedienkonsole kennzeichnen (z. B. mit einer Reißnadel).

Löcher bohren (05)

1. Lenkrad abbauen.
2. Mit Bohrmaschine und Lochsagen in die Bedienkonsole zwei Löcher bohren:
 - Mittleres Loch: Ø mind. 30 mm
 - Rechtes Loch: Ø ca. 45 mm**Hinweis:** *Achten Sie darauf, dass Sie das rechte Loch nicht im späteren Sichtbereich platzieren.*
3. Falls notwendig: Löcher mit geeigneten Werkzeugen, z. B. Feile nachbearbeiten.

5.5 Fixierdraht vor dem Benzintank entfernen (06)

Auf beiden Seiten des Benzintanks:

1. Innenzahn-Sicherungsscheiben (06/1) mit Seitenschneider zerschneiden. **Hinweis:** *Verwenden Sie beim späteren Einbau neue Innenzahn-Sicherungsscheiben.*
2. Innenzahn-Sicherungsscheiben abziehen.
3. Fixierdraht (06/2) abnehmen.

5.6 Lenksäulenverkleidung entfernen (07, 08)

1. Schrauben (07/1) herausdrehen und für die spätere Montage aufheben. **Hinweis:** *Torx-Schraubendreher TX30 verwenden.*
2. Auf beiden Seiten des Rasentraktors unten bei den Pedalen:
 - Lenksäulenverkleidung (08/1) aus den Haken (08/2) aushängen.
 - Lenksäulenverkleidung herausziehen (08/a).
3. Lenksäulenverkleidung (07/2) in Richtung des Fahrersitzes klappen.

5.7 Relaissockel herausziehen (09)

1. Relaissockel (09/1) nach oben herausziehen.
2. Relaissockel beiseitelegen bzw. am Kabelbaum hängen lassen.

5.8 Sicherungshalter herausdrücken (10)

Zur Vermeidung von Beschädigungen müssen die vorhandenen Sicherungshalter (10/1) aus dem Sicherungskasten (10/2) herausgedrückt werden.

1. Sicherungshaken auf der unteren Seite des Sicherungskastens in Fahrtrichtung biegen.
2. Vorhandene Sicherungshalter nach unten herausdrücken.

5.9 Stecker am Zündanlassschalter umstecken (11 - 14)

HINWEIS Kabelbaum, siehe *Kapitel 2 "Produktübersicht (0)", Seite 13: Positionen 1, 2 und 3.*

1. Vorhandene Stecker vom Zündanlassschalter abziehen

1. Kleinen Stecker (11/1) des Zündanlassschalters [1-polig, Masse] abziehen (11/a).
2. Großen Stecker (11/2) des Zündanlassschalters [6-polig] abziehen (11/b).

2. Stecker des Kabelbaums an Zündanlassschalter anstecken

1. Die einzelnen Kontakte des Nachrüstkit-Kabelbaums (12/1) an die beiden vorhandenen

abgezogenen Steckergehäuse des Standardkabelbaums (12/2) anstecken:

- Die Farben der Kabel an den Kontakten müssen genau mit den Farben der Kabel am vorhandenen Stecker des Zündanlassschalters übereinstimmen.
- Die zwei gelben Kabel sind vertauschbar.

ACHTUNG! Gefahr durch vertauschte Kabel.

Durch vertauschte Kabel wird die Elektrik des Rasentraktors beim Einschalten beschädigt.

- Prüfen Sie unbedingt, ob jedes einzelne Kabel richtig angeschlossen ist.

2. Großen Stecker (13/1) des Nachrüstkit-Kabelbaums auf den Zündanlassschalter am Traktor [6-polig] stecken.
3. Kleinen Stecker (13/2) des Nachrüstkit-Kabelbaums auf den Zündanlassschalter am Traktor [1-polig, Masse] stecken.

Gesamtansicht des am Zündanlassschalter angesteckten Kabelbaums, siehe Bild 14.

5.10 Schlitze in den Sicherungskasten sägen (15)

Sägen Sie vorne am freien Platz des Sicherungskastens (15/1) zwei ca. 1 mm breite Schlitze, um das Eindringen der Sicherungshalter mit den 3 A-Sicherungen zu erleichtern.

1. Mit einem Metallsägeblatt (15/2) von unten zwei Schlitze (15/3) links und rechts in den Sicherungskasten sägen. **Hinweis:** *Den Sicherungskasten jedoch nicht durchsägen!*

5.11 Sicherungshalter in Sicherungskasten einschieben (16 – 19)

Am Kabelbaum befinden sich zwei bestückte Sicherungshalter und ein leerer Sicherungshalter. Der leere Sicherungshalter wird nur für den Rasentraktor Seitenauswurf benötigt.

HINWEIS Kabelbaum, siehe *Kapitel 2 "Produktübersicht (0)", Seite 13: Position 4.* Siehe auch in Bild 14 den Sicherungshalter (14/1).

Gehen Sie beim Einstecken eines Sicherungshalters in den Sicherungskasten wie folgt vor:

1. Nase (16/1) des Sicherungshalters (16/2) in die Fahrtrichtung ausrichten.
2. Sicherungshalter (17/2) schräg gegen die Fahrtrichtung in den Sicherungskasten (17/3) einschieben (17/a).

Rasentraktor Heckauswurf (17, 18)

1. Die Sicherungshalter (17/1, 18/1) für 10 A, 15 A und 10 A wieder in die bisherigen Plätze einstecken.
2. Am Kabelbaum des "smart Cockpit"-Nachrüstkits den leeren Sicherungshalter von den beiden bestückten Sicherungshaltern abziehen und entsorgen.
3. Die beiden bestückten Sicherungshalter (17/2, 18/2) mit den 3 A-Sicherungen vorne in den Sicherungskasten einstecken.
4. Den mitgelieferten Aufkleber für die beiden 3 A-Sicherungen an den Sicherungskasten kleben.

Rasentraktor Seitenauswurf (19)

1. Die Sicherungshalter (19/1) für 10 A und 15 A wieder in die bisherigen Plätze einstecken.
2. Die beiden Sicherungshalter (19/2) mit den 3 A-Sicherungen zusammen mit dem leeren Sicherungshalter (19/3) hinten in den Sicherungskasten einstecken.
3. Den mitgelieferten Aufkleber für die beiden 3 A-Sicherungen an den Sicherungskasten kleben.

5.12 Kabel für "smart Cockpit" unter Bedienkonsole durchstecken (20)

HINWEIS Kabelbaum, siehe *Kapitel 2 "Produktübersicht (0)"*, Seite 13: Positionen 8, 9, 10 und 11.

HINWEIS Siehe auch in Bild 14 die beiden langen Kabel für Platine (14/4) und induktives Laden (14/5), das kurze Kabel für die USB-Ladebuchse (14/6) und das Kabel für den Tanksensor (14/7).

1. Kabelbaum mit den Steckern für das "smart Cockpit" an der Lenksäule nach oben führen.
2. Die Kabel durch die erzeugten Öffnungen in der Bedienkonsole stecken:
 - Stecker für "smart Cockpit"-Platine (20/1).
 - Stecker für "Induktives Laden"-Erweiterungsmodul (20/2)*
 - Stecker für USB-Ladebuchse (20/3).
3. Stecker für den Tanksensor (20/4)* unter der Bedienkonsole platzieren.

*: optional

5.13 Stecker an "smart Cockpit" stecken (21)

1. "smart Cockpit" (21/1) umgekehrt auf die Bedienkonsole (21/2) legen.

2. Stecker (21/3) an die "smart Cockpit"-Platine (21/4) stecken.
3. Stecker (21/5) mit dem Stecker der USB-Ladebuchse (21/6) zusammenstecken.

5.14 "smart Cockpit" anschrauben (22)

1. "smart Cockpit" (22/1) umdrehen. Die Smartphonehalterung muss nach oben zeigen.
2. "smart Cockpit" aufsetzen und über dem Befestigungsloch der Schraube ausrichten (22/a). **Achtung!** Achten Sie darauf, dass keine Kabel zwischen "smart Cockpit" und Bedienkonsole eingequetscht werden.
3. "smart Cockpit" mit der zuvor herausgedrehten Schraube festschrauben. **Hinweis:** Torx-Schraubendreher TX20 verwenden.

5.15 Zwischenstecker für Magnetkupplung einstecken (23)

HINWEIS Kabelbaum, siehe *Kapitel 2 "Produktübersicht (0)"*, Seite 13: Positionen 5 und 6. Siehe auch in Bild 14 die Zwischenstecker (14/2).

1. Vorhandene Steckverbindung (23/1, 23/2) für Magnetkupplung auseinanderstecken.
2. Zwischen die Steckerenden den Zwischenstecker 1 (23/3) und den Zwischenstecker 2 (23/4) stecken [2-polige Steckverbindung mit braunem und schwarzem Draht].
3. Fertige Steckverbindung unter die Fußtrittfläche schieben.

5.16 Empfangsdraht für Zündsignal befestigen (24)

HINWEIS Kabelbaum, siehe *Kapitel 2 "Produktübersicht (0)"*, Seite 13: Position 7. Siehe auch in Bild 14 den Empfangsdraht (14/3).

1. Empfangsdraht (24/1) durch die Öse (24/2) des Öleinfüllstutzens führen (falls vorhanden).
2. Empfangsdraht einmal um die vorhandenen Kabel (24/3) wickeln, damit dieser eng am Motor nach vorne gelegt werden kann.
3. Empfangsdraht dreimal um das Zündkabel (24/4) an der Zündkerze wickeln.
4. Am Empfangsdraht stark ziehen um die Wicklung zu straffen und dann mit einem Kabelbinder (24/5) fixieren.
5. Mit einem zweiten Kabelbinder (24/6) in ca. 3 cm Abstand den Empfangsdraht nochmals fest fixieren. **Hinweis:** Der abgehende Draht muss außen am ankommenden Draht liegen.

- Das überstehende Ende des Empfangsdrachts kurz hinter dem zweiten Kabelbinder abschneiden. **Hinweis:** *Das Drahtende (24/7) darf nicht gegen das Gehäuse des Motors ragen, um eine Störung des zu empfangenden Zündsignals zu vermeiden.*

5.17 Montage der Optionen (25)

Option "Tanksensor"

Wenn ein Tanksensor verwendet wird:

- Weiteres Vorgehen: siehe *Kapitel 6 "Montage des Tanksensors (Option)", Seite 17.*

Ansonsten den Stecker nicht verwenden.

Option "Induktives Laden"-Erweiterungsmodul

Falls das "Induktives Laden"-Erweiterungsmodul zusätzlich eingebaut wird:

- Weiteres Vorgehen: siehe separate Montageanleitung.

Ansonsten den Stecker nicht verwenden.

Hauptprozess, ohne Optionen

- Weiteres Vorgehen: siehe *Kapitel 5.18 "Kabelbaum fixieren (26)", Seite 17.*

5.18 Kabelbaum fixieren (26)

Um das Einklemmen und Beschädigen des Kabelbaums beim Anbringen der Lenksäulenverkleidung zu vermeiden, muss der Kabelbaum an der rechten Seite fixiert werden.

- Mit einem großen Kabelbinder (26/1) den Kabelbaum oben fixieren.
- Mit einem großen Kabelbinder (26/2) den Kabelbaum unten fixieren.

5.19 Lenksäulenverkleidung wieder anbringen (27, 28)

- Lenksäulenverkleidung (27/1) vorne an den Pedalen einklipsen (27/a).
- Lenksäulenverkleidung (28/1) einklappen.
- Schrauben (28/2) eindrehen. **Hinweis:** *Torx-Schraubendreher TX30 verwenden.*

5.20 Fixierdraht vor dem Benzintank wieder anbringen (29)

Auf beiden Seiten des Benzintanks:

- Fixierdraht (29/1) aufstecken.
- Neue Innenzahn-Sicherungsscheiben (29/2) aufstecken.

5.21 Starterbatterie wieder einbauen

- Starterbatterie wieder anklemmen:
 - Plus-Pol anklemmen.
 - Minus-Pol anklemmen.

- Starterbatterie in den Batterieschacht stecken.
- Starterbatterie mit Gummiexpander befestigen.

5.22 Motorhaube zuklappen und Lenkrad anbauen

- Motorhaube zuklappen.
- Lenkrad wieder anbauen.

6 MONTAGE DES TANKSENSORS (OPTION)

Wenn noch kein Tanksensor (T0) vorhanden ist, dann hat der vorhandene Benzintank keine Öffnung für den Tanksensor. Der Benzintank muss deshalb ausgetauscht werden.

Benötigte Bauteile

| Bauteil | Ersatzteilnummer |
|---------------------------------------|------------------|
| Tanksensor | 493699 |
| Benzintank mit Öffnung für Tanksensor | 473565 |
| Kabelband | 468820 |

6.1 Demontage des alten Benzintanks

6.1.1 Benzintank leeren (T01)

Für die Montage des Tanksensors ist ein leerer Benzintank (T01/1) notwendig.

- Benzinhahn (T01/2) schließen.
- Schelle (T01/3) am unteren Benzinschlauch (T01/4) lösen.
- Unteren Benzinschlauch vom Benzinahn abziehen und hochbinden, damit kein Benzin ausläuft.
- Ablassschlauch unten an den Benzinahn stecken.
- Ein geeignetes Gefäß (d.h. Benzinkanister) unter den Ablassschlauch stellen.
- Benzinhahn öffnen und das Benzin vollständig aus dem Benzintank ablaufen lassen.

6.1.2 Kabelband entfernen (T02)

- Das Kabelband (T02/1) für die Befestigung des Benzintanks zerschneiden.
- Kabelband entfernen.

6.1.3 Holmschrauben der Benzintankkonsole entfernen (T03, T04)

Voraussetzung: Die Lenksäulenverkleidung muss entfernt sein.

1. Muttern und Holmschrauben links und rechts an der Lenksäule lockern:
 - Mit Schraubenschlüssel 13 mm die Muttern (T03/1, T03/2) lösen (sichtbar vom Motor aus).
 - Dabei mit Inbusschlüssel 5 mm an jeder Holmschraube (T04/1, T04/2) gegenhalten (sichtbar vom Fahrersitz aus).
2. Muttern abdrehen und Holmschrauben herausziehen:
 - Bei drei Holmschrauben (T04/1) die Muttern abdrehen und die Holmschrauben herausziehen.
 - Die Holmschraube (T04/2) montiert lassen (sichtbar vom Fahrersitz aus unten rechts), um den Holm nach rechts kippen und den Benzintank nach links herausziehen zu können.
3. Muttern und Holmschrauben für die spätere Montage aufheben.

6.1.4 Plastikeinsatz entfernen (T05, T06)

Der Plastikeinsatz bestehend aus Batteriekasten und Abtropfasse muss entfernt werden.

1. Tankdeckel (T05/1) abschrauben.
2. Abtropfasse (T05/2) des Plastikeinsatzes nach oben über den Tankeinfüllstutzen (T05/3) ziehen.
3. Plastikeinsatz (T06/1) nach vorne zur rechten Seite des Rasentraktors wegdrehen.

6.1.5 Alten Benzintank ausbauen (T07, T08)

Benzinschlauch entfernen

1. Schelle (T07/1) lösen.
2. Benzinschlauch (T07/2) vom Benzintank (T07/3) abziehen.

Benzintank herausziehen

1. Benzintank (T08/1) schräg nach oben herausziehen (T08/a).

6.2 Montage des neuen Benzintanks

6.2.1 Benzinschlauch am neuen Benzintank anbringen (T09)

1. Neuen Benzintank (T09/1) locker auf die Benzintankkonsole (T09/2) aufsetzen.
2. Benzinschlauch auf den Stutzen des Benzintanks schieben.
3. Benzinschlauch (T09/3) mit Schelle (T09/4) befestigen:
 - Schelle mit einer Zange zusammendrücken, damit sie sich weitet.

- Die zusammengedrückte Schelle nach oben schieben und loslassen.

6.2.2 Tanksensor einbauen (T10, T11)

1. Tanksensor (T10/1) vollständig in die Öffnung des Benzintanks (T10/2) einstecken.
2. Tanksensor festschrauben:
 - Tanksensor mit dem Schraubenschlüssel 10 mm (T10/3) festhalten.
 - Mutter mit dem Schraubenschlüssel 24 mm (T10/4) festschrauben.
3. Benzintank (11/1) zurück auf die Konsole schieben (11/a).

6.2.3 Plastikeinsatz wieder montieren (T12 - T14)

1. Tankdeckel vom Tankeinfüllstutzen (T12/1) abschrauben.
2. Plastikeinsatz montieren:
 - Plastikeinsatz einschwenken.
 - Anschluss und Stecker (T13/1) des Tanksensors durch die Öffnung (T13/2) des Plastikeinsatzes durchführen.
 - Abtropfasse (T13/3) über den Tankeinfüllstutzen (T13/4) ziehen.
3. Tankdeckel (T14/1) aufschrauben.

6.2.4 Benzintank mit Kabelband fixieren (T15 - T18)

Fixieren Sie den Benzintank mit dem neuen Kabelband. Achten Sie dabei darauf, dass das Kabelband den Benzintank genauso fest fixiert wie vor der Demontage. Damit wird ein Lösen des Benzintanks und eine eventuelle Brandgefahr während des späteren Betriebs verhindert.

1. Auf der Fahrerseite der Lenksäule: Das spitze Ende des Kabelbands (T15/1) durch die Öffnung (T15/2) der Benzintankkonsole (T15/3) stecken. Die geriffelte Seite des Kabelbands muss nach oben zeigen.
2. Das Kabelband auf der Motorseite nach oben ziehen.
3. Das spitze Ende des Kabelbands (T16/1) von unten durch die vordere Öffnung (T16/2) des Batteriekastens (T16/3) stecken.
4. Das spitze Ende des Kabelbands weiter durch die hintere Öffnung (T16/4) führen.
5. Auf der Fahrerseite der Lenksäule:
 - Kabelband kräftig unten und oben durchziehen, bis der Benzintank fest fixiert ist.
 - Beide Enden des Kabelbands (T17/1) zusammenstecken und kräftig zusammenziehen.

- Das überstehende Ende des Kabelbands (T18/1) knapp abschneiden.

6.2.5 Holmschrauben der Benzintankkonsole einschrauben (T19, T20)

1. Holmschrauben (T19/1) vom Fahrersitz aus durch die Holme (T19/2) stecken.
2. Muttern (T20/1) vom Motor aus auf die Holmschrauben aufdrehen.
3. Muttern festziehen:
 - Mit Schraubenschlüssel 13 mm alle Muttern festziehen.
 - Dabei mit Inbusschlüssel 5 mm an jeder Holmschraube gegenhalten.

6.2.6 Tanksensor anschließen (T21)

i HINWEIS Kabelbaum, siehe *Kapitel 2 "Produktübersicht (0)"*, Seite 13: Position 11. Siehe auch in Bild 11 den Stecker (11/7).

1. Stecker (T21/1) des Kabelbaums und Steckbuchse (T21/2) des Tanksensors zusammenstecken.

6.3 Weiteres Vorgehen

Fahren Sie im Hauptprozess fort: siehe *Kapitel 5.18 "Kabelbaum fixieren (26)"*, Seite 17.

7 MONTAGE "INDUKTIVES LADEN"-ERWEITERUNGSMODUL (OPTION)

Siehe separate Montageanleitung.

8 BLUETOOTH-FUNKMODUL UND AL-KO INTOUCH APP

Das "smart Cockpit" ist mit einem Bluetooth-Funkmodul ausgestattet. Dieses ermöglicht die drahtlose Kopplung Ihres Smartphones mit dem Rasentraktor. Der Rasentraktor muss dazu eingeschaltet sein.

Die erstmalige Kopplung ist innerhalb von 60 Sekunden nach dem Drehen des Zündschlüssels in eine beliebige Position möglich (Stellung I, II oder III).

AL-KO inTOUCH App

Ihr Smartphone benötigt eine Internetverbindung, um die AL-KO inTOUCH App installieren und die Internettefunktionen nutzen zu können.



<https://www.alko-garden.com/smart-cockpit-retrofit-kit>

Scannen Sie diesen QR-Code, um zu erfahren, wie Sie die AL-KO inTOUCH App auf Ihrem Smartphone installieren und weitere Informationen zu Ihrem Gerät erhalten.

1. AL-KO inTOUCH App starten.
2. Benutzerkonto unter "Registrieren" erstellen oder mit bereits bestehendem Konto unter "Login" anmelden. Falls Sie sich zuvor in unserem Webshop registriert haben, können Sie dieses Benutzerkonto verwenden.
3. Neues Gerät über "Neues Gerät hinzufügen" ergänzen.
4. Den weiteren Anweisungen folgen.
5. Wenn es sich bei Ihrem Gerät um ein "smart-connect"-fähiges Gerät handelt, den "smart-connect"-Assistenten direkt in der Nähe des Geräts durchführen.
6. Den weiteren Anweisungen folgen.

Bei Funktionsstörungen am Rasentraktor kann Ihnen Ihr Fachhändler über die AL-KO inTOUCH App helfen. Dazu müssen Sie dem Fachhändler in der AL-KO inTOUCH App den Zugriff erlauben.



i HINWEIS Updates für die AL-KO inTOUCH App werden automatisch über das Internet vorgenommen (FOTA: Firmwareupdate Over The Air).

TRANSLATION OF THE ORIGINAL INSTALLATION INSTRUCTIONS

Contents

| | | | | | |
|------|--|----|----------|---|----|
| 1 | About these assembly instructions..... | 20 | 5.20 | Installing fixing wire in front of the fuel tank again (29) | 25 |
| 1.1 | Symbols on the title page | 21 | 5.21 | Installing the starter battery again | 25 |
| 1.2 | Legends and signal words | 21 | 5.22 | Closing the bonnet and fitting the steering wheel | 25 |
| 2 | Product overview (0) | 21 | 6 | Installing the tank sensor (option)..... | 25 |
| 3 | Safety instructions | 21 | 6.1 | Removing the old fuel tank..... | 25 |
| 3.1 | Safety instructions for installation | 21 | 6.1.1 | Emptying the fuel tank (T01)..... | 25 |
| 4 | Uploading the production data to the "smart Cockpit" pcb (0) | 22 | 6.1.2 | Removing the cable strap (T02)... | 25 |
| 5 | Installation – main process..... | 22 | 6.1.3 | Removing the spar screws of the fuel tank console (T03, T04) | 25 |
| 5.1 | Parking the lawn tractor and opening the bonnet (01) | 22 | 6.1.4 | Removing the plastic insert (T05, T06)..... | 25 |
| 5.2 | Removing the starter battery (02)..... | 22 | 6.1.5 | Removing the old fuel tank (T07, T08)..... | 25 |
| 5.3 | Removing the sun visor (03)..... | 22 | 6.2 | Installing the new fuel tank..... | 26 |
| 5.4 | Drilling holes in the control panel (04, 05)..... | 22 | 6.2.1 | Connecting the fuel hose to the new fuel tank (T09) | 26 |
| 5.5 | Removing the fixing wire in front of the fuel tank (06)..... | 22 | 6.2.2 | Installing the tank sensor (T10, T11)..... | 26 |
| 5.6 | Removing the steering column cover (07, 08) | 22 | 6.2.3 | Fitting the plastic insert again (T12 - T14)..... | 26 |
| 5.7 | Pulling out the relay socket (09) | 23 | 6.2.4 | Fixing the fuel tank with the cable strap (T15 - T18)..... | 26 |
| 5.8 | Pressing out the fuse holders (10)..... | 23 | 6.2.5 | Screwing in the spar screws of the fuel tank console (T19, T20) .. | 26 |
| 5.9 | Reconnecting plugs on the ignition switch (11 - 14) | 23 | 6.2.6 | Connecting the tank sensor (T21) | 26 |
| 5.10 | Sawing slots in the fuse box (15)..... | 23 | 6.3 | Further steps | 26 |
| 5.11 | Pushing fuse holders into fuse box (16 – 19) | 23 | 7 | Installation of "Inductive charging" expansion module (option) | 26 |
| 5.12 | Threading cables for "smart Cockpit" under the control panel (20)..... | 23 | 8 | Bluetooth wireless module and AL-KO in-TOUCH app | 26 |
| 5.13 | Connecting plug to "smart Cockpit" (21) | 24 | 1 | ABOUT THESE ASSEMBLY INSTRUCTIONS | |
| 5.14 | Bolting on "smart Cockpit" (22)..... | 24 | ■ | The German version is the original version of the assembly instructions. All additional language versions are translations of the original assembly instructions. | |
| 5.15 | Connecting intermediate plug for magnetic clutch (23) | 24 | ■ | Comply with the lawn tractor's instructions for use regarding operation of the lawn tractor. | |
| 5.16 | Securing the receiver wire for the ignition signal (24) | 24 | ■ | Comply with the safety and warning information in these assembly instructions. | |
| 5.17 | Installing the options (25)..... | 24 | | | |
| 5.18 | Securing the wiring harness (26)..... | 24 | | | |
| 5.19 | Installing the steering column cover again (27, 28)..... | 25 | | | |

1.1 Symbols on the title page

| Symbol | Meaning |
|--|---|
|  | Before assembling the lawn tractor, read these assembly instructions carefully and perform all the assembly work conscientiously. |
|  | Assembly instructions |
|  | The appliance contains a Bluetooth module. |

1.2 Legends and signal words

⚠ DANGER! Denotes an imminently dangerous situation which will result in fatal or serious injury if not avoided.

⚠ WARNING! Denotes a potentially dangerous situation which can result in fatal or serious injury if not avoided.

⚠ CAUTION! Denotes a potentially dangerous situation which can result in minor or moderate injury if not avoided.

IMPORTANT! Denotes a situation which can result in material damage if not avoided.

i NOTE Special instructions for ease of understanding and handling.

2 PRODUCT OVERVIEW (0)

| No. | Component |
|-----|--|
| 1 | Large plug for ignition switch [6-pin] |
| 2 | Small plug for ignition switch [1-pin, earth] |
| 3 | Contacts for existing plug of the ignition switch |
| 4 | Fuse holder with two 3 A fuses |
| 5 | Intermediate plug 1 for magnetic clutch (2-pin, brown and black) |
| 6 | Intermediate plug 2 for magnetic clutch (2-pin, brown and black) |
| 7 | Receiver wire for ignition signal (blue) |

| No. | Component |
|----------------------------------|--|
| 8 | Connector for "smart Cockpit" pcb |
| 9* | Connector for "Inductive charging" expansion module. Note: <i>Use only if the expansion module is also purchased!</i> |
| 10 | Connector for USB charging socket |
| 11* | Connector for tank sensor. Note: <i>Use only if the tank sensor is also purchased.</i> |
| 12 | "smart Cockpit" |
| 13 | USB charging socket |
| 14 | "smart Cockpit" pcb |
| 15 | "Micro-USB Type B" socket |
| 16 | 2 small cable ties for ignition signal tapping |
| 17 | 3 large cable ties for fixing the wiring harness |
| For "Tank sensor" option: | |
| 18* | Tank sensor* |
| 19* | Cable strap* |
| 20* | Fuel tank* |

*: optional

3 SAFETY INSTRUCTIONS

IMPORTANT! Risk of damage to the appliance. Improper installation of the accessory may impair the operational safety of the lawn tractor.

- Installation may only be carried out by a specialist workshop!

i NOTE Observe the operating instructions on the lawn tractor!

3.1 Safety instructions for installation

- Remove and disconnect the starter battery to prevent damage to the starter battery and a short circuit during installation.
- It is forbidden to remove covers and guards of moving parts or to deactivate guards.
- Put the lawn tractor into operation again only when the accessory is fully attached.
- Always use the prescribed tools to avoid injury and damage to the lawn tractor and the accessory.

4 UPLOADING THE PRODUCTION DATA TO THE "SMART COCKPIT" PCB (0)

You need the designated software on your computer in order to upload the production data to the "smart Cockpit" pcb (0/14).

1. Download the software:
<https://www.alko-garden.com/smart-cockpit-retrofit-kit>
2. Start the software.
3. Connect "Micro-USB type B" socket (0/15) on the "smart Cockpit" pcb to your computer using the USB cable (Micro-USB type B - USB type A). **Note:** *Do not use USB charging socket (0/13)!*
4. Enter the following numbers from the type plate under the seat of your lawn tractor into the software:
 - Article number (6-digit)
 - Serial number (11-digit)
5. Copy both numbers to the "smart Cockpit" pcb. **Note:** *Do not use the article number and serial number of the retrofit kit!*
6. Disconnect the USB cable.

5 INSTALLATION – MAIN PROCESS

5.1 Parking the lawn tractor and opening the bonnet (01)

1. Park the lawn tractor on a level surface so that it cannot roll away.
2. Open bonnet (01) as far as it will go (01/a). The bonnet remains open. **Note:** *For more freedom of movement, you can remove the bonnet (depending on the tractor model).*

5.2 Removing the starter battery (02)

Remove and disconnect the starter battery to prevent damage to the starter battery and a short circuit during installation.

1. Remove rubber expander (02/1).
2. Pull starter battery (02/2) out of the shaft and place to one side.
3. Disconnect the starter battery:
 - Disconnect the negative terminal.
 - Disconnect the positive terminal.

5.3 Removing the sun visor (03)

1. Remove screw (03/1) and place to one side for the later installation. **Note:** *Use a TX20 Torx screwdriver.*
2. Push sun visor (03/2) towards the steering wheel (03/a).
3. Remove the sun visor.

5.4 Drilling holes in the control panel (04, 05)

Two holes are required in the control panel for threading through cables.

IMPORTANT! Risk of damage to the appliance. Components behind the control panel may be damaged when drilling the holes.

- Work carefully so that your tools do not extend more than 1 cm behind the panel cover.

Marking the holes (04)

1. Cut the corners of the enclosed drilling template as marked.
2. Place drilling template (04/1) against the retaining holes in the control panel.
3. Mark the centres of the two shaded holes on the control panel (e.g. using a scriber).

Drilling the holes (05)

1. Remove the steering wheel.
2. Drill two holes in the control panel using a drill and compass saws:
 - Middle hole: \varnothing min. 30 mm
 - Right-hand hole: \varnothing approx. 45 mm
Note: *Take care not to drill the right-hand hole in the later visible area.*
3. If necessary: Finish the holes using suitable tools, e.g. file.

5.5 Removing the fixing wire in front of the fuel tank (06)

On both sides of the fuel tank:

1. Cut off inner-toothed lock washers (06/1) using side cutters. **Note:** *Use new inner-toothed tooth lock washers during the later installation.*
2. Pull off the inner-toothed tooth lock washers.
3. Remove fixing wire (06/2).

5.6 Removing the steering column cover (07, 08)

1. Remove screws (07/1) and place to one side for the later installation. **Note:** *Use a TX30 Torx screwdriver.*
2. On both sides of the lawn tractor, down near the pedals:
 - Release steering column cover (08/1) from hooks (08/2).
 - Pull out the steering column cover (08/a).
3. Fold steering column cover (07/2) towards the driver's seat.

5.7 Pulling out the relay socket (09)

1. Pull relay socket (09/1) up and out.
2. Place the relay socket to one side or leave it hanging from the wiring harness.

5.8 Pressing out the fuse holders (10)

To avoid damage, the existing fuse holders (10/1) must be pressed out of fuse box (10/2).

1. Bend the retaining hooks on the lower side of the fuse box in the direction of travel.
2. Press out the existing fuse holders downwards.

5.9 Reconnecting plugs on the ignition switch (11 - 14)

i NOTE Wiring harness, see *chapter 2 "Product overview (0)", page 21: Positions 1, 2 and 3.*

1. Remove existing plugs from the ignition switch

1. Pull off small plug (11/1) of the ignition switch [1-pin, earth] (11/a).
2. Pull off large plug (11/2) of the ignition switch [6-pin] (11/b).

2. Connecting plugs of the wiring harness to the ignition switch

1. Connect the individual contacts of retrofit kit wiring harness (12/1) to the two existing disconnected connector housings of standard wiring harness (12/2):
 - The colours of the cables on the contacts must exactly match the colours of the cables on the existing plug of the ignition switch.
 - The two yellow cables are interchangeable.

IMPORTANT! Danger from reversed cables.

Reversed cables will damage the electrical system of the lawn tractor when it is switched on.

- Be sure to check that each individual cable is connected correctly.
2. Connect large plug (13/1) of the retrofit kit wiring harness to the ignition switch on the tractor [6-pin].
 3. Connect small plug (13/2) of the retrofit kit wiring harness to the ignition switch on the tractor [1-pin, earth].

For a general view of the wiring harness connected to the ignition switch, see Figure 14.

5.10 Sawing slots in the fuse box (15)

Saw two approx. 1 mm wide slots at the front of the free space of fuse box (15/1) to simplify pushing in the fuse holders with the 3 A fuses.

1. Saw two slots (15/3) in the left and right of the fuse box from below using a hacksaw blade (15/2). **Note:** *Do not saw through the fuse box!*

5.11 Pushing fuse holders into fuse box (16 – 19)

There are two occupied fuse holders and one empty fuse holder on the wiring harness. The empty fuse holder is required only for the lawn tractor side discharge unit.

i NOTE Wiring harness, see *chapter 2 "Product overview (0)", page 21: Position 4.* See also fuse holder (14/1) in Figure 14.

Proceed as follows to insert a fuse holder into the fuse box:

1. Align lug (16/1) of fuse holder (16/2) in the direction of travel.
2. Push fuse holder (17/2) at an angle into fuse box (17/3) against the direction of travel (17/a).

Lawn tractor rear discharge unit (17, 18)

1. Install fuse holders (17/1, 18/1) for 10 A, 15 A and 10 A in their original positions again.
2. Pull the empty fuse holder off the two occupied fuse holders on the wiring harness of the "smart Cockpit" retrofit kit and dispose of it.
3. Install the two occupied fuse holders (17/2, 18/2) with the 3 A fuses in the fuse box at the front.
4. Attach the supplied sticker for the two 3 A fuses to the fuse box.

Lawn tractor side discharge unit (19)

1. Install fuse holders (19/1) for 10 A and 15 A in their original positions again.
2. Install the two fuse holders (19/2) with the 3 A fuses together with the empty fuse holder (19/3) in the fuse box at the back.
3. Attach the supplied sticker for the two 3 A fuses to the fuse box.

5.12 Threading cables for "smart Cockpit" under the control panel (20)

i NOTE Wiring harness, see *chapter 2 "Product overview (0)", page 21: Positions 8, 9, 10 and 11.*

NOTE See also in Figure 14 the two long cables for circuit board (14/4) and inductive charging (14/5), the short cable for USB charging socket (14/6) and the cable for fuel tank sensor (14/7).

1. Route the wiring harness with the connectors for the "smart cockpit" up along the steering column.
2. Thread the cables through the holes drilled in the control panel:
 - Connector for "smart Cockpit" pcb (20/1).
 - Connector for "Inductive charging" expansion module (20/2)*
 - Connector for USB charging socket (20/3).
3. Position connector for tank sensor (20/4)* under the control panel.

*: optional

5.13 Connecting plug to "smart Cockpit" (21)

1. Place "smart Cockpit" (21/1) upside down on control console (21/2).
2. Connect plug (21/3) to "smart Cockpit" pcb (21/4).
3. Connect plug (21/5) to connector of USB charging socket (21/6).

5.14 Bolting on "smart Cockpit" (22)

1. Turn "smart Cockpit" (22/1) upside down. The smartphone holder must be facing upwards.
2. Position "smart Cockpit" over the mounting hole for the screw (22/a). **Caution!** *Ensure that no cables are pinched between "smart Cockpit" and control panel.*
3. Secure the "smart Cockpit" using the previously removed screw. **Note:** *Use a TX20 Torx screwdriver.*

5.15 Connecting intermediate plug for magnetic clutch (23)

NOTE Wiring harness, see *chapter 2 "Product overview (0)", page 21: Positions 5 and 6.* See also intermediate plug (14/2) in Figure 14.

1. Separate the existing plug connection (23/1, 23/2) for the magnetic clutch.
2. Insert intermediate plug 1 (23/3) and intermediate plug 2 (23/4) between the plug ends [2-pin plug connector with brown and black wire].
3. Push the finished plug connection under the footboard.

5.16 Securing the receiver wire for the ignition signal (24)

NOTE Wiring harness, see *chapter 2 "Product overview (0)", page 21: Position 7.* See also receiver wire (14/3) in Figure 14.

1. Thread receiver wire (24/1) through eyelet (24/2) of the oil filler neck (if installed).
2. Wrap the receiver wire once around the existing cables (24/3) so that it can be routed forward close to the engine.
3. Wind the receiver wire three times around ignition cable (24/4) at the spark plug.
4. Pull firmly on the receiver wire to tighten the winding and then fix it with a cable tie (24/5).
5. Secure the receiver wire again with a second cable tie (24/6) at a distance of approx. 3 cm. **Note:** *The outgoing wire must run along the outside of the incoming wire.*
6. Cut off the protruding end of the receiver wire just behind the second cable tie. **Note:** *Wire end (24/7) must not touch the engine housing to avoid interference with the ignition signal to be received.*

5.17 Installing the options (25)

"Tank sensor" option

If a tank sensor is used:

- Further steps: see *chapter 6 "Installing the tank sensor (option)", page 25.*

Otherwise do not use the plug.

"Inductive charging" expansion module option

If the "Inductive charging" expansion module is also installed:

- Further steps: see separate assembly instructions.

Otherwise do not use the plug.

Main process, without options

- Further steps: see *chapter 5.18 "Securing the wiring harness (26)", page 24.*

5.18 Securing the wiring harness (26)

To avoid pinching and damaging the wiring harness when fitting the steering column cover, the wiring harness must be secured on the right-hand side.

1. Secure the wiring harness at the top with a large cable tie (26/1).
2. Secure the wiring harness at the bottom with a large cable tie (26/2).

5.19 Installing the steering column cover again (27, 28)

1. Clip in steering column cover (27/1) at the front near the pedals (27/a).
2. Fold in steering column cover (28/1).
3. Screw in screws (28/2). **Note:** Use a TX30 Torx screwdriver.

5.20 Installing fixing wire in front of the fuel tank again (29)

On both sides of the fuel tank:

1. Fit fixing wire (29/1).
2. Fit new inner-toothed tooth lock washers (29/2).

5.21 Installing the starter battery again

1. Reconnect the starter battery:
 - Connect the positive terminal.
 - Connect the negative terminal.
2. Push the battery into the battery shaft.
3. Secure the starter battery with the rubber expander.

5.22 Closing the bonnet and fitting the steering wheel

1. Close the bonnet.
2. Fit the steering wheel again.

6 INSTALLING THE TANK SENSOR (OPTION)

If no tank sensor (T0) is installed, the existing fuel tank has no opening for the tank sensor. The fuel tank must therefore be replaced.

Components required

| Component | Spare part number |
|--|-------------------|
| Tank sensor | 493699 |
| Fuel tank with opening for tank sensor | 473565 |
| Cable strap | 468820 |

6.1 Removing the old fuel tank

6.1.1 Emptying the fuel tank (T01)

The fuel tank must be empty (T01/1) in order to install the tank sensor.

1. Close fuel tap (T01/2).
2. Loosen clamp (T01/3) on lower fuel hose (T01/4).

3. Pull the lower fuel hose off the fuel tap and tie it up so that no fuel leaks out.
4. Connect a drain hose to the bottom of the petrol tap.
5. Place a suitable container (i.e. fuel canister) under the drain hose.
6. Open the fuel tap and allow the fuel to drain completely from the tank.

6.1.2 Removing the cable strap (T02)

1. Cut cable strap (T02/1) that secures the fuel tank.
2. Remove the cable strap.

6.1.3 Removing the spar screws of the fuel tank console (T03, T04)

Precondition: The steering column cover must be removed.

1. Loosen nuts and spar bolts on the left and right of the steering column:
 - Loosen nuts (T03/1, T03/2) – visible from the engine side – using a 13 mm wrench,
 - counterholding each spar screw (T04/1, T04/2) – visible from the driver's seat – using a 5 mm Allen key.
2. Unscrew the nuts and pull out the spar screws:
 - Unscrew the nuts from three spar screws (T04/1) and remove the spar screws.
 - Leave spar screw (T04/2) inserted (visible at bottom right from the driver's seat) in order to be able to tilt the spar to the right and pull out the fuel tank to the left.
3. Keep the nuts and spar screws in a safe place for the later installation.

6.1.4 Removing the plastic insert (T05, T06)

The plastic insert consisting of battery box and drip tray must be removed.

1. Unscrew tank cap (T05/1).
2. Pull drip tray (T05/2) of the plastic insert upwards over the tank filler neck (T05/3).
3. Turn plastic insert (T06/1) forwards to the right-hand side of the lawn tractor.

6.1.5 Removing the old fuel tank (T07, T08)

Removing the fuel hose

1. Loosen clamp (T07/1).
2. Pull fuel hose (T07/2) off fuel tank (T07/3).

Pulling out the fuel tank

1. Pull fuel tank (T08/1) up and out at an angle (T08/a).

6.2 Installing the new fuel tank

6.2.1 Connecting the fuel hose to the new fuel tank (T09)

1. Place new fuel tank (T09/1) loosely on fuel tank console (T09/2).
2. Push the fuel hose onto the fuel tank fitting.
3. Secure fuel hose (T09/3) with a clamp (T09/4):
 - Press the clamp together with pliers so that it expands.
 - Push the compressed clamp upwards and release it.

6.2.2 Installing the tank sensor (T10, T11)

1. Insert tank sensor (T10/1) completely into the opening of fuel tank (T10/2).
2. Screw the tank sensor tight:
 - Hold the tank sensor with the 10 mm wrench (T10/3).
 - Tighten the nut with the 24 mm wrench (T10/4).
3. Push the fuel tank (11/1) back onto the console (11/a).

6.2.3 Fitting the plastic insert again (T12 - T14)

1. Unscrew the tank cap from tank filler neck (T12/1).
2. Install the plastic insert:
 - Swivel in the plastic insert.
 - Insert the connection and plug (T13/1) of the tank sensor through the opening (T13/2) of the plastic insert.
 - Pull drip tray (T13/3) over tank filler neck (T13/4).
3. Screw on tank cap (T14/1).

6.2.4 Fixing the fuel tank with the cable strap (T15 - T18)

Fix the fuel tank with the new cable strap. Ensure that the cable strap fixes the fuel tank just as tightly as before dismantling, in order to prevent the fuel tank from coming loose and a possible fire hazard during later operation.

1. On the driver's side of the steering column: Insert the pointed end of cable tie (T15/1) through opening (T15/2) in fuel tank console (T15/3). The ribbed side of the cable strap must be facing upwards.
2. Pull the cable strap upwards on the engine side.

3. Insert the pointed end of cable tie (T16/1) through front opening (T16/2) of battery box (T16/3) from below.
4. Feed the pointed end of the cable strap further through rear opening (T16/4).
5. On the driver's side of the steering column:
 - Pull the cable strap firmly through at top and bottom until the fuel tank is securely fixed.
 - Push both ends of cable strap (T17/1) together and pull them tight.
 - Cut off the protruding end of cable strap (T18/1) close to the join.

6.2.5 Screwing in the spar screws of the fuel tank console (T19, T20)

1. Insert spar screws (T19/1) through spars (T19/2) from the driver's seat.
2. Screw nuts (T20/1) onto the spar screws from the engine side.
3. Tighten the nuts:
 - Tighten all the nuts using a 13 mm wrench,
 - Counterholding each spar screw using a 5 mm Allen key.

6.2.6 Connecting the tank sensor (T21)

NOTE Wiring harness, see *chapter 2 "Product overview (0)", page 21*: Position 11. See also plug (11/7) in Figure 11.

1. Connect plug (T21/1) of the wiring harness and plug socket (T21/2) of the tank sensor.

6.3 Further steps

Continue with the main process: see *chapter 5.18 "Securing the wiring harness (26)", page 24*.

7 INSTALLATION OF "INDUCTIVE CHARGING" EXPANSION MODULE (OPTION)

See separate assembly instructions.

8 BLUETOOTH WIRELESS MODULE AND AL-KO INTOUCH APP

The "smart Cockpit" is equipped with a Bluetooth wireless module. This allows you to couple your smartphone to the lawn tractor without cables. The lawn tractor must be switched on during the process.

Coupling for the first time is possible within 60 seconds of turning the ignition key to any position (position I, II or III).

AL-KO inTOUCH app

Your smartphone needs an Internet connection in order to be able to install the AL-KO inTOUCH app and to use the Internet functions.



<https://www.alko-garden.com/smart-cockpit-retrofit-kit>

Scan this QR code to find out how to install the AL-KO inTOUCH app on your smartphone and for further information on your appliance.

1. Start the AL-KO inTOUCH app.
2. Create a user account under "Register" or log in with your already existing account under "Login". If you have previously registered in our online shop, you can use this user account.
3. Add a new appliance via "Add new appliance".
4. Follow the further instructions.
5. If your appliance is a "smart-connect"-enabled appliance, run the "smart-connect" wizard directly in the vicinity of the appliance.
6. Follow the further instructions.

In the event of malfunctions on the lawn tractor, your dealer can help you via the AL-KO inTOUCH app. You have to grant the dealer access to the AL-KO inTOUCH app for this.

i NOTE Updates for the AL-KO inTOUCH app are downloaded automatically via the Internet (FOTA: Firmware update Over The Air).

TRADUZIONE DELLE ISTRUZIONI DI MONTAGGIO ORIGINALI



Sommario

| | | | |
|---|----|---|----|
| 1 Istruzioni di montaggio | 29 | 5.19 Riposizionamento della copertura del piantone dello sterzo (27, 28)..... | 33 |
| 1.1 Simboli sulla copertina..... | 29 | 5.20 Riposizionamento del filo di fissaggio davanti al serbatoio della benzina (29) | 33 |
| 1.2 Descrizione dei simboli e parole segnaletiche | 29 | 5.21 Rimontaggio della batteria di avviamento | 33 |
| 2 Panoramica del prodotto (0)..... | 29 | 5.22 Chiusura del cofano del motore e montaggio del volante | 33 |
| 3 Indicazioni di sicurezza | 30 | 6 Montaggio del sensore del serbatoio (opzione)..... | 33 |
| 3.1 Indicazioni di sicurezza per il montaggio | 30 | 6.1 Smontaggio del serbatoio della benzina da sostituire | 34 |
| 4 Caricamento dei dati di produzione sulla scheda "smart Cockpit" (0)..... | 30 | 6.1.1 Svuotamento del serbatoio della benzina (T01)..... | 34 |
| 5 Montaggio – Procedura principale | 30 | 6.1.2 Rimozione della fascetta (T02) ... | 34 |
| 5.1 Parcheggio del trattorino e apertura del cofano del motore (01)..... | 30 | 6.1.3 Rimozione delle viti dei montanti della console del serbatoio della benzina (T03, T04)..... | 34 |
| 5.2 Smontaggio della batteria di avviamento (02) | 30 | 6.1.4 Rimozione dell'inserito in plastica (T05, T06)..... | 34 |
| 5.3 Rimozione del parasole (03)..... | 30 | 6.1.5 Smontaggio del serbatoio della benzina da sostituire (T07, T08) .. | 34 |
| 5.4 Perforazione della console di comando (04, 05) | 30 | 6.2 Montaggio del nuovo serbatoio della benzina..... | 34 |
| 5.5 Rimozione del filo di fissaggio davanti al serbatoio della benzina (06)..... | 31 | 6.2.1 Fissaggio del tubo per la benzina al nuovo serbatoio (T09)..... | 34 |
| 5.6 Rimozione della copertura del piantone dello sterzo (07, 08)..... | 31 | 6.2.2 Montaggio del sensore del serbatoio (T10, T11) | 35 |
| 5.7 Rimozione dello zoccolo per relè (09) | 31 | 6.2.3 Rimontaggio dell'inserito in plastica (T12 - T14) | 35 |
| 5.8 Estrazione dei portafusibili (10) | 31 | 6.2.4 Fissaggio del serbatoio della benzina con la fascetta (T15 - T18)..... | 35 |
| 5.9 Riposizionamento dei connettori dell'interruttore di accensione (11 - 14) | 31 | 6.2.5 Serraggio delle viti dei montanti della console del serbatoio della benzina (T19, T20)..... | 35 |
| 5.10 Apertura di fessure nella scatola dei fusibili (15) | 31 | 6.2.6 Collegamento del sensore del serbatoio (T21)..... | 35 |
| 5.11 Inserimento dei portafusibili nella scatola dei fusibili (16 - 19) | 32 | 6.3 Procedura successiva | 35 |
| 5.12 Inserimento dei cavi per lo "smart Cockpit" sotto la console di comando (20) | 32 | 7 Montaggio del modulo di estensione "Ricarica a induzione" (opzione) | 35 |
| 5.13 Collegamento dei connettori sullo "smart Cockpit" (21)..... | 32 | 8 Modulo radio Bluetooth e app AL-KO in-TOUCH..... | 35 |
| 5.14 Fissaggio dello "smart Cockpit" (22).. | 32 | | |
| 5.15 Inserimento dei connettori intermedi per l'accoppiamento magnetico (23).. | 32 | | |
| 5.16 Fissaggio del filo di ricezione per il segnale di accensione (24)..... | 33 | | |
| 5.17 Montaggio delle opzioni (25)..... | 33 | | |
| 5.18 Fissaggio del fascio di cavi (26)..... | 33 | | |

1 ISTRUZIONI DI MONTAGGIO

- Le istruzioni per l'uso originali sono quelle in tedesco. Tutte le altre varianti linguistiche sono traduzioni delle istruzioni per l'uso originali.
- Per l'utilizzo del trattorino, attenersi alle relative istruzioni per l'uso.
- Leggere e osservare le indicazioni di sicurezza e le avvertenze contenute nelle presenti istruzioni di montaggio.

1.1 Simboli sulla copertina

| Simbolo | Significato |
|--|--|
|  | Prima di montare il trattorino, leggere attentamente le presenti istruzioni ed eseguire scrupolosamente tutti i lavori di montaggio. |
|  | Istruzioni di montaggio |
|  | L'apparecchio contiene un modulo radio Bluetooth. |

1.2 Descrizione dei simboli e parole segnaletiche

⚠ PERICOLO! Mostra una situazione pericolosa imminente che, se non viene evitata, ha come conseguenza la morte o una lesione grave.

⚠ ATTENZIONE! Mostra una situazione potenzialmente pericolosa che, se non viene evitata, potrebbe avere come conseguenza la morte o una lesione grave.

⚠ CAUTELA! Mostra una situazione potenzialmente pericolosa che, se non viene evitata, potrebbe avere come conseguenza una lesione leggera o di media gravità.

ATTENZIONE! Mostra una situazione che, se non viene evitata, potrebbe avere come conseguenza dei danni materiali.

i AVVISO Indicazioni speciali volte a migliorare la comprensione e l'uso.

2 PANORAMICA DEL PRODOTTO (0)

| N. | Componente |
|---|---|
| 1 | Connettore grande per interruttore di accensione [6 poli] |
| 2 | Connettore piccolo per interruttore di accensione [1 polo, terra] |
| 3 | Contatti per il connettore esistente dell'interruttore di accensione |
| 4 | Portafusibili con due fusibili 3 A |
| 5 | Connettore intermedio 1 per accoppiamento magnetico (2 poli, marrone e nero) |
| 6 | Connettore intermedio 2 per accoppiamento magnetico (2 poli, marrone e nero) |
| 7 | Filo di ricezione per segnale di accensione (blu) |
| 8 | Connettore per scheda "smart Cockpit" |
| 9* | Connettore per modulo di estensione "Ricarica a induzione". Nota: da utilizzare solo se si acquista in aggiunta il modulo di estensione! |
| 10 | Connettore per presa di ricarica USB |
| 11* | Connettore per sensore del serbatoio. Nota: da utilizzare solo se si acquista in aggiunta il sensore del serbatoio. |
| 12 | "smart Cockpit" |
| 13 | Presa di ricarica USB |
| 14 | Scheda "smart Cockpit" |
| 15 | Presa "Micro-USB tipo B" |
| 16 | 2 fascette serracavi piccole per captazione del segnale di accensione |
| 17 | 3 fascette serracavi grandi per fissaggio del fascio di cavi |
| Per l'opzione "Sensore del serbatoio": | |
| 18* | Sensore del serbatoio* |
| 19* | Fascetta* |
| 20* | Serbatoio della benzina* |

*: opzionale

3 INDICAZIONI DI SICUREZZA

ATTENZIONE! Pericolo di danni all'apparecchio. Un montaggio scorretto dell'accessorio può compromettere il funzionamento sicuro del trattorino.

- Il montaggio deve essere eseguito esclusivamente da un'officina specializzata!

i AVVISO Attenersi alle istruzioni per l'uso del trattorino!

3.1 Indicazioni di sicurezza per il montaggio

- Smontare la batteria di avviamento e scollegarla per evitare danni alla batteria stessa e un cortocircuito durante il montaggio.
- Non è consentito rimuovere o disattivare i dispositivi di protezione e le coperture delle parti mobili.
- Rimettere in funzione il trattorino solo quando l'accessorio è completamente montato.
- Utilizzare sempre gli attrezzi prescritti per evitare lesioni e danni al trattorino e all'accessorio.

4 CARICAMENTO DEI DATI DI PRODUZIONE SULLA SCHEDA "SMART COCKPIT" (0)

Per poter caricare i dati di produzione sulla scheda "smart Cockpit" (0/14), sul computer utilizzato deve essere presente il software necessario.

1. Per scaricare il software:
<https://www.alko-garden.com/smart-cockpit-retrofit-kit>
2. Avviare il software.
3. Collegare la "presa Micro-USB tipo B" (0/15) sulla scheda "smart Cockpit" al computer mediante il cavo USB (Micro-USB tipo B - USB tipo A). **Nota:** non utilizzare la presa di ricarica USB (0/13)!
4. Immettere nel software i seguenti dati presenti sulla targhetta sotto il sedile del trattorino:
 - Codice articolo (6 caratteri)
 - Numero di serie (11 caratteri)
5. Trasmettere entrambi i dati alla scheda "smart Cockpit". **Nota:** non utilizzare il codice articolo e il numero di serie del kit di aggiornamento!
6. Staccare il cavo USB.

5 MONTAGGIO – PROCEDURA PRINCIPALE

5.1 Parcheggio del trattorino e apertura del cofano del motore (01)

1. Posizionare il trattorino su una superficie piana per impedire spostamenti involontari.
2. Aprire (01/a) il cofano del motore fino all'arresto (01). Il cofano del motore rimane in posizione aperta. **Nota:** per una maggiore libertà di movimento è anche possibile smontare il cofano del motore (su alcuni modelli di trattorino).

5.2 Smontaggio della batteria di avviamento (02)

Smontare la batteria di avviamento e scollegarla per evitare danni alla batteria stessa e un cortocircuito durante il montaggio.

1. Rimuovere l'espansore in gomma (02/1).
2. Estrarre la batteria di avviamento (02/2) dal vano e metterla da parte.
3. Scollegare la batteria di avviamento:
 - Scollegare il polo negativo.
 - Scollegare il polo positivo.

5.3 Rimozione del parasole (03)

1. Svitare la vite (03/1) e conservarla per il montaggio successivo. **Nota:** utilizzare un cacciavite Torx TX20.
2. Far scorrere (03/a) il parasole (03/2) in direzione del volante.
3. Rimuovere il parasole.

5.4 Perforazione della console di comando (04, 05)

Per il passaggio dei cavi è necessario praticare due fori nella console di comando.

ATTENZIONE! Pericolo di danni all'apparecchio. Quando si praticano i fori si rischia di danneggiare i componenti situati dietro la console di comando.

- Procedere con cautela, assicurandosi che gli attrezzi non oltrepassino la copertura per più di 1 cm.

Marcatura dei fori (04)

1. Tagliare la maschera per foratura in dotazione sugli angoli come contrassegnato.
2. Appoggiare la maschera per foratura (04/1) sui fori di posizionamento nella console di comando.

3. Contrassegnare i centri dei due fori tratteggiati sulla console di comando (ad es. con una punta per tracciare).

Esecuzione della perforazione (05)

1. Smontare il volante.
2. Con trapano e lame per traforo praticare due fori nella console di comando:
 - Foro centrale: Ø di almeno 30 mm
 - Foro di destra: Ø di ca. 45 mm

Avviso: Fare attenzione a non praticare il foro di destra in quello che sarà il campo visivo.
3. Se necessario: rifinire i fori con degli attrezzi adatti, ad es. con delle lime.

5.5 Rimozione del filo di fissaggio davanti al serbatoio della benzina (06)

Su entrambi i lati del serbatoio della benzina:

1. Tagliare le rondelle di sicurezza a denti interni (06/1) con un tronchese. **Nota:** per il successivo montaggio, utilizzare delle nuove rondelle di sicurezza a denti interni.
2. Togliere le rondelle di sicurezza a denti interni.
3. Rimuovere il filo di fissaggio (06/2).

5.6 Rimozione della copertura del piantone dello sterzo (07, 08)

1. Svitare le viti (07/1) e conservarle per il montaggio successivo. **Nota:** utilizzare un cacciavite Torx TX30.
2. Su entrambi i lati del trattorino, in basso in corrispondenza dei pedali:
 - Staccare la copertura del piantone dello sterzo (08/1) dai ganci (08/2).
 - Estrarre (08/a) la copertura del piantone dello sterzo.
3. Ripiegare la copertura del piantone dello sterzo (07/2) in direzione del sedile di guida.

5.7 Rimozione dello zoccolo per relè (09)

1. Estrarre lo zoccolo per relè (09/1) tirandolo verso l'alto.
2. Mettere da parte lo zoccolo per relè o appenderlo al fascio di cavi.

5.8 Estrazione dei portafusibili (10)

Per evitare danni, i portafusibili presenti (10/1) devono essere spinti fuori dalla scatola dei fusibili (10/2).

1. Pieghare il gancio di sicurezza sul lato inferiore della scatola dei fusibili nella direzione di marcia.
2. Spingere fuori verso il basso i portafusibili presenti.

5.9 Riposizionamento dei connettori dell'interruttore di accensione (11 - 14)

AVVISO Fascio di cavi, vedere capitolo 2 "Panoramica del prodotto (0)", pagina 29: posizioni 1, 2 e 3.

1. Scollegamento dei connettori presenti dall'interruttore di accensione

1. Staccare (11/a) il connettore piccolo (11/1) dell'interruttore di accensione [1 polo, terra].
2. Staccare (11/b) il connettore grande (11/2) dell'interruttore di accensione [6 poli].

2. Collegamento dei connettori del fascio di cavi all'interruttore di accensione

1. Collegare i singoli contatti del fascio di cavi del kit di aggiornamento (12/1) ai due alloggiamenti per connettori liberi presenti del fascio di cavi standard (12/2):
 - I colori dei cavi sui contatti devono corrispondere esattamente ai colori dei cavi sul connettore dell'interruttore di accensione presente.
 - I due cavi gialli sono intercambiabili.

ATTENZIONE! Pericolo in caso di cavi scambiati. Se i cavi vengono scambiati, all'accensione l'impianto elettrico del trattorino subisce dei danni.

- Assicurarsi assolutamente che ogni singolo cavo sia collegato correttamente.

2. Collegare il connettore grande (13/1) del fascio di cavi del kit di aggiornamento all'interruttore di accensione del trattore [6 poli].
3. Collegare il connettore piccolo (13/2) del fascio di cavi del kit di aggiornamento all'interruttore di accensione del trattore [1 polo, terra].

Per una vista d'insieme del fascio di cavi collegato all'interruttore di avviamento, vedere la figura 14.

5.10 Apertura di fessure nella scatola dei fusibili (15)

Con una sega praticare sul davanti, nel posto libero della scatola dei fusibili (15/1), due fessure larghe ca. 1 mm per facilitare l'inserimento dei portafusibili con i fusibili da 3 A.

1. Con una lama di sega metallica (15/2), praticare dal basso nella scatola dei fusibili due fessure (15/3), a sinistra e a destra. **Nota:** non segare però completamente la scatola dei fusibili!

5.11 Inserimento dei portafusibili nella scatola dei fusibili (16 – 19)

Sul fascio di cavi si trovano due portafusibili già equipaggiati e un portafusibile vuoto. Il portafusibile vuoto viene utilizzato solo per il trattorino con scarico laterale.

i AVVISO Fascio di cavi, vedere capitolo 2 "Panoramica del prodotto (0)", pagina 29: posizione 4. Il portafusibile (14/1) è visibile anche nella figura 14.

Per l'inserimento di un portafusibile nella scatola dei fusibili procedere nel modo seguente:

1. Orientare il dente (16/1) del portafusibile (16/2) nella direzione di marcia.
2. Tenendolo in posizione obliqua, spingere (17/a) il portafusibile (17/2) in direzione opposta a quella di marcia per inserirlo nella scatola dei fusibili (17/3).

Trattorino con scarico posteriore (17, 18)

1. Inserire nuovamente i portafusibili (17/1, 18/1) per 10 A, 15 A e 10 A nelle posizioni precedenti.
2. Sul fascio di cavi del kit di aggiornamento "smart Cockpit", staccare il portafusibile vuoto dai due portafusibili equipaggiati ed eliminarlo.
3. Inserire i due portafusibili (17/2, 18/2) equipaggiati con i fusibili da 3 A sul davanti nella scatola dei fusibili.
4. Applicare l'adesivo in dotazione per i due fusibili da 3 A sulla scatola dei fusibili.

Trattorino con scarico laterale (19)

1. Inserire nuovamente i portafusibili (19/1) per 10 A e 15 A nelle posizioni precedenti.
2. Inserire i due portafusibili (19/2) con i fusibili da 3 A insieme al portafusibile vuoto (19/3) nella parte posteriore della scatola dei fusibili.
3. Applicare l'adesivo in dotazione per i due fusibili da 3 A sulla scatola dei fusibili.

5.12 Inserimento dei cavi per lo "smart Cockpit" sotto la console di comando (20)

i AVVISO Fascio di cavi, vedere capitolo 2 "Panoramica del prodotto (0)", pagina 29: posizioni 8, 9, 10 e 11.

i AVVISO I due cavi lunghi per scheda (14/4) e ricarica a induzione (14/5), il cavo corto per la presa di ricarica USB (14/6) e il cavo per il sensore del serbatoio (14/7) sono visibili anche nella figura 14.

1. Condurre il fascio di cavi con i connettori per lo "smart Cockpit" verso l'alto lungo piantone dello sterzo.
2. Far passare i cavi attraverso le aperture precedentemente praticate nella console di comando:
 - Connettore per scheda "smart Cockpit" (20/1).
 - Connettore per modulo di estensione "Ricarica a induzione" (20/2)*
 - Connettore per presa di ricarica USB (20/3).
3. Posizionare il connettore per il sensore del serbatoio (20/4)* sotto la console di comando.

*: opzionale

5.13 Collegamento dei connettori sullo "smart Cockpit" (21)

1. Disporre lo "smart Cockpit" (21/1) in posizione capovolta sulla console di comando (21/2).
2. Inserire il connettore (21/3) della scheda "smart Cockpit" (21/4).
3. Collegare tra loro il connettore (21/5) e il connettore della presa di ricarica USB (21/6).

5.14 Fissaggio dello "smart Cockpit" (22)

1. Capovolgere lo "smart Cockpit" (22/1). Il supporto per lo smartphone deve essere rivolto verso l'alto.
2. Appoggiare lo "smart Cockpit" e allinearne sopra il foro di fissaggio della vite (22/a). **Attenzione!** Assicurarsi che nessun cavo rimanga schiacciato tra "smart Cockpit" e console di comando.
3. Serrare a fondo lo "smart Cockpit" con le viti precedentemente rimosse. **Nota:** utilizzare un cacciavite Torx TX20.

5.15 Inserimento dei connettori intermedi per l'accoppiamento magnetico (23)

i AVVISO Fascio di cavi, vedere capitolo 2 "Panoramica del prodotto (0)", pagina 29: posizioni 5 e 6. I connettori intermedi (14/2) sono visibili anche nella figura 14.

1. Staccare il collegamento a innesto per l'accoppiamento magnetico presente (23/1, 23/2).
2. Inserire tra le estremità dei connettori il connettore intermedio 1 (23/3) e il connettore intermedio 2 (23/4) [collegamento a innesto a 2 poli con filo marrone e nero].
3. Spingere il collegamento così realizzato sotto l'area di appoggio dei piedi.

5.16 Fissaggio del filo di ricezione per il segnale di accensione (24)

I AVVISO Fascio di cavi, vedere *capitolo 2 "Panoramica del prodotto (0)", pagina 29*: posizione 7. Il filo di ricezione (14/3) è visibile anche nella figura 14.

1. Far passare il filo di ricezione (24/1) attraverso l'occhiello (24/2) del bocchettone di riempimento dell'olio (se presente).
2. Avvolgere di un giro il filo di ricezione sui cavi presenti (24/3) in modo da poterlo posare in avanti vicino al motore.
3. Avvolgere con tre giri il filo di ricezione intorno al cavo di accensione (24/4) della candela.
4. Tirare con decisione il filo di ricezione per tendere l'avvolgimento, quindi fissare con una fascetta serracavi (24/5).
5. A ca. 3 cm di distanza, serrare nuovamente bene il filo di ricezione con una seconda fascetta (24/6). **Nota:** il filo in uscita deve trovarsi all'esterno sul filo in ingresso.
6. Tagliare l'estremità del filo di ricezione che sporge appena dietro la seconda fascetta. **Nota:** l'estremità sporgente del filo (24/7) non deve toccare il carter del motore, in quanto ciò potrebbe disturbare la ricezione del segnale di accensione.

5.17 Montaggio delle opzioni (25)

Opzione "Sensore del serbatoio"

Se viene utilizzato un sensore del serbatoio:

- Procedura successiva: vedere *capitolo 6 "Montaggio del sensore del serbatoio (opzione)", pagina 33*.

In caso contrario, non utilizzare il connettore.

Opzione modulo di estensione "Ricarica a induzione"

Se viene integrato in aggiunta il modulo di estensione "Ricarica a induzione":

- Procedura successiva: vedere le istruzioni di montaggio separate.

In caso contrario, non utilizzare il connettore.

Procedura principale, senza opzioni

- Procedura successiva: vedere *capitolo 5.18 "Fissaggio del fascio di cavi (26)", pagina 33*.

5.18 Fissaggio del fascio di cavi (26)

Per evitare che rimanga incastrato e subisca danni durante il montaggio della copertura del piantone dello sterzo, il fascio di cavi deve essere fissato sul lato destro.

1. Fissare il fascio di cavi in alto con una fascetta serracavi grande (26/1).
2. Fissare il fascio di cavi in basso con una fascetta serracavi grande (26/2).

5.19 Riposizionamento della copertura del piantone dello sterzo (27, 28)

1. Agganciare (27/a) la copertura del piantone dello sterzo (27/1) sul davanti ai pedali.
2. Richiudere la copertura del piantone dello sterzo (28/1).
3. Avvitare le viti (28/2). **Nota:** utilizzare un cacciavite Torx TX30.

5.20 Riposizionamento del filo di fissaggio davanti al serbatoio della benzina (29)

Su entrambi i lati del serbatoio della benzina:

1. Montare il filo di fissaggio (29/1).
2. Montare le nuove rondelle di sicurezza a denti interni (29/2).

5.21 Rimontaggio della batteria di avviamento

1. Ricollegare la batteria di avviamento:
 - Collegare il polo positivo.
 - Collegare il polo negativo.
2. Inserire la batteria di avviamento nel vano batteria.
3. Fissare la batteria di avviamento con l'espansore in gomma.

5.22 Chiusura del cofano del motore e montaggio del volante

1. Richiudere il cofano del motore.
2. Rimontare il volante.

6 MONTAGGIO DEL SENSORE DEL SERBATOIO (OPZIONE)

Se non è ancora presente un sensore del serbatoio (T0), il serbatoio della benzina esistente non

prevede un'apertura per tale sensore. Pertanto è necessario sostituire il serbatoio della benzina.

Componenti richiesti

| Componente | Codice pezzo di ricambio |
|--|--------------------------|
| Sensore del serbatoio | 493699 |
| Serbatoio della benzina con apertura per sensore del serbatoio | 473565 |
| Fascetta | 468820 |

6.1 Smontaggio del serbatoio della benzina da sostituire

6.1.1 Svuotamento del serbatoio della benzina (T01)

Per il montaggio del sensore del serbatoio è necessario un serbatoio della benzina vuoto (T01/1).

1. Chiudere il rubinetto della benzina (T01/2).
2. Aprire il collare (T01/3) sul tubo inferiore della benzina (T01/4).
3. Staccare il tubo inferiore della benzina dal rubinetto e bloccarlo verso l'alto in modo che non possa fuoriuscire della benzina.
4. Fissare il tubo di scarico in basso al rubinetto della benzina.
5. Disporre un recipiente adatto (ad es. una tanica per benzina) sotto il tubo di scarico.
6. Aprire il rubinetto e lasciar defluire tutta la benzina presente nel serbatoio.

6.1.2 Rimozione della fascetta (T02)

1. Tagliare la fascetta di fissaggio (T02/1) del serbatoio della benzina.
2. Rimuovere la fascetta.

6.1.3 Rimozione delle viti dei montanti della console del serbatoio della benzina (T03, T04)

Condizione necessaria: la copertura del piantone dello sterzo deve essere stata rimossa.

1. Allentare i dadi e le viti dei montanti a destra e a sinistra sul piantone dello sterzo:
 - Con una chiave da 13 mm, allentare i dadi (T03/1, T03/2) (vista dal motore).
 - Nel fare ciò, con una chiave a brugola da 5 mm tenere ferma ogni vite dei montanti (T04/1, T04/2) (vista dal sedile di guida).

2. Svitare i dadi ed estrarre le viti:
 - Per tre delle viti dei montanti (T04/1), svitare i dadi ed estrarre le viti.
 - Lasciare invece montata una vite del montante (T04/2) (in basso a destra vista dal sedile di guida) per poter ribaltare il montante verso destra e poter estrarre il serbatoio della benzina verso sinistra.
3. Conservare dadi e viti dei montanti per il successivo montaggio.

6.1.4 Rimozione dell'inserito in plastica (T05, T06)

L'inserito in plastica costituito da scatola della batteria e vassoio raccogli-gocce deve essere rimosso.

1. Svitare il tappo del serbatoio (T05/1).
2. Tirare il vassoio raccogli-gocce (T05/2) dell'inserito in plastica verso l'alto oltre il bocchettone di riempimento del serbatoio (T05/3).
3. Ruotare in avanti l'inserito in plastica (T06/1) verso il lato destro del trattorino e rimuoverlo.

6.1.5 Smontaggio del serbatoio della benzina da sostituire (T07, T08)

Rimozione del tubo per la benzina

1. Aprire il collare (T07/1).
2. Staccare il tubo della benzina (T07/2) dal serbatoio (T07/3).

Estrazione del serbatoio della benzina

1. Estrarre (T08/a) il serbatoio della benzina (T08/1) con un movimento in diagonale verso l'alto.

6.2 Montaggio del nuovo serbatoio della benzina

6.2.1 Fissaggio del tubo per la benzina al nuovo serbatoio (T09)

1. Posizionare il nuovo serbatoio della benzina (T09/1) sull'apposita console (T09/2) senza fissarlo.
2. Infilare il tubo per la benzina sul bocchettone del serbatoio.
3. Fissare il tubo per la benzina (T09/3) con il collare (T09/4):
 - Comprimerne il collare con una pinza affinché si allarghi.
 - Far scorrere il collare così compresso verso l'alto, quindi rilasciarlo.

6.2.2 Montaggio del sensore del serbatoio (T10, T11)

1. Inserire il sensore del serbatoio (T10/1) completamente nell'apertura del serbatoio della benzina (T10/2).
2. Serrare il sensore del serbatoio:
 - Tenere fermo il sensore del serbatoio con la chiave da 10 mm (T10/3).
 - Serrare il dado con la chiave da 24 mm (T10/4).
3. Spingere (11/a) il serbatoio della benzina (11/1) indietro sulla console.

6.2.3 Rimontaggio dell'inserto in plastica (T12 - T14)

1. Svitare il tappo del serbatoio dal bocchettone di riempimento (T12/1).
2. Montare l'inserto in plastica:
 - Girare l'inserto in plastica verso l'interno.
 - Far passare il collegamento e il connettore (T13/1) del sensore del serbatoio attraverso l'apertura (T13/2) dell'inserto in plastica.
 - Passare il vassoio raccogliogocce (T13/3) sul bocchettone di riempimento del serbatoio (T13/4).
3. Avvitare il tappo del serbatoio (T14/1).

6.2.4 Fissaggio del serbatoio della benzina con la fascetta (T15 - T18)

Fissare il serbatoio della benzina con la nuova fascetta. Nel fare ciò, assicurarsi che la fascetta fissi il serbatoio tanto saldamente come prima dello smontaggio. Questo al fine di evitare che in seguito il serbatoio si stacchi durante il funzionamento, con il conseguente pericolo di incendio.

1. Sul lato del piantone dello sterzo corrispondente al sedile di guida: inserire l'estremità appuntita della fascetta (T15/1) nell'apertura (T15/2) della console del serbatoio della benzina (T15/3). La parte scanalata della fascetta deve essere rivolta verso l'alto.
2. Tirare verso l'alto la fascetta sul lato motore.
3. Inserire l'estremità appuntita della fascetta (T16/1) dal basso attraverso l'apertura anteriore (T16/2) della scatola della batteria (T16/3).
4. Quindi far passare l'estremità appuntita della fascetta attraverso l'apertura posteriore (T16/4).

5. Sul lato del piantone dello sterzo corrispondente al sedile di guida:
 - Tirare energicamente verso il basso e verso l'alto la fascetta finché il serbatoio della benzina non è saldamente fissato.
 - Unire le due estremità della fascetta (T17/1) e stringere energicamente.
 - Tagliare a filo l'estremità della fascetta che sporge (T18/1).

6.2.5 Serraggio delle viti dei montanti della console del serbatoio della benzina (T19, T20)

1. Dal sedile di guida, inserire le viti (T19/1) attraverso i montanti (T19/2).
2. Dal motore, avvitare i dadi (T20/1) sulle viti dei montanti.
3. Serrare i dadi:
 - Serrare tutti i dadi con la chiave da 13 mm.
 - Nel fare ciò, con una chiave a brugola da 5 mm tenere ferma ogni vite dei montanti.

6.2.6 Collegamento del sensore del serbatoio (T21)

i AVVISO Fascio di cavi, vedere *capitolo 2 "Panoramica del prodotto (0)", pagina 29*: posizione 11. Il connettore (11/7) è visibile anche nella figura 11.

1. Unire tra loro il connettore (T21/1) del fascio di cavi e la presa (T21/2) del sensore del serbatoio.

6.3 Procedura successiva

Continuare con la procedura principale: vedere *capitolo 5.18 "Fissaggio del fascio di cavi (26)", pagina 33*.

7 MONTAGGIO DEL MODULO DI ESTENSIONE "RICARICA A INDUZIONE" (OPZIONE)

Vedere le istruzioni di montaggio separate.

8 MODULO RADIO BLUETOOTH E APP AL-KO INTOUCH

Lo "smart Cockpit" è dotato di un modulo radio Bluetooth. Questo consente di collegare uno smartphone al trattorino in modalità wireless. Per poter fare ciò, il trattorino deve essere acceso.

Una volta ruotata la chiave di accensione in una posizione qualsiasi (posizione I, II o III), nei 60

secondi che seguono è possibile stabilire il primo collegamento.

App AL-KO inTOUCH

Per poter installare l'app AL-KO inTOUCH e utilizzare le funzioni internet, lo smartphone necessita di una connessione internet.



<https://www.alko-garden.com/smart-cockpit-retrofit-kit>

Scansionare questo codice QR per scoprire come installare l'app AL-KO inTOUCH sullo smartphone e ottenere altre informazioni sull'apparecchio.

1. Avviare l'app AL-KO inTOUCH.
2. Creare un account utente con "Registrazione" o accedere con il conto già esistente con "Login". Se si è già registrati nel nostro shop online, è possibile utilizzare l'account corrispondente.
3. Inserire il nuovo apparecchio con "Aggiungi nuovo apparecchio".
4. Seguire le successive istruzioni.
5. Se si utilizza un apparecchio con capacità di "connessione smart", eseguire la procedura guidata per la "connessione smart" nelle immediate vicinanze dell'apparecchio.
6. Seguire le successive istruzioni.

In caso di malfunzionamenti del trattorino, il rivenditore può offrire assistenza tramite l'app AL-KO inTOUCH. A tale scopo è però necessario fornire al rivenditore l'accesso nell'app AL-KO inTOUCH.

i AVVISO Gli aggiornamenti per l'app AL-KO inTOUCH App vengono eseguiti automaticamente via internet (FOTA: Firmwareupdate Over The Air - aggiornamento del firmware over the air).

TŁUMACZENIE ORYGINALNEJ INSTRUKCJI MONTAŻU



Spis treści

| | | | | | |
|------|---|----|-------|---|----|
| 1 | O niniejszej instrukcji montażu..... | 38 | 5.17 | Montaż elementów opcjonalnych (25) | 42 |
| 1.1 | Symbole na stronie tytułowej..... | 38 | 5.18 | Zamocowanie wiązki kablowej (26).... | 42 |
| 1.2 | Objaśnienia rysunkowe i słowa ostrzegawcze..... | 38 | 5.19 | Ponowne zamontowanie okładziny kolumny kierownicy (27, 28)..... | 42 |
| 2 | Przegląd produktu (0)..... | 38 | 5.20 | Ponowne umieszczenie drutu mocującego przed zbiornikiem benzyny (29)..... | 42 |
| 3 | Zasady bezpieczeństwa..... | 38 | 5.21 | Ponowne zamontowanie akumulatora rozruchowego | 42 |
| 3.1 | Zasady bezpieczeństwa dotyczące montażu | 39 | 5.22 | Zamknięcie pokrywy silnika i zamontowanie kierownicy | 42 |
| 4 | Ładowanie danych produkcyjnych na płytke "smart Cockpit" (0)..... | 39 | 6 | Montaż czujnika zbiornika (opcja) | 42 |
| 5 | Montaż – proces główny | 39 | 6.1 | Demontaż starego zbiornika benzyny | 42 |
| 5.1 | Odstawienie traktorka ogrodowego i otwarcie pokrywy silnika (01)..... | 39 | 6.1.1 | Opróżnienie zbiornika benzyny (T01) | 42 |
| 5.2 | Wymontowanie akumulatora rozruchowego (02)..... | 39 | 6.1.2 | Usunięcie taśmy kablowej (T02).. | 43 |
| 5.3 | Usunięcie osłony przeciwsłonecznej (03) | 39 | 6.1.3 | Usunięcie wkrętów belki wspornika zbiornika benzyny (T03, T04).. | 43 |
| 5.4 | Wywiercenie otworów w konsoli obsługowej (04, 05) | 39 | 6.1.4 | Wyciągnięcie plastikowego wkładu (T05, T06) | 43 |
| 5.5 | Usunięcie drutu mocującego przed zbiornikiem benzyny (06)..... | 40 | 6.1.5 | Wymontowanie starego zbiornika benzyny (T07, T08)..... | 43 |
| 5.6 | Zdemontowanie okładziny kolumny kierownicy (07, 08)..... | 40 | 6.2 | Montaż nowego zbiornika benzyny | 43 |
| 5.7 | Wyciągnięcie cokołu przełączników (09) | 40 | 6.2.1 | Podłączenie przewodu benzyny do nowego zbiornika benzyny (T09) | 43 |
| 5.8 | Wypchnięcie oprawek bezpieczników (10) | 40 | 6.2.2 | Zamontowanie czujnika zbiornika (T10, T11) | 43 |
| 5.9 | Przełożenie wtyku na włączniku rozrusznika (11 - 14)..... | 40 | 6.2.3 | Ponowne zamontowanie plastikowego wkładu (T12 - T14) | 43 |
| 5.10 | Wycięcie szczelin w skrzynce bezpieczników (15)..... | 40 | 6.2.4 | Zamocowanie zbiornika benzyny taśmą kablową (T15 - T18) | 44 |
| 5.11 | Wsunięcie oprawek bezpieczników do skrzynki bezpieczników (16 – 19) | 40 | 6.2.5 | Wkręcenie wkrętów belki wspornika zbiornika benzyny (T19, T20)..... | 44 |
| 5.12 | Przełożenie kabli do "smart Cockpit" pod konsolą obsługową (20)..... | 41 | 6.2.6 | Podłączenie czujnika zbiornika (T21) | 44 |
| 5.13 | Podłączenie wtyku do "smart Cockpit" (21) | 41 | 6.3 | Dalsze postępowanie | 44 |
| 5.14 | Przykręcenie "smart Cockpit" (22)..... | 41 | 7 | Montaż modułu rozszerzającego "Ładowanie indukcyjne" (opcja)..... | 44 |
| 5.15 | Podłączenie wtyków pośrednich do sprzęgła magnetycznego (23) | 41 | 8 | Moduł radiowy Bluetooth i aplikacja AL-KO inTOUCH | 44 |
| 5.16 | Przymocowanie przewodu odbiorczego do sygnału zapłonu (24) | 41 | | | |

1 O NINIEJSZEJ INSTRUKCJI MONTAŻU

- Wersja niemieckojęzyczna jest oryginalną instrukcją montażu. Wszystkie pozostałe wersje językowe są tłumaczeniami oryginalnej instrukcji montażu.
- Podczas eksploatacji traktorka ogrodowego należy stosować się do wskazówek zawartych w jego instrukcji obsługi.
- Należy przestrzegać zasad bezpieczeństwa i wskazówek ostrzegawczych zawartych w niniejszej instrukcji montażu.

1.1 Symbole na stronie tytułowej

| Symbol | Znaczenie |
|--|---|
|  | Przed montażem traktorka ogrodowego należy dokładnie przeczytać instrukcję montażu i dokładnie przeprowadzić wszystkie czynności montażowe. |
|  | Instrukcja montażu |
|  | Urządzenie zawiera moduł radiowy Bluetooth. |

1.2 Objaśnienia rysunkowe i słowa ostrzegawcze

⚠ NIEBEZPIECZEŃSTWO! Oznacza niebezpieczeństwo prowadzące do śmierci lub ciężkich obrażeń ciała.

⚠ OSTRZEŻENIE! Oznacza potencjalne niebezpieczeństwo mogące prowadzić do śmierci lub ciężkich obrażeń ciała.

⚠ OSTROŻNIE! Oznacza potencjalne niebezpieczeństwo mogące prowadzić do średnich lub lekkich obrażeń ciała.

UWAGA! Oznacza potencjalne niebezpieczeństwo mogące prowadzić do szkód rzeczowych.

i WSKAZÓWKA Szczególne wskazówki ułatwiające zrozumienie instrukcji i obsługi.

2 PRZEGLĄD PRODUKTU (0)

| Nr | Element |
|----|---|
| 1 | Duży wtyk do włącznika rozrusznika [6-pinowy] |
| 2 | Mały wtyk do włącznika rozrusznika [1-pinowy, masa] |

| Nr | Element |
|-----|---|
| 3 | Styki do dostępnego wtyku włącznika rozrusznika |
| 4 | Oprawka bezpieczników z dwoma bezpiecznikami 3 A |
| 5 | Wtyk pośredni 1 do sprzęgła magnetycznego (2-pinowy, brązowy i czarny) |
| 6 | Wtyk pośredni 2 do sprzęgła magnetycznego (2-pinowy, brązowy i czarny) |
| 7 | Przewód odbiorczy do sygnału zapłonu (niebieski) |
| 8 | Wtyk do płytki "smart Cockpit" |
| 9* | Wtyk do modułu rozszerzającego "Ładowanie indukcyjne". Wskazówka: <i>Używać tylko, jeśli dodatkowo nabyto moduł rozszerzający!</i> |
| 10 | Wtyk do gniazda ładowania USB |
| 11* | Wtyk do czujnika zbiornika. Wskazówka: <i>Używać tylko, jeśli dodatkowo nabyto czujnik zbiornika.</i> |
| 12 | "smart Cockpit" |
| 13 | Gniazdo USB ładowania |
| 14 | Płytki "smart Cockpit" |
| 15 | Gniazdo "Micro-USB typu B" |
| 16 | 2 małe łączniki kablowe do odbioru sygnału zapłonu |
| 17 | 3 duże łączniki kablowe do zamocowania wiązki kabli |

Do opcji "czujnik zbiornika":

| | |
|-----|--------------------|
| 18* | Czujnik zbiornika* |
| 19* | Taśma kablowa* |
| 20* | Zbiornik benzyny* |

*: *opcjonalnie*

3 ZASADY BEZPIECZEŃSTWA

UWAGA! Niebezpieczeństwo uszkodzenia urządzenia. Nieprawidłowy montaż osprzętu może wpłynąć negatywnie na bezpieczeństwo eksploatacyjne traktorka ogrodowego.

- Montaż może być wykonany wyłącznie w specjalistycznym warsztacie!

i WSKAZÓWKA Należy przestrzegać instrukcji obsługi traktorka ogrodowego!

3.1 Zasady bezpieczeństwa dotyczące montażu

- Odłączyć i wymontować akumulator rozruchowy, aby zapobiec uszkodzeniu akumulatora rozruchowego i zwarcia podczas montażu.
- Zabrania się zdejmowania urządzeń zabezpieczających i pokryw z części ruchomych oraz wyłączenia urządzeń zabezpieczających.
- Traktorek ogrodowy uruchomić ponownie dopiero po kompletnym zmontowaniu osprzętu.
- Używać zawsze zalecanych narzędzi, aby uniknąć obrażeń ciała i uszkodzeń traktorka ogrodowego oraz osprzętu.

4 ŁADOWANIE DANYCH PRODUKCYJNYCH NA PŁYTKĘ "SMART COCKPIT" (0)

Do załadowania danych produkcyjnych na płytkę "smart Cockpit" (0/14) potrzebne jest odpowiednie oprogramowanie komputerowe.

1. Pobierz oprogramowanie: <https://www.alko-garden.com/smart-cockpit-retrofit-kit>
2. Uruchom oprogramowanie.
3. Połącz gniazdo "Micro-USB typu B" (0/15) na płytce "smart Cockpit" kablem USB (Micro-USB typu B – USB typu A) z komputerem.
Wskazówka: *Nie używać gniazda USB ładowania (0/13)!*
4. Wprowadź do oprogramowania następujące numery widoczne na tabliczce znamionowej pod siedzeniem traktorka ogrodowego:
 - numer artykułu (6 znaków)
 - numer seryjny (11 znaków)
5. Oba numery przenieś na płytkę "smart Cockpit". **Wskazówka:** *Nie używać numeru artykułu i numeru seryjnego zestawu doposażeniowego!*
6. Odłącz kabel USB.

5 MONTAŻ – PROCES GŁÓWNY

5.1 Odstawienie traktorka ogrodowego i otwarcie pokrywy silnika (01)

1. Ustaw traktorek ogrodowy na równej powierzchni, aby nie mógł się stoczyć.
2. Otwórz pokrywę silnika (01) do oporu (01/a). Pokrywa silnika pozostaje otwarta. **Wskazówka:** *Aby zapewnić większą swobodę ruchów, można zdemontować pokrywę silnika (w zależności od modelu traktorka).*

5.2 Wymontowanie akumulatora rozruchowego (02)

Odłączyć i wymontować akumulator rozruchowy, aby zapobiec uszkodzeniu akumulatora rozruchowego i zwarcia podczas montażu.

1. Zdejmij ekspander gumowy (02/1).
2. Wyciągnij akumulator rozruchowy (02/2) z komory i go odłóż.
3. Odłącz akumulator rozruchowy:
 - Odłącz biegun ujemny.
 - Odłącz biegun dodatni.

5.3 Usunięcie osłony przeciwślonecznej (03)

1. Wykręć śrubę (03/1) i zostaw ją do późniejszego montażu. **Wskazówka:** *Użyć wkrętaka typu Torx TX20.*
2. Przesuń osłonę przeciwśloneczną (03/2) w kierunku kierownicy (03/a).
3. Zdejmij osłonę przeciwśloneczną.

5.4 Wywiercenie otworów w konsoli obsługowej (04, 05)

Do przeprowadzenia kabli potrzebne są dwa otwory w konsoli obsługowej.

UWAGA! Niebezpieczeństwo uszkodzenia urządzenia. Podczas wiercenia otworów może dojść do uszkodzenia elementów znajdujących się za konsolą obsługową.

- Podczas pracy należy zachować ostrożność, aby narzędzia wsunęły się maksymalnie 1 cm za osłonę.

Wyznaczenie otworów (04)

1. Natnij dołączony szablon wiercenia na narożnikach zgodnie z oznaczeniami.
2. Przyłóż szablon wiercenia (04/1) do otworów mocujących w konsoli obsługowej.
3. Oznacz środkowe punkty obu kreskowanych otworów na konsoli obsługowej (np. rysikiem traserskim).

Wywiercenie otworów (05)

1. Zdemontuj kierownicę.
2. Używając wiertarki i otwornicy, wywierć dwa otwory w konsoli obsługowej:
 - Środkowy otwór: Ø min. 30 mm
 - Prawy otwór: Ø ok. 45 mm**Wskazówka:** *Zwrócić uwagę na to, aby prawy otwór nie znajdował się w późniejszej obszarze patrzenia.*
3. W razie potrzeby: obrób otwory odpowiednimi narzędziami, np. pilnikiem.

5.5 Usunięcie drutu mocującego przed zbiornikiem benzyny (06)

Po obu stronach zbiornika benzyny:

1. Przetnij podkładki zabezpieczające z uzębieniem wewnętrznym (06/1) obcinakiem bocznym. **Wskazówka:** *Podczas późniejszego montażu użyć nowych podkładek z uzębieniem wewnętrznym.*
2. Ściągnij podkładki zabezpieczające z uzębieniem wewnętrznym.
3. Ściągnij drut mocujący (06/2).

5.6 Zdemontowanie okładziny kolumny kierownicy (07, 08)

1. Wykręć śruby (07/1) i zostaw je do późniejszego montażu. **Wskazówka:** *Użyć wkrętaka typu Torx TX30.*
2. Po obu stronach traktorka ogrodowego na dole przy pedałach:
 - Wyczep okładzinę kolumny kierownicy (08/1) z haczyków (08/2).
 - Wyciągnij okładzinę kolumny kierownicy (08/a).
3. Przełóż okładzinę kolumny kierownicy (07/2) w kierunku siedzenia kierowcy.

5.7 Wyciągnięcie cokołu przekaźników (09)

1. Wyciągnij cokol przekaźników (09/1) ku górze.
2. Odlóż cokol przekaźników na bok lub zostaw wiszący na wiązce kablowej.

5.8 Wypchnięcie oprawek bezpieczników (10)

Aby zapobiec uszkodzeniom, należy wypchnąć dostępne oprawki bezpieczników (10/1) ze skrzynki bezpieczników (10/2).

1. Wygnij haczyki zabezpieczające na spodzie skrzynki bezpieczników w kierunku jazdy.
2. Wypchnąć dostępne oprawki bezpieczników ku dołowi.

5.9 Przełożenie wtyku na włączniku rozrusznika (11 - 14)

Wskazówka Wiązka kablowa, patrz Rozdział 2 "Przegląd produktu (0)", strona 38: pozycje 1, 2 i 3.

1. Odłączenie dostępnych wtyków od włącznika rozrusznika

1. Wyciągnij mały wtyk (11/1) włącznika rozrusznika [1-pinowy, masa] (11/a).
2. Wyciągnij duży wtyk (11/2) włącznika rozrusznika [6-pinowy] (11/b).

2. Podłączenie wtyku wiązki kablowej do włącznika rozrusznika

1. Połącz poszczególne styki wiązki kablowej zestawu doposażeniowego (12/1) z obiema dostępnymi, wyciągniętymi korpusami wtyków standardowej wiązki kablowej (12/2):
 - Kolory kabli na stykach muszą być dokładnie zgodne z kolorami kabli na dostępnym wtyku włącznika rozrusznika.
 - Dwa żółte kable można podłączyć zamiennie.

UWAGA! Niebezpieczeństwo wskutek zamienionych kabli. Pomylenie kabli powoduje uszkodzenie instalacji elektrycznej traktorka ogrodowego podczas włączania.

- Należy bezwzględnie sprawdzić, czy każdy jeden kabel jest podłączony prawidłowo.
2. Wetknąć duży wtyk (13/1) wiązki kablowej zestawu doposażeniowego na włącznik rozrusznika traktorka [6-pinowy].
 3. Wetknąć mały wtyk (13/2) wiązki kablowej zestawu doposażeniowego na włącznik rozrusznika traktorka [1-pinowy, masa].

Widok ogólny wiązki kablowej podłączonej do włącznika rozrusznika – patrz ilustracja 14.

5.10 Wycięcie szczelin w skrzynce bezpieczników (15)

Z przodu w wolnym miejscu skrzynki bezpieczników (15/1) wytnij dwie szczeliny o szerokości ok. 1 mm, aby ułatwić wepchnięcie oprawek bezpieczników z bezpiecznikami 3 A.

1. Metalowym brzeszczotem (15/2) wytnij od dołu dwie szczeliny (15/3) po lewej i prawej stronie skrzynki bezpieczników. **Wskazówka:** *Nie przepiłowywać skrzynki bezpieczników!*

5.11 Wsuniecie oprawek bezpieczników do skrzynki bezpieczników (16 – 19)

Na wiązce kablowej znajdują się dwie oprawki z bezpiecznikami i jedna pusta oprawka. Pusta oprawka bezpiecznika jest potrzebna jedynie do traktorka ogrodowego z bocznym wyrzutem.

Wskazówka Wiązka kablowa, patrz Rozdział 2 "Przegląd produktu (0)", strona 38: pozycja 4. Oprawkę bezpiecznika pokazano także na ilustracji 14 (14/1).

Podczas wkładania oprawki bezpiecznika do skrzynki bezpieczników wykonać następujące czynności:

1. Wyrównaj nosek (16/1) oprawki bezpiecznika (16/2) w kierunku jazdy.
2. Wsuń oprawkę bezpiecznika (17/2) po ukosem w kierunku jazdy do skrzynki bezpieczników (17/3) (17/a).

Traktorek ogrodowy z wyrzutem tylnym (17, 18)

1. Umieść oprawki bezpieczników (17/1, 18/1) 10 A, 15 A i 10 A z powrotem w dotychczasowych miejscach.
2. Z wiązki kablowej zestawu wyposażeniowego "smart Cockpit" odłącz pustą oprawkę bezpiecznika od dwóch zajętych oprawek i ją zutilizuj.
3. Obie oprawki z bezpiecznikami 3 A (17/2, 18/2) włóż do skrzynki bezpieczników.
4. Przyklej dołączone naklejki do obu bezpieczników 3 A na skrzynce bezpieczników.

Traktorek ogrodowy z wyrzutem bocznym (19)

1. Umieść oprawki bezpieczników (19/1) 10 A i 15 A z powrotem w dotychczasowych miejscach.
2. Dwie oprawki (19/2) z bezpiecznikami 3 A razem z pustą oprawką bezpiecznika (19/3) włóż z tyłu do skrzynki bezpieczników.
3. Przyklej dołączone naklejki do obu bezpieczników 3 A na skrzynce bezpieczników.

5.12 Przełożenie kabli do "smart Cockpit" pod konsolą obsługową (20)

WSKAZÓWKA Wiązka kablowa, patrz *Rozdział 2 "Przegląd produktu (0)", strona 38*: pozycje 8, 9, 10 i 11.

WSKAZÓWKA Oba długie kable do płytki (14/4) i indukcyjnego ładowania (14/5), krótki kabel do gniazda USB ładowania (14/6) oraz kabel do czujnika zbiornika (14/7) przedstawiono także na ilustracji 14.

1. Poprowadź wiązkę kablową z wtykami do "smart Cockpit" ku górze przy kolumnie kierownicy.
2. Wetknij kable przez wykonane otwory w konsoli obsługowej:
 - Wtyk do płytki "smart Cockpit" (20/1).
 - Wtyk do modułu rozszerzającego "Ładowanie indukcyjne" (20/2).*
 - Wtyk do gniazda USB ładowania (20/3).

3. Wtyk do czujnika zbiornika (20/4)* umieść pod konsolą obsługową.

*: *opcjonalnie*

5.13 Podłączenie wtyku do "smart Cockpit" (21)

1. Ułóż odwrócony "smart Cockpit" (21/1) na konsoli obsługowej (21/2).
2. Podłącz wtyk (21/3) do płytki "smart Cockpit" (21/4).
3. Złącz wtyk (21/5) z wtykiem gniazda USB ładowania (21/6).

5.14 Przykręcenie "smart Cockpit" (22)

1. Przekręć "smart Cockpit" (22/1). Uchwyt na smartfon musi być skierowany do góry.
2. Przyłóż "smart Cockpit" i wyrównaj go nad otworem mocującym śruby (22/a). **Uwaga!** *Zwróć uwagę na to, aby nie przygnięść kabli między "smart Cockpit" a konsolą obsługową.*
3. Przykręć "smart Cockpit" wcześniej wykręconą śrubą. **Wskazówka:** *Użyć wkrętaka typu Torx TX20.*

5.15 Podłączenie wtyków pośrednich do sprzęgła magnetycznego (23)

WSKAZÓWKA Wiązka kablowa, patrz *Rozdział 2 "Przegląd produktu (0)", strona 38*: pozycje 5 i 6. Wtyki pośrednie pokazano także na ilustracji 14 (14/2).

1. Rozłączyć istniejące połączenie wtykowe (23/1, 23/2) do sprzęgła magnetycznego.
2. Między końcówkami wtyków umieścić wtyk pośredni 1 (23/3) i wtyk pośredni 2 (23/4) [2-pinowe połączenie wtykowe z brązową i czarną żyłą].
3. Gotowe połączenie wtykowe wsunąć pod powierzchnię na nogi.

5.16 Przymocowanie przewodu odbiorczego do sygnału zapłonu (24)

WSKAZÓWKA Wiązka kablowa, patrz *Rozdział 2 "Przegląd produktu (0)", strona 38*: pozycja 7. Przewód odbiorczy pokazano także na ilustracji 14 (14/3).

1. Poprowadzić przewód odbiorczy (24/1) przez oczko (24/2) króćca wlewu oleju (jeśli jest).
2. Owinąć przewód odbiorczy jeden raz wokół istniejących kabli (24/3), aby umożliwić ułożenie go blisko silnika ku przodowi.

- Owinąć przewód odbiorczy trzy razy wokół przewód zapiłonu (24/4) przy świecy zapłonowej.
- Pociągnąć mocno przewód odbiorczy wokół zwoju, aby go naprężyć, a następnie zamocować łącznikiem kablowym (24/5).
- Zamocować przewód odbiorczy drugim łącznikiem kablowym (24/6) w odległości ok. 3 cm. **Wskazówka:** *Wychodzący przewód musi być ułożony na zewnątrz przy wchodzącym przewodzie.*
- Wystający koniec przewodu odbiorczego odetnij kawałek za drugim łącznikiem kablowym. **Wskazówka:** *Koniec drutu (24/7) nie może wystawać przy obudowie silnika, ponieważ spowodowałoby to zakłócenia odbierane go sygnału zapłonu.*

5.17 Montaż elementów opcjonalnych (25)

Opcja "Czujnik zbiornika"

W przypadku zastosowania czujnika zbiornika:

- Dalsze postępowanie: patrz *Rozdział 6 "Montaż czujnika zbiornika (opcja)", strona 42.*

W innym przypadku nie używać wtyku.

Opcja moduł rozszerzający "Ładowanie indukcyjne"

Jeżeli jest dodatkowo zamontowany moduł rozszerzający "Ładowanie indukcyjne":

- Dalsze postępowanie: patrz osobna instrukcja montażu.

W innym przypadku nie używać wtyku.

Proces główny, bez opcji

- Dalsze postępowanie: patrz *Rozdział 5.18 "Zamocowanie wiązki kablowej (26)", strona 42.*

5.18 Zamocowanie wiązki kablowej (26)

Aby zapobiec zakleszczeniu i uszkodzeniu wiązki kablowej podczas mocowania okładziny kolumny kierownicy, należy zamocować wiązkę kablową po prawej stronie.

- Zamocuj wiązkę kablową u góry dużym łącznikiem kablowym (26/1).
- Zamocuj wiązkę kablową na dole dużym łącznikiem kablowym (26/2).

5.19 Ponowne zamontowanie okładziny kolumny kierownicy (27, 28)

- Zaczep okładzinę kolumny kierownicy (27/1) z przodu przy pedałach (27/a).
- Złóż okładzinę kolumny kierownicy (28/1).

- Wkręć śruby (28/2). **Wskazówka:** *Użyć wkrętaka typu Torx TX30.*

5.20 Ponowne umieszczenie drutu mocującego przed zbiornikiem benzyny (29)

Po obu stronach zbiornika benzyny:

- Założ drut mocujący (29/1).
- Założ nowe podkładki zabezpieczające z uzębieniem wewnętrznym (29/2).

5.21 Ponowne zamontowanie akumulatora rozruchowego

- Podłącz ponownie akumulator rozruchowy:
 - Podłącz biegun dodatni.
 - Podłącz biegun ujemny.
- Włóż akumulator rozruchowy do komory akumulatora.
- Przymocuj akumulator rozruchowy gumowym ekspanderem.

5.22 Zamknięcie pokrywy silnika i zamontowanie kierownicy

- Zamknij pokrywę silnika.
- Zamontuj ponownie kierownicę.

6 MONTAŻ CZUJNIKA ZBIORNIKA (OPCJA)

Jeżeli czujnik zbiornik (T0) nie jest jeszcze dostępny, to zamontowany zbiornik benzyny nie ma otworu na czujnik zbiornika. Dlatego konieczna jest wymiana zbiornika benzyny.

Potrzebne elementy

| Element | Numer części zamiennej |
|---|------------------------|
| Czujnik zbiornika | 493699 |
| Zbiornik benzyny z otworem na czujnik zbiornika | 473565 |
| Taśma kablowa | 468820 |

6.1 Demontaż starego zbiornika benzyny

6.1.1 Opróżnienie zbiornika benzyny (T01)

Do montażu czujnika zbiornika potrzebny jest pusty zbiornik benzyny (T01/1).

- Zamknij zawór benzyny (T01/2).
- Zwolnij opaskę (T01/3) na dolnym przewodzie benzyny (T01/4).

3. Ściągnij dolny przewód benzyny z zaworu benzyny i go podwiąż, aby nie dopuścić do rozlania benzyny.
4. Wetknij przewód spustowy z dołu na zawór benzyny.
5. Podstaw odpowiednie naczynie (tj. kanister benzyny) pod przewód spustowy.
6. Otwórz zawór benzyny i zaczekaj, aż benzyna wypłynie całkowicie ze zbiornika benzyny.

6.1.2 Usunięcie taśmy kablowej (T02)

1. Rozetnij taśmę kablową (T02/1) w celu zamocowania zbiornika benzyny.
2. Usuń taśmę kablową.

6.1.3 Usunięcie wkrętów belki wspornika zbiornika benzyny (T03, T04)

Warunek: okładzina kolumny kierownicy musi być zdemonstrowana.

1. Poluzuj nakrętki i wkręty belki po lewej i prawej stronie kolumny kierownicy:
 - Odkręć nakrętki (T03/1, T03/2) (widoczne od strony silnika) kluczem do śrub 13 mm.
 - Przytrzymaj przy tym każdy wkręt belki (T04/1, T04/2) (widoczny od strony siedzenia kierowcy) kluczem imbusowym 5 mm.
2. Odkręć nakrętki i wyciągnij wkręty belki:
 - Odkręć nakrętki trzech wkrętów belki (T04/1) i wyciągnij wkręty.
 - Zostaw zamontowany wkręt belki (T04/2) (widoczny po prawej stronie u dołu z poziomu siedzenia kierowcy), aby przechylić kolumnę w prawo i umożliwić wyciągnięcie zbiornika benzyny w lewo.
3. Zachowaj nakrętki i wkręty belki do późniejszego montażu.

6.1.4 Wyciągnięcie plastikowego wkładu (T05, T06)

Plastikowy wkład, składający się ze skrzynki na akumulator i tacy ociekowej, należy usunąć.

1. Odkręć pokrywę zbiornika (T05/1).
2. Wyciągnij tacę ociekową (T05/2) plastikowego wkładu do góry przez króciec wlewu zbiornika (T05/3).
3. Przekręć plastikowy wkład (T06/1) do przodu do prawej strony traktorka ogrodowego.

6.1.5 Wymontowanie starego zbiornika benzyny (T07, T08)

Usunięcie przewodu benzyny

1. Zwolnij opaskę (T07/1).
2. Ściągnij przewód benzyny (T07/2) ze zbiornika benzyny (T07/3).

Wyciągnięcie zbiornika benzyny

1. Wyciągnij zbiornik benzyny (T08/1) pod ukosem ku górze (T08/a).

6.2 Montaż nowego zbiornika benzyny

6.2.1 Podłączenie przewodu benzyny do nowego zbiornika benzyny (T09)

1. Nałóż nowy zbiornik benzyny (T09/1) luźno na wspornik zbiornika benzyny (T09/2).
2. Wsuń przewód benzyny na króciec zbiornika benzyny.
3. Zamocuj przewód benzyny (T09/3) opaską (T09/4):
 - Ściśnij opaskę szczypcami, aby się rozszerzyła.
 - Ściśniętą opaskę wsuń do góry i zwolnij.

6.2.2 Zamontowanie czujnika zbiornika (T10, T11)

1. Włóż całkowicie czujnik zbiornika (T10/1) w otwór zbiornika benzyny (T10/2).
2. Przykręć czujnik zbiornika:
 - Przytrzymaj czujnik zbiornika kluczem do śrub 10 mm (T10/3).
 - Przykręć nakrętkę kluczem do śrub 24 mm (T10/4).
3. Wsuń zbiornik benzyny (11/1) z powrotem na wspornik (11/a).

6.2.3 Ponowne zamontowanie plastikowego wkładu (T12 - T14)

1. Odkręć pokrywę zbiornika od króćca wlewu zbiornika (T12/1).
2. Zamontuj plastikowy wkład:
 - Przechyl i włóż plastikowy wkład.
 - Przeprowadź przyłącze i wtyk (T13/1) czujnika zbiornika przez otwór (T13/2) plastikowego wkładu.
 - Przeciągnij tacę ociekową (T13/3) przez króciec wlewu zbiornika (T13/4).
3. Przykręć pokrywę zbiornika (T14/1).

6.2.4 Zamocowanie zbiornika benzyny taśmą kablową (T15 - T18)

Zbiornik benzyny należy zamocować nową taśmą kablową. Zwrócić przy tym uwagę na to, aby taśma kablowa mocowała zbiornik benzyny dokładnie tak samo mocno jak przed demontażem. Zapobiega to poluzowaniu zbiornika benzyny i ewentualnemu zagrożeniu pożarem podczas późniejszej eksploatacji.

1. Na kolumnie kierownicy po stronie kierowcy: ostry koniec taśmy kablowej (T15/1) przelóż przez otwór (T15/2) wspornika zbiornika benzyny (T15/3). Kreskowana strona taśmy kablowej musi być skierowana ku górze.
2. Taśmę kablową po stronie silnika pociągnij ku górze.
3. Ostry koniec taśmy kablowej (T16/1) przelóż od dołu przez przedni otwór (T16/2) skrzynki na akumulator (T16/3).
4. Ostry koniec taśmy kablowej poprowadź dalej przez tylny otwór (T16/4).
5. Na kolumnie kierownicy po stronie kierowcy:
 - Mocno przeciągnij taśmę kablową na dole i u góry, aby solidnie zamocować zbiornik benzyny.
 - Przyłóż do siebie oba końce taśmy kablowej (T17/1) i mocno je ściągnij.
 - Obetnij wystający koniec taśmy kablowej (T18/1).

6.2.5 Wkręcenie wkrętów belki wspornika zbiornika benzyny (T19, T20)

1. Wetknij wkręty belki (T19/1) od strony siedzenia kierowcy przez belki (T19/2).
2. Nakręć nakrętki (T20/1) od strony silnika na wkręty belki.
3. Dokręć nakrętki:
 - Dokręć wszystkie nakrętki kluczem do śrub 13 mm.
 - Przytrzymaj przy tym każdy wkręt belki kluczem imbusowym 5 mm.

6.2.6 Podłączenie czujnika zbiornika (T21)

Wskazówka Wiązka kablowa, patrz *Rozdział 2 "Przegląd produktu (0)", strona 38: pozycja 11*. Wtyk pokazano także na ilustracji 11 (11/7).

1. Złącz wtyk (T21/1) wiązki kablowej i gniazdo (T21/2) czujnika zbiornika.

6.3 Dalsze postępowanie

Kontynuuj proces główny: patrz *Rozdział 5.18 "Zamocowanie wiązki kablowej (26)", strona 42*.

7 MONTAŻ MODUŁU ROZSZERZAJĄCEGO "ŁADOWANIE INDUKCYJNE" (OPCJA)

Patrz osobna instrukcja montażu.

8 MODUŁ RADIOWY BLUETOOTH I APLIKACJA AL-KO INTOUCH

"smart Cockpit" jest wyposażony w moduł radiowy Bluetooth. Umożliwia on bezprzewodowe połączenie smartfonu z traktorkiem ogrodowym. W tym celu traktorek ogrodowy musi być włączony.

Pierwsze połączenie jest możliwe w ciągu 60 sekund po przekręceniu kluczyka zapłonowego do dowolnego położenia (położenie I, II lub III).

Aplikacja AL-KO inTOUCH

W smartfonie wymagane jest połączenie internetowe, umożliwiające zainstalowanie aplikacji AL-KO inTOUCH i korzystanie z funkcji internetowych.



<https://www.alko-garden.com/smart-cockpit-retrofit-kit>

Zeskanować kod QR, aby dowiedzieć się, w jaki sposób zainstalować aplikację AL-KO inTOUCH w swoim smartfonie i uzyskać więcej informacji na temat swojego urządzenia.

1. Uruchom aplikację AL-KO inTOUCH.
2. Utwórz konto użytkownika za pomocą opcji "Rejestruj" lub zaloguj się do istniejącego konta, używając opcji "Zaloguj". Jeżeli zarejestrowano już konto w naszym sklepie internetowym, można użyć tego konta użytkownika.
3. Wybierz opcję "Dodaj nowe urządzenie", aby uzupełnić dane nowego urządzenia.
4. Postępuj zgodnie z dalszymi instrukcjami.
5. Jeżeli posiadane urządzenie obsługuje system "smart-connect", uruchom asystenta "smart-connect" bezpośrednio przy urządzeniu.
6. Postępuj zgodnie z dalszymi instrukcjami.

W przypadku usterek w działaniu traktorka ogrodowego pomoc może kontakt ze sprzedawcą za pośrednictwem aplikacji AL-KO inTOUCH. W tym celu trzeba zezwolić na dostęp sprzedawcy w aplikacji AL-KO inTOUCH.

Wskazówka Aktualizacje aplikacji AL-KO inTOUCH są instalowane automatycznie przez Internet (FOTA: Firmwareupdate Over The Air – aktualizacja oprogramowania sprzętowego przez Internet).



PŘEKLAD ORIGINÁLNÍHO NÁVODU K MONTÁŽI

Obsah

| | | | | | |
|------|--|----|-------|--|----|
| 1 | K tomuto montážnímu návodu | 45 | 5.20 | Opětovné umístění upevňovacího drátu před palivovou nádrží (29) | 50 |
| 1.1 | Symboly na titulní straně | 46 | 5.21 | Opětovná montáž startovací baterie .. | 50 |
| 1.2 | Vysvětlení symbolů a signálních slov | 46 | 5.22 | Zavření krytu motoru a montáž volantu | 50 |
| 2 | Přehled výrobku (0)..... | 46 | 6 | Montáž snímače nádrže (volitelné příslušenství) | 50 |
| 3 | Bezpečnostní pokyny | 46 | 6.1 | Demontáž staré palivové nádrže..... | 50 |
| 3.1 | Bezpečnostní pokyny k montáži | 46 | 6.1.1 | Vyprázdnění palivové nádrže (T01) | 50 |
| 4 | Zavedení výrobních dat na základní desku "smart Cockpit" (0) | 47 | 6.1.2 | Odstranění kabelového pásu (T02) | 50 |
| 5 | Montáž – hlavní proces | 47 | 6.1.3 | Odstranění šroubů rukojetí konzoly palivové nádrže (T03, T04)... | 50 |
| 5.1 | Zastavte zahradní traktor a odklopte kryt motoru (01) | 47 | 6.1.4 | Odstranění plastové vložky (T05, T06)..... | 51 |
| 5.2 | Demontáž startovací baterie (02) | 47 | 6.1.5 | Demontáž staré palivové nádrže (T07, T08) | 51 |
| 5.3 | Odstranění sluneční clony (03)..... | 47 | 6.2 | Montáž nové palivové nádrže | 51 |
| 5.4 | Vyvrtání otvorů do ovládacího panelu (04, 05) | 47 | 6.2.1 | Umístění palivové hadice na novou palivovou nádrž (T09) | 51 |
| 5.5 | Odstranění upevňovacího drátu před palivovou nádrží (06) | 47 | 6.2.2 | Montáž snímače nádrže (T10, T11)..... | 51 |
| 5.6 | Odstranění obložení sloupku řízení (07, 08) | 48 | 6.2.3 | Opětovná montáž plastové vložky (T12 - T14) | 51 |
| 5.7 | Vyjmutí reléové patice (09)..... | 48 | 6.2.4 | Upevnění palivové nádrže kabelovým pásem (T15 - T18)..... | 51 |
| 5.8 | Vytlačení držáků pojistek (10)..... | 48 | 6.2.5 | Našroubování šroubů rukojetí konzoly palivové nádrže (T19, T20)..... | 51 |
| 5.9 | Přestavění zástrčky na spouštěcím spínači zapalování (11 - 14) | 48 | 6.2.6 | Připojení snímače nádrže (T21)... | 52 |
| 5.10 | Vyřezání drážky v pojistkové skříňce (15) | 48 | 6.3 | Další postup | 52 |
| 5.11 | Zasunutí držáku pojistek do pojistkové skříňky (16 – 19) | 48 | 7 | Montáž rozšiřujícího modulu "Indukční nabíjení" (volitelné příslušenství)..... | 52 |
| 5.12 | Vložení kabelu pro "smart Cockpit" pod ovládací panel (20) | 49 | 8 | Rádiový modul Bluetooth a aplikace AL-KO inTOUCH | 52 |
| 5.13 | Připojení zástrčky k "smart Cockpit" (21) | 49 | 1 | K TOMUTO MONTÁŽNÍMU NÁVODU | |
| 5.14 | Našroubování "smart Cockpit" (22) ... | 49 | ■ | U německé verze se jedná o originální montážní návod. Všechny ostatní jazykové verze jsou překlady originálního montážního návodu. | |
| 5.15 | Zasunutí propojovací zástrčky pro magnetickou spojku (23)..... | 49 | ■ | Při provozování zahradního traktoru dodržujte provozní návod zahradního traktoru. | |
| 5.16 | Upevnění přijímacího drátu pro signál zapalování (24) | 49 | | | |
| 5.17 | Montáž volitelného příslušenství (25) | 49 | | | |
| 5.18 | Upevnění svazku kabelů (26) | 50 | | | |
| 5.19 | Opětovné umístění obložení sloupku řízení (27, 28) | 50 | | | |

- Přečtěte a dodržujte bezpečnostní pokyny a varování uvedená v tomto montážním návodu.

1.1 Symboly na titulní straně

| Symbol | Význam |
|--|--|
|  | Před montáží zahradního traktoru si pečlivě přečtěte tento montážní návod a všechny montážní práce provádějte svědomitě. |
|  | Montážní návod |
|  | Přístroj obsahuje rádiový modul Bluetooth. |

1.2 Vysvětlení symbolů a signálních slov

⚠ NEBEZPEČÍ! Označuje bezprostředně hroící nebezpečnou situaci, která – pokud se jí nevyhnete – má za následek smrt nebo vážné zranění.

⚠ VÝSTRAHA! Označuje možnou nebezpečnou situaci, která – pokud se jí nevyhnete – může mít za následek smrt nebo vážné zranění.

⚠ OPATRNĚ! Označuje možnou nebezpečnou situaci, která by mohla mít za následek menší nebo středně těžké zranění, pokud se jí nevyhnete.

⚠ POZOR! Označuje situaci, která by mohla mít za následek věcné škody, pokud se jí nevyhnete.

ℹ UPOZORNĚNÍ Speciální pokyny pro lepší srozumitelnost a manipulaci.

2 PŘEHLED VÝROBKU (0)

| Č. | Součást |
|----|--|
| 1 | velká zástrčka pro spouštěcí spínač zapalování [6pólový] |
| 2 | malá zástrčka pro spouštěcí spínač zapalování [1pólový, zem] |
| 3 | kontakty pro stávající zástrčky spouštěcího spínače zapalování |
| 4 | držák pojistek se dvěma pojistkami 3 A |
| 5 | propojovací zástrčka 1 pro magnetickou spojku (2pólová, hnědá a černá) |

| Č. | Součást |
|---|--|
| 6 | propojovací zástrčka 2 pro magnetickou spojku (2pólová, hnědá a černá) |
| 7 | přijímací drát pro signál zapalování (modrý) |
| 8 | zástrčka pro základní desku "smart Cockpit" |
| 9* | zástrčka pro rozšiřující modul „Indukční nabíjení“. Upozornění: <i>Používat jen tehdy, pokud je rozšiřující modul zakoupen dodatečně!</i> |
| 10 | zástrčka pro nabíjecí zásuvku USB |
| 11* | zástrčka pro snímač nádrže. Upozornění: <i>Používat jen tehdy, pokud je snímač nádrže zakoupen dodatečně.</i> |
| 12 | "smart Cockpit" |
| 13 | nabíjecí zásuvka USB |
| 14 | základní deska "smart Cockpit" |
| 15 | zásuvka "Micro-USB typ B" |
| 16 | 2 malé kabelové spony pro snímání signálu zapalování |
| 17 | 3 velké kabelové spony pro upevnění svazku kabelů |
| Pro volitelné příslušenství "Snímač nádrže": | |
| 18* | snímač nádrže* |
| 19* | kabelový pás* |
| 20* | palivová nádrž* |

*: volitelně

3 BEZPEČNOSTNÍ POKYNY

⚠ POZOR! Nebezpečí poškození stroje. Neodbornou montáží části příslušenství může být negativně ovlivněna provozní bezpečnost zahradního traktoru.

- Montáž smí provádět jen servisní dílna!

ℹ UPOZORNĚNÍ Dodržujte návod k provozu zahradního traktoru!

3.1 Bezpečnostní pokyny k montáži

- Demontujte startovací baterii a odsvorkujte ji, aby nedošlo k poškození startovací baterie a zkratu při montáži.

- Je zakázáno odstraňovat ochranná zařízení a kryty pohyblivých dílů, i vyřazovat z provozu ochranná zařízení.
- Zahradní traktor uveďte opětovně do provozu až po kompletní montáži dílu příslušenství.
- Vždy používejte předepsané nástroje, aby nedošlo k poranění a poškození zahradního traktoru i dílu příslušenství.

4 ZAVEDENÍ VÝROBNÍCH DAT NA ZÁKLADNÍ DESKU "SMART COCKPIT" (0)

K zavedení výrobních dat na základní desku "smart Cockpit" (0/14) potřebujete mít na svém počítači příslušný software.

1. Stažení softwaru:
<https://www.alko-garden.com/smart-cockpit-retrofit-kit>
2. Spustíte software.
3. Zásuvku "Micro-USB typ B" (0/15) na základní desce "smart Cockpit" spojte prostřednictvím USB kabelu (Micro-USB typ B – USB typ A) se svým počítačem. **Upozornění:** *Nepoužívejte nabíjecí zásuvku USB (0/13)!*
4. Do softwaru zaznamenejte následující čísla uvedená na typovém štítku pod sedadlem vašeho zahradního traktoru:
 - číslo výrobku (6místné)
 - sériové číslo (11místné)
5. Obě čísla přeneste na základní desku "smart Cockpit". **Upozornění:** *Nepoužívejte číslo výrobku a sériové číslo sady pro dovybavení!*
6. Odpojte USB kabel.

5 MONTÁŽ – HLAVNÍ PROCES

5.1 Zastavte zahradní traktor a odklopte kryt motoru (01)

1. Zahradní traktor postavte na rovnou plochu, aby se nemohl rozjet.
2. Odklopte kryt motoru (01) až na doraz (01/a). Kryt motoru zůstane otevřený. **Upozornění:** *Pro větší volnost pohybu můžete odmontovat kryt motoru (v závislosti na modelu traktoru).*

5.2 Demontáž startovací baterie (02)

Demontujte startovací baterii a odsvorkujte ji, aby nedošlo k poškození startovací baterie a zkratu při montáži.

1. Odstraňte pryžový expandér (02/1).
2. Vytáhněte startovací baterii (02/2) ze šachty a odložte ji.

3. Odsvorkování startovací baterie:

- Odsvorkujte minusový pól.
- Odsvorkujte plusový pól.

5.3 Odstranění sluneční clony (03)

1. Vyšroubujte šroub (03/1) a uložte jej pro pozdější montáž. **Upozornění:** *Použijte šroubovák Torx TX20.*
2. Posuňte sluneční clonu (03/2) směrem k volantu (03/a).
3. Sejměte sluneční clonu.

5.4 Vyvrtání otvorů do ovládacího panelu (04, 05)

Pro prostrčení kabelů jsou v ovládacím panelu zapotřebí dva otvory.

POZOR! Nebezpečí poškození stroje. Při vrtání otvorů mohou být poškozeny součásti umístěné za ovládacím panelem.

- Pracujte velmi opatrně, aby se vaše nástroje dostaly maximálně 1 cm za kryt.

Vyznačení otvorů (04)

1. Přiloženou vrtací šablonu v rozích vyřízněte podle obrázku.
2. Přiložte vrtací šablonu (04/1) k přídržným otvorům v ovládacím panelu.
3. Označte středy obou šrafovaných otvorů na ovládacím panelu (např. rýsovací jehlou).

Vrtání otvorů (05)

1. Demontujte volant.
2. Pomocí vrtačky a děrovky vyvrtejte dva otvory do ovládacího panelu:
 - Prostřední otvor: Ø min. 30 mm
 - Pravý otvor: Ø asi 45 mm**Upozornění:** *Dávejte pozor, abyste pravý otvor neumístili ve směru pozdějšího výhledu.*
3. V případě potřeby: Otvory dodatečně zpracujte vhodnými nástroji, např. pilníkem.

5.5 Odstranění upevňovacího drátu před palivovou nádrží (06)

Na obou stranách palivové nádrže:

1. Pomocí postranního nože rozřízněte pojistné podložky s vnitřním ozubením (06/1). **Upozornění:** *Při pozdější vestavbě použijte nové pojistné podložky s vnitřním ozubením.*
2. Stáhněte pojistné podložky s vnitřním ozubením.
3. Sejměte upevňovací drát (06/2).

5.6 Odstranění obložení sloupku řízení (07, 08)

1. Vyšroubujte šrouby (07/1) a uložte je pro pozdější montáž. **Upozornění:** Použijte šroubovák Torx TX30.
2. Na obou stranách zahradního traktoru dole u pedálů:
 - Vyvěste obložení sloupku řízení (08/1) z háků (08/2).
 - Vytáhněte obložení sloupku řízení (08/a).
3. Sklopte obložení sloupku řízení (07/2) směrem k sedadlu řidiče.

5.7 Vyjmutí reléové patice (09)

1. Vyjměte reléovou patici (09/1) směrem nahoru.
2. Reléovou patici odložte stranou, popř. ji nechejte zavěšenou na svazku kabelů.

5.8 Vytlačení držáků pojistek (10)

K zabránění poškození musíte stávající držáky pojistek (10/1) vytlačit z pojistkové skříňky (10/2).

1. Ohněte pojistné háky na spodní straně pojistkové skříňky ve směru jízdy.
2. Stávající držáky pojistek vytlačte směrem dolů.

5.9 Přestavění zástrčky na spouštěcím spínači zapalování (11 - 14)

I UPOZORNĚNÍ Svazek kabelů, viz *Kapitola 2 "Přehled výrobku (0)", strana 46: Polohy 1, 2 a 3.*

1. Stažení stávajících zástrček ze spouštěcího spínače zapalování

1. Stáhněte (11/a) malou zástrčku (11/1) spouštěcího spínače zapalování [1pólová, zem].
2. Stáhněte (11/b) velkou zástrčku (11/2) spouštěcího spínače zapalování [6pólová].

2. Nasunutí zástrčky svazku kabelů na spouštěcí spínač zapalování

1. Připojte jednotlivé kontakty svazku kabelů sady pro dovybavení (12/1) ke dvěma stávajícím staženým skříňním zástrčkám standardního svazku kabelů (12/2):
 - Barvy kabelů na kontaktech musí přesně souhlasit s barvami kabelů na stávající zástrčce spouštěcího spínače zapalování.
 - Lze zaměnit dva žluté kabely.

POZOR! Nebezpečí v důsledku zaměněných kabelů. Zaměněné kabely mohou při zapnutí poškodit elektriku zahradního traktoru.

- Bezpodmínečně zkontrolujte, zda je správně připojen každý jednotlivý kabel.

2. Velkou zástrčku (13/1) svazku kabelů sady pro dovybavení spojte se spouštěcím spínačem zapalování na traktoru [6pólová].
3. Malou zástrčku (13/2) svazku kabelů sady pro dovybavení spojte se spouštěcím spínačem zapalování na traktoru [1pólová, zem].

Celkový pohled na svazek kabelů zasunutý ve spouštěcím spínači zapalování, viz obrázek 14.

5.10 Vyřezání drážky v pojistkové skříňce (15)

V přední části volného místa pojistkové skříňky (15/1) vyřízněte dvě drážky široké asi 1 mm, které usnadní zasunutí držáků s pojistkami 3 A.

1. Plátkem pily na kov (15/2) zdola udělejte dvě drážky (15/3) vlevo a vpravo v pojistkové skříňce. **Upozornění:** *Nesmíte ale proříznout pojistkovou skříňku!*

5.11 Zasunutí držáku pojistek do pojistkové skříňky (16 – 19)

Na svazku kabelů se nachází dva osazené držáky pojistek a jeden prázdný držák pojistek. Prázdný držák pojistek je zapotřebí jen pro zahradní traktor s bočním výhozem.

I UPOZORNĚNÍ Svazek kabelů, viz *Kapitola 2 "Přehled výrobku (0)", strana 46: Poloha 4.* Viz také držák pojistek (14/1) na obrázku 14.

Při zasouvání držáku pojistek do pojistkové skříňky postupujte následovně:

1. Vyrovnajte výstupek (16/1) držáku pojistek (16/2) ve směru jízdy.
2. Zasuňte držáky pojistek (17/2) do pojistkové skříňky (17/3) šikmo proti směru jízdy (17/a).

Zahradní traktor se zadním výhozem (17, 18)

1. Držáky pojistek (17/1, 18/1) pro 10 A, 15 A a 10 A opět zasuňte na dosadivní místa.
2. Ze svazku kabelů sady pro dovybavení "smart Cockpit" stáhněte prázdný držák pojistek ze dvou osazených držáků pojistek a zlikvidujte jej.
3. Vložte oba osazené držáky pojistek (17/2, 18/2) s pojistkami 3 A do pojistkové skříňky vpředu.
4. Na pojistkovou skříňku nalepte dodanou nálepku pro obě pojistky 3 A.

Zahradní traktor s bočním výhozem (19)

1. Držáky pojistek (19/1) pro 10 A a 15 A opět zasuněte na dosavadní místa.
2. Oba držáky pojistek (19/2) s pojistkami 3 A zasuněte společně s prázdným držákem pojistek (19/3) vzadu do pojistkové skříňky.
3. Na pojistkovou skříňku nalepte dodanou nálepku pro obě pojistky 3 A.

5.12 Vložení kabelu pro "smart Cockpit" pod ovládací panel (20)

i UPOZORNĚNÍ Svazek kabelů, viz *Kapitola 2 "Přehled výrobku (0)", strana 46: Polohy 8, 9, 10 a 11.*

i UPOZORNĚNÍ Viz také obrázek 14 – dva dlouhé kabely pro základní desku (14/4) a indukční nabíjení (14/5), krátký kabel pro nabíjecí zásuvku USB (14/6) a kabel pro snímač nádrže (14/7).

1. Svazek kabelů se zástrčkami pro "smart Cockpit" ved'te nahoru na sloupek řízení.
2. Kabely prostrčte otvory vytvořenými v ovládacím panelu:
 - Zástrčka pro základní desku "smart Cockpit" (20/1).
 - Zástrčka pro rozšiřující modul "Indukční nabíjení" (20/2)*
 - Zástrčka pro nabíjecí zásuvku USB (20/3).
3. Umístěte zástrčku pro snímač nádrže (20/4)* pod ovládací panel.

*: *volitelně*

5.13 Připojení zástrčky k "smart Cockpit" (21)

1. "smart Cockpit" (21/1) položte obráceně na ovládací panel (21/2).
2. Zástrčku (21/3) připojte k základní desce "smart Cockpit" (21/4).
3. Spojte zástrčku (21/5) se zástrčkou nabíjecí zásuvky USB (21/6).

5.14 Našroubování "smart Cockpit" (22)

1. Obrat'te "smart Cockpit" (22/1). Držák smartphonu musí ukazovat nahoru.
2. Nasaďte "smart Cockpit" a vyrovnejte šroub přes upevňovací otvor (22/a). **Pozor!** Dbejte, aby mezi jednotlivou "smart Cockpit" a ovládacím panelem nebyly přimáčknuté žádné kabely.

3. Zašroubujte "smart Cockpit" pomocí dřívě vyšroubovaného šroubu. **Upozornění:** Použijte šroubovák Torx TX20.

5.15 Zasunutí propojovací zástrčky pro magnetickou spojku (23)

i UPOZORNĚNÍ Svazek kabelů, viz *Kapitola 2 "Přehled výrobku (0)", strana 46: Polohy 5 a 6.* Viz také propojovací zástrčky (14/2) na obrázku 14.

1. Odpojte stávající zásuvné spojení (23/1, 23/2) pro magnetickou spojku.
2. Zasuňte mezi konce zástrčky propojovací zástrčku 1 (23/3) a propojovací zástrčku 2 (23/4) [dvoupólové zásuvné spojení s hnědým a černým vodičem].
3. Zasuňte hotové zásuvné spojení pod plochu stupátka.

5.16 Upevnění přijímacího drátu pro signál zapalování (24)

i UPOZORNĚNÍ Svazek kabelů, viz *Kapitola 2 "Přehled výrobku (0)", strana 46: Poloha 7.* Viz také přijímací drát (14/3) na obrázku 14.

1. Přijímací drát (24/1) prostrčte okem (24/2) plnicího hrdla oleje (jestliže je k dispozici).
2. Naviňte přijímací drát jednou kolem stávajících kabelů (24/3) tak, aby mohl být vpředu položen těsně u motoru.
3. Naviňte přijímací drát třikrát kolem kabelu zapalování (24/4) na zapalovací svíčke.
4. Silně zatáhněte za přijímací drát, aby se návin utáhl, a poté jej upevněte pomocí kabelové spony (24/5).
5. Přijímací drát ještě jednou upevněte druhou kabelovou sponou (24/6) ve vzdálenosti přibližně 3 cm. **Upozornění:** *Odchozí drát musí ležet vně na přichozím drátu.*
6. Odřízněte vyčnívající konec přijímacího drátu těsně za druhou kabelovou sponou. **Upozornění:** *Konec drátu (24/7) nesmí vyčnívat z krytu motoru, aby nedocházelo k rušení přijímaného signálu zapalování.*

5.17 Montáž volitelného příslušenství (25)

Volitelné příslušenství "Snímač nádrže"

Pokud se použije snímač nádrže:

- Další postup: viz *Kapitola 6 "Montáž snímače nádrže (volitelné příslušenství)", strana 50.* Jinak zástrčku nepoužívejte.

Volitelné příslušenství rozšiřující modul "Indukční nabíjení"

Pokud bude dodatečně namontován rozšiřující modul "Indukční nabíjení":

- Další postup: viz samostatný montážní návod.

Jinak zástrčku nepoužívejte.

Hlavní proces, bez volitelného příslušenství

- Další postup: viz *Kapitola 5.18 "Upevnění svazku kabelů (26)", strana 50.*

5.18 Upevnění svazku kabelů (26)

Aby nedošlo k sevření a poškození svazku kabelů při umísťování obložení sloupku řízení, musí být svazek kabelů upevněn na pravé straně.

1. Svazek kabelů upevněte nahoře pomocí velké kabelové spony (26/1).
2. Svazek kabelů upevněte dole pomocí velké kabelové spony (26/2).

5.19 Opětné umístění obložení sloupku řízení (27, 28)

1. Vpředu na pedálech zacvakněte obložení sloupku řízení (27/1) (27/a).
2. Sklopte obložení sloupku řízení (28/1).
3. Zašroubujte šrouby (28/2). **Upozornění:** *Použijte šroubovák Torx TX30.*

5.20 Opětné umístění upevňovacího drátu před palivovou nádrží (29)

Na obou stranách palivové nádrže:

1. Nasuňte upevňovací drát (29/1).
2. Nasuňte nové pojistné podložky s vnitřním ozubením (29/2).

5.21 Opětná montáž startovací baterie

1. Opětné připojení startovací baterie:
 - Přisvorkujte plusový pól.
 - Přisvorkujte minusový pól.
2. Zasuňte startovací baterii do příhrádky.
3. Upevněte startovací baterii pryžovým expanzérem.

5.22 Zavření krytu motoru a montáž volantu

1. Zavřete kryt motoru.
2. Opět namontujte volant.

6 MONTÁŽ SNÍMAČE NÁDRŽE (VOLITELNÉ PŘÍSLUŠENSTVÍ)

Pokud ještě není k dispozici snímač nádrže (T0), pak nemá stávající palivová nádrž žádný otvor

pro snímač nádrže. Proto musíte vyměnit palivovou nádrž.

Potřebné součásti

| Součást | Číslo náhradního dílu |
|--|-----------------------|
| snímač nádrže | 493699 |
| palivová nádrž s otvorem pro snímač nádrže | 473565 |
| kabelový pás | 468820 |

6.1 Demontáž staré palivové nádrže

6.1.1 Vyprázdnění palivové nádrže (T01)

K montáži snímače nádrže je potřebná prázdná palivová nádrž (T01/1).

1. Zavřete palivový kohout (T01/2).
2. Uvolněte objímku (T01/3) na spodní palivové hadici (T01/4).
3. Odpojte spodní palivovou hadici z palivového kohoutu a podvažte ji, aby nedocházelo k úniku paliva.
4. Připojte vypouštěcí hadici ke spodní části palivového kohoutu.
5. Pod vypouštěcí hadici umístěte vhodnou nádobu (např. kanystř s benzinem).
6. Otevřete palivový kohout a nechte benzin z palivové nádrže úplně vytéct.

6.1.2 Odstranění kabelového pásu (T02)

1. Odřízněte kabelový pás (T02/1) pro upevnění palivové nádrže.
2. Odstraňte kabelový pás.

6.1.3 Odstranění šroubů rukojetí konzoly palivové nádrže (T03, T04)

Předpoklad: Obložení sloupku řízení musí být odstraněno.

1. Uvolnění matic a šroubů rukojetí vlevo a vpravo na sloupku řízení:
 - Klíčem 13 mm uvolněte matice (T03/1, T03/2) (viditelné od motoru).
 - Přidržeťte každý šroub rukojetí (T04/1, T04/2) pomocí inbusového klíče 5 mm (viditelného ze sedadla řidiče).
2. Odšroubování matic a vytažení šroubů rukojetí:
 - U tří šroubů rukojetí (T04/1) vyšroubojte matice a vytáhněte šrouby rukojetí.
 - Ponechte namontovaný šroub rukojetí (T04/2) (viditelný ze sedadla řidiče vpra-

vo dole), abyste mohli držadlo vyklopit doprava a palivovou nádrž vytáhnout doleva.

- Matice a šrouby rukojetí uschovejte pro pozdější montáž.

6.1.4 Odstranění plastové vložky (T05, T06)

Musí být odstraněna plastová vložka skládající se ze skříně baterie a odkapávací misky.

- Odšroubujte víko nádrže (T05/1).
- Vytáhněte odkapávací misku (T05/2) plastové vložky směrem nahoru nad plnicí hrdlo nádrže (T05/3).
- Otočte plastovou vložku (T06/1) dopředu směrem k pravé straně zahradního traktoru.

6.1.5 Demontáž staré palivové nádrže (T07, T08)

Odstranění palivové hadice

- Uvolněte objímku (T07/1).
- Odpojte palivovou hadici (T07/2) od palivové nádrže (T07/3).

Vytažení palivové nádrže

- Vytáhněte palivovou nádrž (T08/1) šikmo směrem nahoru (T08/a).

6.2 Montáž nové palivové nádrže

6.2.1 Umístění palivové hadice na novou palivovou nádrž (T09)

- Nasaďte volně novou palivovou nádrž (T09/1) na konzolu palivové nádrže (T09/2).
- Nasuňte palivovou hadici na hrdlo palivové nádrže.
- Palivovou hadici (T09/3) upevněte pomocí objímky (T09/4):
 - Objímku stlačte kleštěmi, aby se nerozšířovala.
 - Stlačenou objímku posuňte nahoru a uvolněte ji.

6.2.2 Montáž snímače nádrže (T10, T11)

- Snímač nádrže (T10/1) zcela zasuňte do otvoru palivové nádrže (T10/2).
- Zašroubujte snímač nádrže:
 - Snímač nádrže přidržte klíčem 10 mm (T10/3).
 - Matici upevněte klíčem 24 mm (T10/4).
- Palivovou nádrž (11/1) nasuňte zpět na konzolu (11/a).

6.2.3 Opětovná montáž plastové vložky (T12 - T14)

- Odšroubujte víko nádrže z plnicího hrdla nádrže (T12/1).
- Montáž plastové vložky:
 - Vykývněte plastovou vložku.
 - Přípojku a zástrčku (T13/1) snímače nádrže prostrčte otvorem (T13/2) plastové vložky.
 - Odkapávací misku (T13/3) táhněte přes plnicí hrdlo nádrže (T13/4).
- Našroubujte víko nádrže (T14/1).

6.2.4 Upevnění palivové nádrže kabelovým pásem (T15 - T18)

Upevněte palivovou nádrž pomocí nového kabelového pásu. Přitom dbejte, aby kabelový pás upevnil palivovou nádrž tak pevně jako před demontáží. Tím se zabrání uvolnění palivové nádrže a možnému nebezpečí požáru při pozdějším provozu.

- Na straně řidiče u sloupku řízení: Špičatý konec kabelového pásu (T15/1) prostrčte otvorem (T15/2) konzoly palivové nádrže (T15/3). Žebrovaná strana kabelového pásu musí ukazovat nahoru.
- Táhněte kabelový pás na straně motoru směrem nahoru.
- Špičatý konec kabelového pásu (T16/1) zdola prostrčte předním otvorem (T16/2) skříně baterie (T16/3).
- Špičatý konec kabelového pásu prostrčte zadním otvorem (T16/4).
- Na straně řidiče u sloupku řízení:
 - Pevně protáhněte kabelový pás dole a nahoře, dokud není palivová nádrž pevně uchycena.
 - Spojte oba konce kabelového pásu (T17/1) a pevně je stáhněte k sobě.
 - Přesně odstříhněte přečnívající konec kabelového pásu (T18/1).

6.2.5 Našroubování šroubů rukojetí konzoly palivové nádrže (T19, T20)

- Prostrčte šrouby rukojetí (T19/1) od sedadla řidiče rukojetmi (T19/2).
- Našroubujte matice (T20/1) od motoru na šrouby rukojetí.
- Utažení matic:
 - Všechny matice utáhněte klíčem 13 mm.
 - K přidržení každého šroubu rukojetí použijte inbusový klíč 5 mm.

6.2.6 Připojení snímače nádrže (T21)

! **UPOZORNĚNÍ** Svazek kabelů, viz *Kapitola 2 "Přehled výrobku (0)", strana 46: Poloha 11. Viz také zástrčku (11/7) na obrázku 11.*

1. Spojte zástrčku (T21/1) svazku kabelů se zásuvkou (T21/2) snímače nádrže.

6.3 Další postup

Pokračujte v hlavním procesu: viz *Kapitola 5.18 "Upevnění svazku kabelů (26)", strana 50.*

7 MONTÁŽ ROZŠÍŘJÍCÍHO MODULU "INDUKČNÍ NABÍJENÍ" (VOLITELNÉ PŘÍSLUŠENSTVÍ)

Viz samostatný montážní návod.

8 RÁDIOVÝ MODUL BLUETOOTH A APLIKACE AL-KO INTOUCH

"smart Cockpit" je vybaven rádiovým modulem Bluetooth. Ten umožňuje bezdrátové spárování chytrého telefonu se zahradním traktorem. K tomu účelu musí být zapnutý zahradní traktor.

První spárování je možné do 60 sekund po otočení klíčkem zapalování do libovolné polohy (poloha I, II nebo III).

Aplikace AL-KO inTOUCH

Abyste mohli nainstalovat aplikaci AL-KO inTOUCH a používat internetové funkce, potřebuje chytrý telefon připojení k internetu.



<https://www.alko-garden.com/smart-cockpit-retrofit-kit>

Naskenujte tento QR-kód a zjistíte, jak nainstalovat aplikaci AL-KO inTOUCH do svého chytrého telefonu. Získáte zde také další informace o svém přístroji.

1. Spusťte aplikaci AL-KO inTOUCH.
2. Uživatelský účet si vytvořte v části "Registrace" nebo se přihlaste pomocí svého současného účtu v části "Přihlášení". Pokud jste se již dříve zaregistrovali v našem internetovém obchodě, můžete použít tento uživatelský účet.
3. Nové zařízení přidejte pomocí "Přidat nové zařízení".
4. Řiďte se dalšími pokyny.

5. Je-li vaše zařízení vybaveno funkcí "smart-connect", spusťte průvodce "smart-connect" v bezprostřední blízkosti zařízení.

6. Řiďte se dalšími pokyny.

V případě poruch funkce na zahradním traktoru vám pomůže váš odborný prodejce prostřednictvím aplikace AL-KO inTOUCH. K tomu je třeba povolit specializovanému prodejci přístup v aplikaci AL-KO inTOUCH.

! **UPOZORNĚNÍ** Aktualizace aplikace AL-KO inTOUCH se provádějí automaticky prostřednictvím internetu (FOTA: Firmwareupdate Over The Air).



PREKLAD ORIGINÁLNEHO NÁVODU NA MONTÁŽ

Obsah

| | | | | | |
|------|---|----|-------|--|----|
| 1 | O tomto návode na montáž..... | 53 | 5.20 | Opätovné upevnenie upevňovacieho drôtu pred palivovou nádržou (29) | 58 |
| 1.1 | Symbole na titulnej strane..... | 54 | 5.21 | Opätovná montáž batérie štartéra..... | 58 |
| 1.2 | Vysvetlenie symbolov a signálne slová..... | 54 | 5.22 | Sklopenie kapoty motora a montáž volantu..... | 58 |
| 2 | Prehľad výrobku (0) | 54 | 6 | Montáž snímača nádrže (nadštandardná výbava)..... | 58 |
| 3 | Bezpečnostné pokyny..... | 54 | 6.1 | Demontáž starej palivovej nádrže | 58 |
| 3.1 | Bezpečnostné pokyny k montáži | 55 | 6.1.1 | Vyprázdnenie palivovej nádrže (T01) | 58 |
| 4 | Nahratie výrobných údajov na dosku plošných spojov "smart Cockpit" (0)..... | 55 | 6.1.2 | Odstránenie pásky káblov (T02).. | 59 |
| 5 | Montáž – Hlavný proces..... | 55 | 6.1.3 | Odstránenie tyčových skrutiek konzoly palivovej nádrže (T03, T04)..... | 59 |
| 5.1 | Odstavenie záhradného traktora a vyklopenie kapoty motora (01)..... | 55 | 6.1.4 | Odstránenie plastovej vložky (T05, T06) | 59 |
| 5.2 | Demontáž batérie štartéra (02)..... | 55 | 6.1.5 | Demontáž starej palivovej nádrže (T07, T08) | 59 |
| 5.3 | Odstránenie slnečnej clony (03) | 55 | 6.2 | Montáž novej palivovej nádrže..... | 59 |
| 5.4 | Vŕtanie otvorov do ovládacej konzoly (04, 05) | 55 | 6.2.1 | Nasadenie palivovej hadice na novú palivovú nádrž (T09) | 59 |
| 5.5 | Odstránenie upevňovacieho drôtu pred palivovou nádržou (06)..... | 56 | 6.2.2 | Montáž snímača nádrže (T10, T11)..... | 59 |
| 5.6 | Odstránenie opláštenia stípika volantu (07, 08) | 56 | 6.2.3 | Opätovná montáž plastovej vložky (T12 - T14) | 59 |
| 5.7 | Vybratie reléového podstavca (09).... | 56 | 6.2.4 | Upevnenie palivovej nádrže pomocou pásky káblov (T15 - T18) . | 59 |
| 5.8 | Vytlačenie držiakov poistiek (10) | 56 | 6.2.5 | Naskrutkovanie tyčových skrutiek konzoly palivovej nádrže (T19, T20)..... | 60 |
| 5.9 | Premiestnenie zástrčiek na vypínači zapalovania (11 - 14)..... | 56 | 6.2.6 | Pripojenie snímača nádrže (T21). | 60 |
| 5.10 | Vypílenie drážok do poistkovej skrinky (15)..... | 56 | 6.3 | Ďalší postup | 60 |
| 5.11 | Nasunutie držiakov poistiek do poistkovej skrinky (16 – 19)..... | 56 | 7 | Montáž rozširovacieho modulu "Indukčné nabíjanie" (voliteľné)..... | 60 |
| 5.12 | Prevlečenie kábla pre "smart Cockpit" pod ovládacou konzolou (20) | 57 | 8 | Rádiový modul Bluetooth a aplikácia ALKO inTOUCH | 60 |
| 5.13 | Zasunutie zástrčky do "smart Cockpit" (21) | 57 | 1 | O TOMTO NÁVODE NA MONTÁŽ | |
| 5.14 | Naskrutkovanie "smart Cockpit" (22) .. | 57 | ■ | Za originál návodu na montáž sa považuje nemecká verzia. Všetky ostatné jazykové verzie sú preklady originálneho návodu na montáž. | |
| 5.15 | Zasunutie prechodovej zástrčky magnetickej spojky (23) | 57 | ■ | Pri prevádzke záhradného traktora dodržiavajte jeho návod na obsluhu. | |
| 5.16 | Upevnenie vodiča pre príjem signálu zapalovania (24)..... | 57 | | | |
| 5.17 | Montáž nadštandardnej výbavy (25).. | 58 | | | |
| 5.18 | Upevnenie zväzku káblov (26)..... | 58 | | | |
| 5.19 | Opätovné upevnenie opláštenia stípi-ka volantu (27, 28)..... | 58 | | | |

- Prečítajte si a dodržujte bezpečnostné a výstražné pokyny v tomto návode na montáž.

1.1 Symboly na titulnej strane

| Symbol | Význam |
|--|---|
|  | Pred montážou záhradného traktora si prečítajte starostlivo tento návod na montáž a vykonajte všetky montážne práce v súlade s ním. |
|  | Návod na montáž |
|  | Zariadenie obsahuje rádiový modul Bluetooth. |

1.2 Vysvetlenie symbolov a signálne slová

⚠ NEBEZPEČENSTVO! Upozornenie na bezprostredne hroziacu nebezpečnú situáciu, ktorá má – v prípade, že sa jej nepredídete – za následok smrť alebo ťažké zranenie.

⚠ VAROVANIE! Upozornenie na potenciálne hroziacu nebezpečnú situáciu, ktorá by mohla mať – v prípade, že sa jej nepredídete – za následok smrť alebo ťažké zranenie.

⚠ POZOR! Upozornenie na potenciálne hroziacu nebezpečnú situáciu, ktorá by mohla mať – v prípade, že sa jej nepredídete – za následok ľahké alebo stredne ťažké zranenie.

POZOR! Upozornenie na situáciu, ktorá by mohla mať – v prípade, že sa jej nepredídete – za následok vecné škody.

i UPOZORNENIE Špeciálne pokyny pre lepšiu zrozumiteľnosť a zaobchádzanie.

2 PREHĽAD VÝROBKU (0)

| Č. | Konštrukčný diel |
|----|---|
| 1 | Veľká zástrčka vypínača zapaľovania [6-pólová] |
| 2 | Malá zástrčka vypínača zapaľovania [1-pólová, kostra] |
| 3 | Kontakty zástrčiek vypínača zapaľovania |
| 4 | Držiak poistiek s dvomi 3A poistkami |

| Č. | Konštrukčný diel |
|--|--|
| 5 | Prechodová zástrčka 1 magnetickej spojky (2-pólová, hnedá a čierna) |
| 6 | Prechodová zástrčka 2 magnetickej spojky (2-pólová, hnedá a čierna) |
| 7 | Vodič pre príjem signálu zapaľovania (modrý) |
| 8 | Zástrčka pre dosku plošných spojov "smart Cockpit" |
| 9* | Zástrčka pre rozširovací modul "Indukčné nabíjanie". Upozornenie: Používajte iba, ak ste získali rozširovací modul dodatočne! |
| 10 | Zástrčka USB nabíjacej zásuvky |
| 11* | Zástrčka snímača nádrže. Upozornenie: Používajte iba, ak ste získali snímač nádrže dodatočne. |
| 12 | "smart Cockpit" |
| 13 | USB nabíjacia zásuvka |
| 14 | Doska plošných spojov "smart Cockpit" |
| 15 | Zásuvka "Micro-USB typ B" |
| 16 | 2 malé sťahovacie pásky káblov pre ober signálu zapaľovania |
| 17 | 3 veľké sťahovacie pásky káblov pre upevnenie zväzku káblov |
| Pre nadštandardnú výbavu "Snímač nádrže": | |
| 18* | Snímač nádrže* |
| 19* | Páska káblov* |
| 20* | Palivová nádrž* |

*: *voliteľne*

3 BEZPEČNOSTNÉ POKYNY

POZOR! Nebezpečenstvo poškodenia zariadenia. Nesprávna montáž častí príslušenstva môže ovplyvniť prevádzkovú bezpečnosť záhradného traktora.

- Montáž smú vykonávať iba odborní elektrikári!

i UPOZORNENIE Zohľadnite návod na obsluhu záhradného traktora!

3.1 Bezpečnostné pokyny k montáži

- Vyberte batériu štartéra a odpojte ju, aby ste zabránili poškodeniu batérie štartéra a skratu počas montáže.
- Je zakázané odstrániť ochranné zariadenia a kryty pohyblivých častí, ako aj odstavovať ochranné zariadenia mimo prevádzku.
- Záhradný traktor uveďte do prevádzky až vtedy, ak je časť príslušenstva úplne namontovaná.
- Vždy používajte predpísané nástroje, aby ste sa vyhli zraneniam a poškodeniam záhradného traktora, ako aj časti príslušenstva.

4 NAHRATIE VÝROBNÝCH ÚDAJOV NA DOSKU PLOŠNÝCH SPOJOV "SMART COCKPIT" (0)

Ak chcete nahráť výrobné údaje na dosku plošných spojov "smart Cockpit" (0/14), potrebujete na svojom počítači na to určený softvér.

1. Stiahnutie softvéru:
<https://www.alko-garden.com/smart-cockpit-retrofit-kit>
2. Softvér spusťte.
3. Zásuvku "Micro-USB typ B" (0/15) na doske plošných spojov "smart Cockpit" pripojte pomocou USB kábla (Micro-USB typ B - USB typ A) s vaším počítačom. **Upozornenie:** *Nepoužívajte USB nabíjaciu zásuvku (0/13)!*
4. Z typového štítku pod sedadlom záhradného traktora zadajte nasledujúce čísla do softvéru:
 - Číslo výrobku (6-miestne)
 - Sériové číslo (11-miestne)
5. Obe čísla preneste na dosku plošných spojov "smart Cockpit". **Upozornenie:** *Nepoužívajte číslo výrobku a sériové číslo súpravy nadštandardnej výbavy!*
6. Vytiahnite USB kábel.

5 MONTÁŽ – HLAVNÝ PROCES

5.1 Odstavenie záhradného traktora a vyklopenie kapoty motora (01)

1. Záhradný traktor postavte na rovnú plochu, aby sa nemohol samovoľne pohnúť.
2. Kapotu motora (01) vyklopte až po doraz (01/a). Kapota motora zostane otvorená. **Upozornenie:** *Pre väčšiu voľnosť pohybu je možné kapotu motora demontovať (v závislosti od modelu traktora).*

5.2 Demontáž batérie štartéra (02)

Vyberte batériu štartéra a odpojte ju, aby ste zabránili poškodeniu batérie štartéra a skratu počas montáže.

1. Odstráňte gumový expandér (02/1).
2. Batériu štartéra (02/2) vytiahnite zo šachty a položte.
3. Odpojenie batérie štartéra:
 - Odpojte mínus pól.
 - Odpojte plus pól.

5.3 Odstránenie slnečnej clony (03)

1. Vyskrutkujte skrutku (03/1) a uschovajte pre neskoršiu montáž. **Upozornenie:** *Použite skrutkovač Torx TX20.*
2. Slnečnú clonu (03/2) posuňte v smere volantu (03/a).
3. Slnečnú clonu vyberte.

5.4 Vrtanie otvorov do ovládacej konzoly (04, 05)

Pre prevečenie káblov sú v ovládacej konzole potrebné dva otvory.

POZOR! Nebezpečenstvo poškodenia zariadenia. Pri vrtaní otvorov môže dôjsť k poškodeniu konštrukčných dielov umiestnených za ovládacou konzolou.

- Pracujte opatrne, aby sa vaše nástroje dostali maximálne 1 cm za kryt.

Označte otvory (04)

1. Priloženú vrtaciu šablónu narežte v rohoch tak, ako je označené.
2. Vrtaciu šablónu (04/1) priložte k pridržiacim otvorom v ovládacej konzole.
3. Na ovládacej konzole označte stredové body oboch šrafovaných otvorov (napr. rycou ihlou).

Vyvrtajte otvory (05)

1. Demontujte volant.
2. Pomocou vrtáčky a pilky na otvory vyvrtajte do ovládacej konzoly dva otvory:
 - Stredový otvor: Ø min. 30 mm
 - Právý otvor: Ø cca 45 mm**Upozornenie:** *Dávajte pozor na to, aby ste neumiestnili pravý otvor do neskoršieho zorného poľa.*
3. V prípade potreby: Otvory dodatočne opracujte vhodnými nástrojmi, napr. pilníkom.

5.5 Odstránenie upevňovacieho drôtu pred palivovou nádržou (06)

Na oboch stranách palivovej nádrže:

1. Pomocou bočnej rezačky rozrežte poistné podložky s vnútorným ozubením (06/1). **Upozornenie:** Pri neskoršej montáži použite nové poistné podložky s vnútorným ozubením.
2. Poistné podložky s vnútorným ozubením vyberte.
3. Vyberte upevňovací drôt (06/2).

5.6 Odstránenie opláštenia stĺpika volantu (07, 08)

1. Vyskrutkujte skrutky (07/1) a uschovajte pre neskoršiu montáž. **Upozornenie:** Použite skrutkovač Torx TX30.
2. Na oboch stranách záhradného traktora dole pri pedáloch:
 - Z hákov (08/2) zveste opláštenie stĺpika volantu (08/1).
 - Opláštenie stĺpika volantu vyberte (08/a).
3. Opláštenie stĺpika volantu (07/2) sklopte v smere sedadla vodiča.

5.7 Vybratie reléového podstavca (09)

1. Reléový podstavec (09/1) vytiahnite smerom hore.
2. Reléový podstavec odložte stranou, resp. nechajte visieť na zväzku káblov.

5.8 Vytlačenie držiakov poistiek (10)

Aby sa zabránilo poškodeniam, je potrebné držiaky poistiek (10/1) vytlačiť z poistkovej skrinky (10/2).

1. Háky poistky na spodnej strane poistkovej skrinky ohnite do smeru jazdy.
2. Držiaky poistiek vytlačte smerom dole.

5.9 Premiestnenie zástrčiek na vypínači zapaľovania (11 - 14)

i UPOZORNENIE Zväzok káblov, pozri Kapitola 2 "Prehľad výrobu (0)", strana 54: Poloha 1, 2 a 3.

1. Vytiahnutie zástrčiek z vypínača zapaľovania

1. Vytiahnite malú zástrčku (11/1) vypínača zapaľovania [1-pólová, kostra] (11/a).
2. Vytiahnite veľkú zástrčku (11/2) vypínača zapaľovania [6-pólová] (11/b).

2. Zasunutie zástrčky zväzku káblov do vypínača zapaľovania

1. Jednoduché kontakty zväzku káblov súpravy nadštandardnej výbavy (12/1) zasuňte do oboch vytiahnutých telies zástrčiek štandardného zväzku káblov (12/2):
 - Farby káblov na kontaktoch sa musia presne zhodovať s farbami káblov na existujúcej zástrčke vypínača zapaľovania.
 - Môže dôjsť k zámene dvoch žltých káblov.

POZOR! Nebezpečenstvo v dôsledku zámenny káblov. V dôsledku zámenny káblov sa po zapnutí poškodí elektrika záhradného traktora.

- Bezpodmienečne skontrolujte, či je každý jednotlivý kábel pripojený správne.
2. Veľkú zástrčku (13/1) zväzku káblov súpravy nadštandardnej výbavy zasuňte do vypínača zapaľovania na traktore [6-pólový].
 3. Malú zástrčku (13/2) zväzku káblov súpravy nadštandardnej výbavy zasuňte do vypínača zapaľovania na traktore [1-pólový, kostra].

Celkový pohľad na zväzok káblov zasunutý do vypínača zapaľovania, pozri obrázok 14.

5.10 Vypílenie drážok do poistkovej skrinky (15)

Vpredu na voľnom mieste poistkovej skrinky (15/1) vypíľte dve drážky šírky 1 mm, aby sa uľahčilo vtláčenie držiakov poistiek s 3 A poistkami.

1. Pomocou pilového listu na kov (15/2) vypíľte zo spodnej strany do poistkovej skrinky dve drážky (15/3) vľavo a vpravo. **Upozornenie:** *Neprepíľte ale poistkovú skrinku!*

5.11 Nasunutie držiakov poistiek do poistkovej skrinky (16 – 19)

Na zväzku káblov sa nachádzajú dva osadené držiaky poistiek a jeden prázdny držiak poistky. Prázdny držiak poistky je potrebný pre bočný výstup záhradného traktora.

i UPOZORNENIE Zväzok káblov, pozri Kapitola 2 "Prehľad výrobu (0)", strana 54: Pozícia 4. Pozri aj držiak poistky (14/1) na obrázku 14.

Pred zasunutím držiaka poistky do poistkovej skrinky postupujte nasledovne:

1. Nastavte polohu výstupku (16/1) držiaka poistky (16/2) do smeru jazdy.
2. Držiak poistky (17/2) nasuňte do poistkovej skrinky (17/3) šikmo voči smeru jazdy (17/a).

Zadný výstup z kosenia záhradného traktora (17, 18)

1. Držiaky poistiek (17/1, 18/1) pre 10 A, 15 A a 10 A opäť zasuňte na doterajšie miesta.
2. Vytiahnite prázdny držiak poistky na zväzku káblov súpravy nadštandardnej výbavy "smart Cockpit" z oboch osadených držiakov poistiek a zlikvidujte.
3. Z prednej strany do poistkovej skrinky zasuňte oba osadené držiaky poistiek (17/2, 18/2) s 3 A poistkami.
4. Dodanú nálepku pre obe 3 A poistky nalepte na poistkovú skrinku.

Bočný výstup záhradného traktora (19)

1. Držiaky poistiek (19/1) pre 10 A a 15 A opäť zasuňte na doterajšie miesta.
2. Oba držiaky poistiek (19/2) s 3 A poistkami zasuňte spolu s prázdny držiakom poistky (19/3) do zadnej časti poistkovej skrinky.
3. Dodanú nálepku pre obe 3 A poistky nalepte na poistkovú skrinku.

5.12 Prevlečenie kábla pre "smart Cockpit" pod ovládacou konzolou (20)

I UPOZORNENIE Zväzok káblov, pozri *Kapitola 2 "Přehľad výrobku (0)", strana 54*: Pozície 8, 9, 10 a 11.

I UPOZORNENIE Pozri aj obrázok 14, oba dlhé káble pre dosku plošných spojov (14/4) a indukčné nabíjanie (14/5), krátky kábel pre USB nabíjaciu zásuvku (14/6) a kábel pre snímač nádrže (14/7).

1. Zväzok káblov so zástrčkami pre "smart Cockpit" na stĺpik volantu smerom hore.
2. Káble prevlečte cez vytvorené otvory v ovládacej konzole:
 - Zástrčka pre dosku plošných spojov "smart Cockpit" (20/1).
 - Zástrčka pre rozširovací modul "Indukčné nabíjanie" (20/2)*
 - Zástrčka pre USB nabíjaciu zásuvku (20/3).
3. Zástrčku pre snímač nádrže (20/4)* umiestnite pod ovládaciu konzolu.

*: *voliteľne*

5.13 Zasunutie zástrčky do "smart Cockpit" (21)

1. "smart Cockpit" (21/1) uložte opačne na ovládaciu konzolu (21/2).

2. Zástrčku (21/3) zasuňte do dosky plošných spojov "smart Cockpit" (21/4).
3. Zástrčku (21/5) zasuňte spolu so zástrčkou USB nabíjacej zásuvky (21/6).

5.14 Naskrutkovanie "smart Cockpit" (22)

1. "smart Cockpit" (22/1) otočte. Držiak inteligentného telefónu musí ukazovať smerom hore.
2. Nasadte "smart Cockpit" a nastavte jeho polohu nad upevňovacím otvorom skrutky (22/a). **Pozor!** *Uistite sa, že medzi "smart Cockpit" a ovládacou konzolou nie sú zaseknuté žiadne káble.*
3. Pevne priskrutkujte "smart Cockpit" s pred tým vyskrutkovanou skrutkou. **Upozornenie:** *Použite skrutkovač Torx TX20.*

5.15 Zasunutie prechodovej zástrčky magnetickej spojky (23)

I UPOZORNENIE Zväzok káblov, pozri *Kapitola 2 "Přehľad výrobku (0)", strana 54*: Pozície 5 a 6. Pozri aj prechodovú zástrčku (14/2) na obrázku 14.

1. Rozpojte konektor (23/1, 23/2) magnetickej spojky.
2. Medzi konce zástrčiek zasuňte prechodovú zástrčku 1 (23/3) a prechodovú zástrčku 2 (23/4) [2-pólový konektor s hnedým a čiernym vodičom].
3. Hotový konektor zasuňte pod plošinu na nohy.

5.16 Upevnenie vodiča pre príjem signálu zapaľovania (24)

I UPOZORNENIE Zväzok káblov, pozri *Kapitola 2 "Přehľad výrobku (0)", strana 54*: Pozícia 7. Pozri aj vodič pre príjem signálu (14/3) na obrázku 14.

1. Vodič pre príjem signálu (24/1) prevlečte cez otvor plniaceho hrdla na olej (24/2) (ak je k dispozícii).
2. Vodič pre príjem signálu oviňte jedenkrát okolo existujúcich káblov (24/3) tak, aby mohol byť pevne uložený tesne na motore smerom dopredu.
3. Vodič pre príjem signálu trikrát oviňte okolo kábla zapaľovania (24/4) na zapaľovacej sviečke.
4. Vodič na príjem signálu silne potiahnite, aby sa vinutie naplo a potom upevnite pomocou sťahovacej pásky káblov (24/5).

- Pomocou druhej sťahovacej pásky káblov (24/6) vodič pre príjem signálu ešte raz pevne upevnite vo vzdialenosti cca 3 cm. **Upozornenie:** Výstupný vodič musí ležať zvonka na vstupnom vodiči.
- Previsnutý koniec vodiča na príjem signálu krátko za druhou sťahovacou páskou káblov odrežte. **Upozornenie:** Koniec vodiča (24/7) nesmie trčať k skriní motora, aby sa zabránilo rušeniu prijímaného signálu zapalovania.

5.17 Montáž nadštandardnej výbavy (25)

Nadštandardná výbava "Snímač nádrže"

Ak sa používa snímač nádrže:

- Ďalší postup: pozri *Kapitola 6 "Montáž snímača nádrže (nadštandardná výbava)", strana 58.*

Inak zástrčku nepoužívajte.

Nadštandardná výbava rozširovací modul "Indukčné nabíjanie"

Ak je dodatočne namontovaný rozširovací modul "Indukčné nabíjanie":

- Ďalší postup: pozri samostatný návod na montáž.

Inak zástrčku nepoužívajte.

Hlavný proces, bez nadštandardnej výbavy

- Ďalší postup: pozri *Kapitola 5.18 "Upevnenie zväzku káblov (26)", strana 58.*

5.18 Upevnenie zväzku káblov (26)

Aby sa zabránilo zaseknutiu a poškodeniu zväzku káblov pri pripevnení opláštenia stĺpika volantu, musí sa zväzok káblov upevniť na pravú stranu.

- Zväzok káblov upevnite hore pomocou veľkej sťahovacej pásky káblov (26/1).
- Zväzok káblov upevnite dole pomocou veľkej sťahovacej pásky káblov (26/2).

5.19 Opätovné upevnenie opláštenia stĺpika volantu (27, 28)

- Opláštenie stĺpika volantu (27/1) prisponkujte vpredu na pedále (27/a).
- Opláštenie stĺpika volantu (28/1) zaklopte.
- Zaskrutkujte skrutky (28/2). **Upozornenie:** Použite skrutkovač Torx TX30.

5.20 Opätovné upevnenie upevňovacieho drôtu pred palivovou nádržou (29)

Na oboch stranách palivovej nádrže:

- Nasadte upevňovací drôt (29/1).

- Nasadte nové poistné podložky s vnútorným ozubením (29/2).

5.21 Opätovná montáž batérie štartéra

- Opätovné pripojenie batérie štartéra:
 - Pripojte plus pól.
 - Pripojte mínus pól.
- Batériu štartéra zasuňte do šachty pre batériu.
- Batériu štartéra upevnite pomocou gumového expandéru.

5.22 Sklopenie kapoty motora a montáž volantu

- Sklopte kapotu motora.
- Opäť namontujte volant.

6 MONTÁŽ SNÍMAČA NÁDRŽE (NADŠTANDARDNÁ VÝBAVA)

Ak nie je ešte k dispozícii žiadny snímač nádrže (T0), potom existujúca palivová nádrž nemá otvor pre snímač nádrže. Palivová nádrž sa preto musí vymeniť.

Požadované konštrukčné diely

| Konštrukčný diel | Číslo náhradného dielu |
|--|------------------------|
| Snímač nádrže | 493699 |
| Palivová nádrž s otvorom pre snímač nádrže | 473565 |
| Páska káblov | 468820 |

6.1 Demontáž starej palivovej nádrže

6.1.1 Vyprázdnenie palivovej nádrže (T01)

Pre montáž snímača nádrže je potrebná prázdna palivová nádrž (T01/1).

- Uzavrite palivový kohút (T01/2).
- Uvoľnite sponu (T01/3) na spodnej palivovej hadici (T01/4).
- Z palivového kohúta vyťahnite spodnú palivovú hadicu a priviažte hore, aby nevytiekol benzín.
- Vypúšťaciu hadicu zasuňte dole na palivový kohút.
- Pod vypúšťaciu hadicu postavte vhodnú nádobu (t.z. kanister na benzín).
- Otvorte palivový kohút a nechajte úplne vytiecť benzín z palivovej nádrže.

6.1.2 Odstránenie pásky káblov (T02)

1. Pásku káblov (T02/1) pre upevnenie palivovej nádrže rozrežte.
2. Pásku káblov odstráňte.

6.1.3 Odstránenie tyčových skrutiek konzoly palivovej nádrže (T03, T04)

Predpoklad: Opláštenie stĺpika volantu musí byť odobraté.

1. Uvoľnenie matíc a tyčových skrutiek vľavo a vpravo na stĺpiku volantu:
 - Pomocou 13 mm kľúča na skrutky uvoľnite matice (T03/1, T03/2) (pri pohľade od motora).
 - Pritom každú tyčovú skrutku (T04/1, T04/2) pridržiavajte 5 mm imbusovým kľúčom (pri pohľade od sedadla vodiča).
2. Matice vyskrutkujte a tyčové skrutky vyťahnite:
 - U troch tyčových skrutiek (T04/1) vyskrutkujte matice a vyťahnite tyčové skrutky.
 - Nechajte namontovať tyčovú skrutku (T04/2) (viditeľná zo sedadla vodiča vpravo dole), aby bolo možné tyč nakloniť doprava a vyťahnúť palivovú nádrž doľava.
3. Matice a tyčové skrutky uschovajte pre neskoršiu montáž.

6.1.4 Odstránenie plastovej vložky (T05, T06)

Plastová vložka, ktorá sa skladá zo skrinky batérie a odkvapkávacej misky, sa musí odstrániť.

1. Vyskrutkujte veko nádrže (T05/1).
2. Odkvapkávaciu misku (T05/2) plastovej vložky vyťahnite smerom hore cez plniace hrdlo nádrže (T05/3).
3. Plastovú vložku (T06/1) vyskrutkujte smerom dopredu do pravej strany záhradného traktora.

6.1.5 Demontáž starej palivovej nádrže (T07, T08)

Odstránenie palivovej hadice

1. Uvoľnite sponu (T07/1).
2. Z palivovej nádrže (T07/3) vyťahnite palivovú hadicu (T07/2).

Vyťahnutie palivovej nádrže

1. Palivovú nádrž (T08/1) vyťahnite šikmo smerom hore (T08/a).

6.2 Montáž novej palivovej nádrže

6.2.1 Nasadenie palivovej hadice na novú palivovú nádrž (T09)

1. Novú palivovú nádrž (T09/1) voľne nasadte na konzolu palivovej nádrže (T09/2).
2. Palivovú hadicu nasadte na hrdlo palivovej nádrže.
3. Upevnenie palivovej hadice (T09/3) so sponou (T09/4):
 - Sponu zatlačte kliešťami, aby sa rozliahla.
 - Stlačenú sponu posuňte smerom hore a uvoľnite.

6.2.2 Montáž snímača nádrže (T10, T11)

1. Snímač nádrže (T10/1) úplne zasuňte do otvoru palivovej nádrže (T10/2).
2. Priskrutkovanie snímača nádrže:
 - Snímač nádrže držte pevne pomocou kľúča na skrutky 10 mm (T10/3).
 - Maticu držte pevne pomocou kľúča na skrutky 24 mm (T10/4).
3. Palivovú nádrž (11/1) nasuňte späť na konzolu (11/a).

6.2.3 Opätovná montáž plastovej vložky (T12 - T14)

1. Z plniaceho hrdla nádrže (T12/1) vyskrutkujte veko nádrže.
2. Montáž plastovej vložky:
 - Sklopte plastovú vložku.
 - Cez otvor (T13/2) plastovej vložky prevlečte prípojku a zástrčku (T13/1) snímača nádrže.
 - Odkvapkávaciu misku (T13/3) ťahajte nad plniace hrdlo nádrže (T13/4).
3. Naskrutkujte veko nádrže (T14/1).

6.2.4 Upevnenie palivovej nádrže pomocou pásky káblov (T15 - T18)

Palivovú nádrž upevnite pomocou novej pásky káblov. Pritom sa uistite, že je páska káblov palivovej nádrže upevnená rovnako pevne ako pred demontážou. Tým sa zabráni uvoľneniu palivovej nádrže a možnému nebezpečenstvu požiaru pri neskoršej prevádzke.

1. Na strane vodiča stĺpika volantu: Ostrý konic pásky káblov (T15/1) zasuňte cez otvor (T15/2) konzoly palivovej nádrže (T15/3). Drážkovaná strana pásky káblov musí ukazovať smerom hore.

2. Pásku káblov na strane motora potiahnite smerom hore.
3. Ostrý koniec pásky káblov (T16/1) zasuňte cez predný otvor (T16/2) skrinky batérie (T16/3).
4. Ostrý koniec pásky káblov ďalej prevlečte cez zadný otvor (T16/4).
5. Na strane vodiča stĺpika volantu:
 - Pásku káblov silne pretiahnite smerom dole a hore tak, aby sa palivová nádrž pevne upevnila.
 - Oba konce pásky káblov (T17/1) zasuňte dohromady a silno stiahnite.
 - Visiaci koniec pásky káblov (T18/1) tesne odrežte.

6.2.5 Naskrutkovanie tyčových skrutiek konzoly palivovej nádrže (T19, T20)

1. Tyčové skrutky (T19/1) zasuňte od sedadla vodiča cez tyče (T19/2).
2. Matice (T20/1) z motora naskrutkujte na tyčové skrutky.
3. Pevné dotiahnutie matíc:
 - Pomocou 13 mm kľúča na skrutky pevne dotiahnite matice.
 - Pritom imbusovým 5 mm kľúčom držte každú tyčovú skrutku.

6.2.6 Pripojenie snímača nádrže (T21)

UPOZORNENIE Zväzok káblov, pozri *Kapitola 2 "Přehľad výrobku (0)", strana 54: Pozícia 11. Pozri aj zástrčku (11/7) na obrázku 11.*

1. Zástrčku (T21/1) zväzku káblov a zásuvku (T21/2) snímača nádrže zasuňte dohromady.

6.3 Ďalší postup

Pokračujte v hlavnom procese: pozri *Kapitola 5.18 "Upevnenie zväzku káblov (26)", strana 58.*

7 MONTÁŽ ROZŠIROVACIEHO MODULU "INDUKČNÉ NABÍJANIE" (VOLITEĽNÉ)

Pozri samostatný návod na montáž.

8 RÁDIOVÝ MODUL BLUETOOTH A APLIKÁCIA AL-KO INTOUCH

Jednotka "smart Cockpit" je vybavená rádiovým modulom Bluetooth. Tento umožňuje bezdrôtové pripojenie inteligentného telefónu k záhradnému traktoru. Záhradný traktor musí byť pritom zapnutý.

Prvé spárovanie môže byť vykonané do 60 sekúnd po otočení kľúča zapalovania do ľubovoľnej polohy (poloha I, II alebo III).

Aplikácia AL-KO inTOUCH

Pred inštaláciou aplikácie AL-KO inTOUCH a používaním internetových funkcií musí byť váš inteligentný telefón pripojený k internetu.



<https://www.alko-garden.com/smart-cockpit-retrofit-kit>

Naskenujte tento QR kód a zistíte, ako môžete nainštalovať aplikáciu AL-KO inTOUCH do svojho inteligentného telefónu a získajte ďalšie informácie o stroji.

1. Otvorte aplikáciu AL-KO inTOUCH.
2. Vytvorte si používateľské konto v časti "Registrácia" alebo sa prihláste pomocou už existujúceho konta v časti "Prihlásenie". Ak ste sa už skôr zaregistrovali v našom internetovom obchode, môžete použiť aj toto používateľské konto.
3. Pridajte nové zariadenie prostredníctvom v časti "Pridať nové zariadenie".
4. Postupujte podľa ďalších pokynov.
5. Ak je vaše zariadenie vybavené funkciou "smart-connect", spustíte sprievodcu "smart-connect" v bezprostrednej blízkosti zariadenia.
6. Postupujte podľa ďalších pokynov.

V prípade porúch na traktore vám pomôže váš odborný predajca prostredníctvom aplikácie AL-KO inTOUCH. Na tento účel musíte v aplikácii AL-KO inTOUCH povoliť prístup odbornému predajcovi.

UPOZORNENIE Aktualizácie aplikácie AL-KO inTOUCH sa vykonávajú automaticky cez internet (FOTA: Firmwareupdate Over The Air).

AZ EREDETI SZERELÉSI ÚTMUTATÓ FORDÍTÁSA



Tartalomjegyzék

| | | | | | |
|------|--|----|-------|--|----|
| 1 | Ehhez a szerelési útmutatóhoz | 61 | 5.18 | A kábelköteg rögzítése (26) | 66 |
| 1.1 | A címlapon található szimbólumok | 62 | 5.19 | A kormányoszlop-borítás visszahe- lyezése (27, 28)..... | 66 |
| 1.2 | Jelmagyarázatok és jelzőszavak | 62 | 5.20 | A benzintartály előtti rögzítőhuzal visszahelyezése (29)..... | 66 |
| 2 | Termékáttekintés (0)..... | 62 | 5.21 | Az indítóakkumulátor visszaszerelé- se | 66 |
| 3 | Biztonsági utasítások | 63 | 5.22 | A motorháztető lehajtása és a kor- mánykerék felszerelése | 66 |
| 3.1 | Biztonsági utasítások a felszerelés- hez | 63 | 6 | A tartályérzékelő felszerelése (opció)..... | 66 |
| 4 | Termelési adatok feltöltése a "smart Coc- ckpit" panelre (0)..... | 63 | 6.1 | A régi benzintartály kiszérése | 66 |
| 5 | Felszerelés – Fő eljárás | 63 | 6.1.1 | A benzintartály kiürítése (T01)..... | 66 |
| 5.1 | A fűnyíró traktor leállítása és a mo- torháztető felhajtása (01)..... | 63 | 6.1.2 | A kábelszalag eltávolítása (T02).. | 67 |
| 5.2 | Az indítóakkumulátor kiszérése (02) | 63 | 6.1.3 | A benzintartály-konzol tartócsa- varjainak eltávolítása (T03, T04).. | 67 |
| 5.3 | A napellenző eltávolítása (03) | 63 | 6.1.4 | Műanyag betét eltávolítása (T05, T06)..... | 67 |
| 5.4 | Lyukak fúrása a kezelőkonzolba (04, 05)..... | 63 | 6.1.5 | A régi benzintartály kiszérése (T07, T08) | 67 |
| 5.5 | A benzintartály előtti rögzítőhuzal el- távolítása (06)..... | 64 | 6.2 | Az új benzintartály beszerelése | 67 |
| 5.6 | A kormányoszlop-borítás eltávolítása (07, 08) | 64 | 6.2.1 | A benzintömítő felhelyezése az új benzintartályra (T09)..... | 67 |
| 5.7 | A relétalp kihúzása (09)..... | 64 | 6.2.2 | Tartályérzékelő beszerelése (T10, T11) | 67 |
| 5.8 | A biztosítéktartó kinyomása (10) | 64 | 6.2.3 | A műanyag betét visszaszerelé- se (T12 - T14) | 67 |
| 5.9 | Csatlakozódugó átdugaszolása a gyűjtáskapcsolónál (11 - 14)..... | 64 | 6.2.4 | A benzintartály rögzítése kábel- szalaggal (T15 - T18)..... | 68 |
| 5.10 | Nyílások befűrészelése a biztosíték- dobozba (15)..... | 64 | 6.2.5 | A benzintartály-konzol tartócsa- varjainak becsavarozása (T19, T20)..... | 68 |
| 5.11 | A biztosítéktartó betolása a biztosí- tékdobozba (16 – 19)..... | 65 | 6.2.6 | A tartályérzékelő csatlakoztatása (T21) | 68 |
| 5.12 | A "smart Cockpit" kábelének átveze- tése a kezelőkonzol alatt (20)..... | 65 | 6.3 | További eljárás | 68 |
| 5.13 | Csatlakozódugó a "smart Cockpit" panel (21) számára..... | 65 | 7 | Az "Induktív töltés" bővítőmodul felsze- rése (opció) | 68 |
| 5.14 | A "smart Cockpit" felcsavarozása (22) | 65 | 8 | Bluetooth rádiómodul és AL-KO in- TOUCH alkalmazás | 68 |
| 5.15 | A mágneskapcsoló közbenső csatla- kozódugójának bedugása (23) | 65 | 1 | EHHEZ A SZERELÉSI ÚTMUTATÓHOZ | |
| 5.16 | A gyújtásjel jelző huzal rögzítése (24) | 66 | ■ | A német változat esetében az eredeti szere- lési útmutatóról van szó. Minden más nyelvi | |
| 5.17 | Az opcionális alkatrészek felszerelé- se (25)..... | 66 | | | |

változat az eredeti szerelési útmutató fordítása.

- A fűnyíró traktor üzemeltetésével kapcsolatban vegye figyelembe annak üzemeltetési útmutatóját.
- Olvassa el és tartsa be a jelen szerelési útmutató biztonsági tudnivalóit és figyelmeztetéseit.

1.1 A címlapon található szimbólumok

| Szimbólum | Jelentés |
|--|---|
|  | A fűnyíró traktor szerelése előtt figyelmesen olvassa el ezt a szerelési útmutatót és minden szerelési munkát tudatosan végezzen. |
|  | Szerelési útmutató |
|  | A készülék Bluetooth rádiómodullal rendelkezik. |

1.2 Jelmagyarázatok és jelzőszavak

⚠ VESZÉLY! Olyan veszélyes helyzetet jelez, amely – ha nem kerülik el – halálos vagy súlyos sérüléseket eredményez.

⚠ FIGYELMEZTETÉS! Olyan potenciálisan veszélyes helyzetet jelez, amely – ha nem kerülik el – halálos vagy súlyos sérüléseket eredményezhet.

⚠ VIGYÁZAT! Olyan potenciálisan veszélyes helyzetet jelez, amely – ha nem kerülik el – kisebb vagy közepesen súlyos sérüléseket eredményezhet.

FIGYELEM! Olyan helyzetet jelez, amely – ha nem kerülik el – anyagi károkat eredményezhet.

ℹ TUDNIVALÓ Az érthetőséget és a használatot segítő, különleges tudnivalók.

2 TERMÉKÁTTEKINTÉS (0)

| Sz. | Alkatrész |
|-----|---|
| 1 | Nagy csatlakozódugó gyújtáskapcsolóhoz [6-pólusú] |

| Sz. | Alkatrész |
|--|--|
| 2 | Kis csatlakozódugó gyújtáskapcsolóhoz [1-pólusú, testelés] |
| 3 | A gyújtáskapcsoló meglévő csatlakozódugójának érintkezői |
| 4 | Biztosítéktartó két 3 A-es biztosítókkal |
| 5 | 1. közbenső csatlakozódugó mágneskapcsolóhoz (2-pólusú, barna és fekete) |
| 6 | 2. közbenső csatlakozódugó mágneskapcsolóhoz (2-pólusú, barna és fekete) |
| 7 | Gyújtásjel jelfogó huzal (kék) |
| 8 | Csatlakozódugó "smart Cockpit" panelhez |
| 9* | Csatlakozódugó az "Induktív töltés" bővítőmodul számára. Tudnivaló: Csak akkor használja ha a bővítőmodul utólag kerül beszerzésre! |
| 10 | Csatlakozódugó az USB-töltőcsatlakozója számára |
| 11* | Csatlakozódugó a tartályérzékelő számára. Tudnivaló: Csak akkor használja ha a tartályérzékelő utólag kerül beszerzésre. |
| 12 | "smart Cockpit" |
| 13 | USB-töltőcsatlakozója |
| 14 | "smart Cockpit" panel |
| 15 | "Micro-USB B típusú" csatlakozópersely |
| 16 | 2 kis kábelkötöző a gyújtásjelfogóhoz |
| 17 | 3 nagy kábelkötöző kábelköteg rögzítéséhez |
| "Tartályérzékelő" opció esetén: | |
| 18* | Tartályérzékelő* |
| 19* | Kábelszalag* |
| 20* | Benzintartály* |

*: opcionális

3 BIZTONSÁGI UTASÍTÁSOK

FIGYELEM! A készülék sérülésének veszélye. A tartozék alkatrészek szakszerűtlen felszerelése a fűnyíró traktor üzembiztonságát károsan befolyásolhatja.

- A felszerelést csak szakműhellyel végeztesse!

TUDNIVALÓ Tartsa be a fűnyíró traktor gyártójának üzemeltetési útmutatóját!

3.1 Biztonsági utasítások a felszereléshez

- Szerelje ki az indítóakkumulátort és válassza le, az indítóakkumulátor károsodásának és szerelés közben egy rövidzárlat keletkezésének megelőzése érdekében.
- Tilos a védőeszközöket és a mozgó alkatrészek burkolatait eltávolítani, valamint a védőeszközöket üzemben kívül helyezni.
- A fűnyíró traktort csak akkor helyezze üzembe, ha minden tartozék alkatrész felszerelése megtörtént.
- Mindig az előírt szerszámokat használja a személyi sérülések és a fűnyíró traktor, valamint a tartozék alkatrészek károsodásainak elkerülése érdekében.

4 TERMELÉSI ADATOK FELTÖLTÉSE A "SMART COCKPIT" PANELRE (0)

A termelési adatoknak a "smart Cockpit" panelre (0/14) történő feltöltéséhez a számítógépén erre a célra rendelkezésre álló szoftverre.

1. A szoftver letöltése:
<https://www.alko-garden.com/smart-cockpit-retrofit-kit>
2. Indítsa el a szoftvert.
3. A "smart Cockpit" panelen lévő "Micro-USB B típusú" csatlakozóperselyt USB-kábellel (0/15) kösse össze a számítógépével (Micro-USB B típusú – USB A típusú kapcsolat).
Tudnivaló: Ne használja az USB-töltőcsatlakozót (0/13)!
4. A fűnyíró traktor ülése alatt található típustábláról írja be a következő számokat a szoftverbe:
 - Cikkszám (6-jegyű)
 - Sorozatszám (11-jegyű)
5. Mindkét számot vigye át a "smart Cockpit" panelre. **Tudnivaló:** Ne a kiegészítő készlet cikkszámát és sorozatszámát használja!
6. Húzza ki az USB-kábelt.

5 FELSZERELÉS – FŐ ELJÁRÁS

5.1 A fűnyíró traktor leállítása és a motorháztető felhajtása (01)

1. A fűnyíró traktort sima felületen állítsa le, hogy ne tudjon elgurulni.
2. A motorháztetőt (01) ütközésig hajtja fel (01/a). A motorháztető kinyitva marad. **Tudnivaló:** A nagyobb mozgásszabadság érdekében a motorháztetőt le lehet szerelni (a traktormodelltől függően).

5.2 Az indítóakkumulátor kiszérése (02)

Szerelje ki az indítóakkumulátort és válassza le, az indítóakkumulátor károsodásának és szerelés közben egy rövidzárlat keletkezésének megelőzése érdekében.

1. Távolítsa el a gumihevedert (02/1).
2. Az indítóakkumulátort (02/2) húzza ki a rekeszből és tegye le.
3. Az indítóakkumulátor leválasztása:
 - Válassza le a negatív pólust.
 - Válassza le a pozitív pólust.

5.3 A napellenző eltávolítása (03)

1. Csavarozza ki a csavart (03/1) és a későbbi szereléshez őrizze meg. **Tudnivaló:** Használjon TX20 Torx-csavarhúzóat.
2. A napellenzőt (03/2) tolja el (03/a) a kormánykerék irányában.
3. Vegye le a napellenzőt.

5.4 Lyukak fúrása a kezelőkonzolja (04, 05)

A kábelek átvezetéséhez a kezelőkonzolja két lyukra van szükség.

FIGYELEM! A készülék sérülésének veszélye. A lyukak kifúrásakor a kezelőkonzolja mögött található alkatrészek megsérülhetnek.

- Dolgozzon olyan óvatosan, hogy a szerszám csak legfeljebb 1 cm mélyen hatoljon a burkolat mögé.

Lyukak felrajzolása (04)

1. A mellékelt fúrásablont a sarkoknál a megjelölt módon vágja be.
2. A fúrásablont (04/1) helyezze a tartólyukakra a kezelőkonzolja.
3. A két vonalkázott lyuk középpontját jelölje be a kezelőkonzolja (pl. egy karctúvel).

Lyukak fúrása (05)

1. Szerelje le a kormánykereket.

2. Fúrógéppel és lyukfűrészsel készítsen két lyukat a kezelőkonzolban:

- Középső lyuk: Ø legalább 30 mm
 - Jobb oldali lyuk: Ø kb. 45 mm
- Tudnivaló:** *Ügyeljen arra, hogy a jobb oldali lyuk helyét ne a későbbi látómezőben jelölje ki.*

3. Ha szükséges: A lyukakat megfelelő szerszámokkal, pl. reszelőkkel utólag munkálja meg.

5.5 A benzintartály előtti rögzítőhuzal eltávolítása (06)

A benzintartály mindkét oldalán:

1. A belső fogazású biztosítóalátéteket (06/1) oldalcsípőfogóval vágja szét. **Tudnivaló:** *Későbbi beszereléskor használjon új belső fogazású biztosítóalátéteket.*
2. Húzza le a belső fogazású biztosítóalátéteket.
3. Vegye le a rögzítőhuzalt (06/2).

5.6 A kormányoszlop-borítás eltávolítása (07, 08)

1. Csavarozza ki a csavarokat (07/1) és a későbbi szereléshez őrizze meg. **Tudnivaló:** *Használjon TX30 Torx-csavarhúzó.*
2. A fűnyíró traktor mindkét oldalán a pedálok alatt:
 - A kormányoszlop-borítást (08/1) akassza ki a horgokból (08/2).
 - Húzza ki (08/a) a kormányoszlop-borítást.
3. A kormányoszlop-borítást (07/2) billentse a vezetőülés felé.

5.7 A relétalp kihúzása (09)

1. A relétalpat (09/1) felfelé húzza ki.
2. A relétalpat tegye félre, illetve hagyja lógva a kábelkötegen.

5.8 A biztosítéktartó kinyomása (10)

A károsodások elkerülése érdekében a meglévő biztosítéktartókat (10/1) ki kell nyomni a biztosítékdobozból (10/2).

1. A biztosítóhorgokat a biztosítékdoboz alsó oldalán menetirányban hajlítsa meg.
2. A meglévő biztosítéktartót lefelé nyomja ki.

5.9 Csatlakozódugó átdugaszolása a gyújtáskapcsolónál (11 - 14)

FIGYELŐ Kábelköteg, lásd *Fejezet 2 "Termékáttekintés (0)", oldal 62: 1., 2. és 3. pozíció.*

1. A meglévő csatlakozódugót húzza le a gyújtáskapcsolóról

1. A gyújtáskapcsoló [1-pólusú, testelés] kis csatlakozódugóját (11/1) húzza le (11/a).
2. A gyújtáskapcsoló [6-pólusú] nagy csatlakozódugóját (11/2) húzza le (11/b).

2. A kábelköteg csatlakozódugóját csatlakoztassa a gyújtáskapcsolóhoz

1. A kiegészítő készlet kábelkötegeinek (12/1) egyes érintkezőit csatlakoztassa a normál kábelköteg (12/2) két lehúzott csatlakozódugóházához:
 - Az érintkezőkön a kábelek színének pontosan meg kell egyeznie a gyújtáskapcsoló meglévő csatlakozódugóján lévő kábelek színével.
 - A két sárga kábel felcserélhető.

FIGYELEM! Veszély felcserélt kábelek miatt.

A kábelek felcserélése miatt a fűnyíró traktor elektromos rendszere bekapcsoláskor károsodhat.

- Feltétlenül ellenőrizze, hogy minden egyes kábel helyesen van-e csatlakoztatva.
2. A kiegészítő készlet kábelkötegeinek nagy csatlakozódugóját (13/1) csatlakoztassa a traktoron lévő gyújtáskapcsolóhoz [6-pólusú].
 3. A kiegészítő készlet kábelkötegeinek kis csatlakozódugóját (13/2) csatlakoztassa a traktoron lévő gyújtáskapcsolóhoz [1-pólusú, testelés].

A gyújtáskapcsolóval összekapcsolt kábelköteg össznézetét lásd a 14. ábrán.

5.10 Nyílások befűrészelése a biztosítékdobozba (15)

A biztosítékdoboz (15/1) elülső oldalán a szabad területen fűrészeljen be két kb. 1 mm széles nyílást a 3 A-es biztosítékokat tartalmazó biztosítéktartó benyomásának megkönnyítésére.

1. Egy fémfűrészlap (15/2) alulról jobbra és balra fűrészeljen be két nyílást (15/3) a biztosítékdobozba. **Tudnivaló:** *A biztosítékdobozt azonban ne fűrészelje át!*

5.11 A biztosítéktartó betolása a biztosítékdobozba (16 – 19)

A kábelkötegen két feltöltött biztosítéktartó és egy üres biztosítéktartó található. Az üres biztosítéktartó csak a fűnyíró traktor oldalsó kidobónyílásához szükséges.

I TUDNIVALÓ Kábelköteg, lásd *Fejezet 2 "Termékáttekintés (0)"*, oldal 62: 4. pozíció. A biztosítéktartót (14/1) lásd még a 14. ábrán.

Egy biztosítéktartónak a biztosítékdobozba történő bedugásakor az alábbiak szerint járjon el:

1. A biztosítéktartó (16/2) orr-részét (16/1) igazítsa be menetirányba.
2. A biztosítéktartót (17/2) tolja be (17/a) ferdén a menetiránnyal ellentétesen a biztosítékdobozba (17/3).

Fűnyíró traktor hátsó kidobónyílás (17, 18)

1. A 10 A-es, 15 A-es és 10 A-es biztosítéktartókat (17/1, 18/1) dugja vissza az eddigi helyükre.
2. A "smart Cockpit" kiegészítő készletének kábelkötegén az üres biztosítéktartót húzza le a két feltöltött biztosítéktartóról, és ártalmatlantítsa.
3. A két feltöltött biztosítéktartót (17/2, 18/2) a 3 A-es biztosítékekkel előlről dugja be a biztosítékdobozba.
4. A két 3 A-es biztosítékhoz mellékelt matricákat ragassza fel a biztosítékdobozra.

Fűnyíró traktor oldalsó kidobónyílás (19)

1. A 10 A-es és a 15 A-es biztosítéktartókat (19/1) dugja vissza az eddigi helyükre.
2. A két biztosítéktartót (19/2) a 3 A-es biztosítékekkel az üres biztosítéktartóval (19/3) együtt dugja be hátul a biztosítékdobozba.
3. A két 3 A-es biztosítékhoz mellékelt matricákat ragassza fel a biztosítékdobozra.

5.12 A "smart Cockpit" kábelének átvezetése a kezelőkonzol alatt (20)

I TUDNIVALÓ Kábelköteg, lásd *Fejezet 2 "Termékáttekintés (0)"*, oldal 62: 8., 9., 10. és 11. pozíció.

I TUDNIVALÓ Lásd még a 14. ábrán a panel (14/4) és az induktív töltés (14/5) két hosszú kábelét, az USB-töltőcsatlakozó (14/6) rövid kábelét és a tartályérzékelő (14/7) kábelét is.

1. A "smart Cockpit" kábelkötegének csatlakozódugóit vezesse felfelé a kormányoszlopon.

2. A kábeleket az elkészített nyílásokon keresztül dugja be a kezelőkonzolba:

- Csatlakozódugó a "smart Cockpit" panel (20/1) számára.
- Csatlakozódugó az "Induktív töltés" bővítmódul (20/2) számára
- Csatlakozódugó az USB-töltőcsatlakozó (20/3) számára.

3. A tartályérzékelő (20/4)* csatlakozódugóját a kezelőkonzol alatt helyezze el.

*: *opcionális*

5.13 Csatlakozódugó a "smart Cockpit" panel (21) számára

1. A "smart Cockpit" panelt (21/1) fordítva helyezze fel a kezelőkonzolra (21/2).
2. A csatlakozódugót (21/3) csatlakoztassa a "smart Cockpit" panelhez (21/4).
3. A csatlakozódugót (21/5) kösse össze az USB-töltőcsatlakozó (21/6) csatlakozódugójával.

5.14 A "smart Cockpit" felcsavarozása (22)

1. Fordítsa meg a "smart Cockpit" panelt (22/1). Az okostelefon-tartónak felfelé kell néznie.
2. Tegye fel a "smart Cockpit" panelt, majd a rögzítőnyíláson keresztül igazítsa be (22/a) a csavart. **Figyelem!** *Ügyeljen arra, hogy ne csipődjön be kábel a "smart Cockpit" panel és a kezelőkonzol közé.*
3. A "smart Cockpit" panelt csavarozza fel a korábban kicsavarozott csavarral. **Tudnivaló:** *Használjon TX20 Torx-csavarrhűzőt.*

5.15 A mágneskapcsoló közbenső csatlakozódugójának bedugása (23)

I TUDNIVALÓ Kábelköteg, lásd *Fejezet 2 "Termékáttekintés (0)"*, oldal 62: 5. és 6. pozíció. A közbenső csatlakozódugót (14/2) lásd még a 14. ábrán.

1. A mágneskapcsoló meglévő csatlakozódugó-csatlakozásait (23/1, 23/2) válassza szét egymástól.
2. A csatlakozódugó-végek között az 1. közbenső csatlakozódugót (23/3) és a 2. közbenső csatlakozódugót (23/4) dugja be [2-pólusú csatlakozódugó-csatlakozás barna és fekete huzallal].
3. A kész csatlakozódugó-csatlakozást tolja a taposólemez alá.

5.16 A gyújtásjel jelfogó huzal rögzítése (24)

I TUDNIVALÓ Kábelköteg, lásd *Fejezet 2 "Termékáttekintés (0)", oldal 62: 7. pozíció*. A jel-fogó huzalt (14/3) lásd még a 14. ábrán is.

1. A jelfogó huzalt (24/1) vezesse át az olajbetöltő csomak szemén (24/2) (ha van).
2. A jelfogó huzalt egyszer csavarja a meglévő kábel (24/3) köré, hogy így a huzal a motoron szorosan előrefelé legyen elhelyezhető.
3. A jelfogó huzalt háromszor csavarja a gyújtókábel (24/4) köré a gyújtógyertyánál.
4. A jelfogó huzalnál erősen húzza meg, hogy a körülcsavarás feszes legyen, majd kábelkötőzővel (24/5) rögzítse.
5. A jelfogó huzalt egy második kábelkötőzővel (24/6) kb. 3 cm-es távolságban még egyszer rögzítse. **Tudnivaló:** *A kimenő huzalnak a bejövő huzalon kívül kell lennie.*
6. A jelfogó huzal túlnyúló végét röviddel a második kábelkötőző mögött vágja el. **Tudnivaló:** *A fogadni kívánt gyújtásjel zavarának elkerülése érdekében a huzalvég (24/7) a motor házhoz képest nem emelkedhet ki.*

5.17 Az opcionális alkatrészek felszerelése (25)

Opcionális "tartályérzékelő"

Tartályérzékelő használata esetén:

- További eljárás: lásd *Fejezet 6 "A tartályérzékelő felszerelése (opció)", oldal 66*.

Egyébként a csatlakozódugót ne használja.

Opcionális "Induktív töltés" bővítőmodul

Az "Induktív töltés" bővítőmodul utólagos beszerelése esetén:

- További eljárás: lásd a külön szerelési útmutatót.

Egyébként a csatlakozódugót ne használja.

Fő eljárás, opciók nélkül

- További eljárás: lásd *Fejezet 5.18 "A kábelköteg rögzítése (26)", oldal 66*.

5.18 A kábelköteg rögzítése (26)

Annak érdekében, hogy a kormányoszlop-borítás felhelyezésekor a kábelköteg ne csípődjön be és ne sérüljön meg, a kábelköteget a jobb oldalon kell rögzíteni.

1. Egy nagy kábelkötőzővel (26/1) felül rögzítse a kábelköteget.
2. Egy nagy kábelkötőzővel (26/2) alul rögzítse a kábelköteget.

5.19 A kormányoszlop-borítás visszahelyezése (27, 28)

1. A kormányoszlop-borítást (27/1) elől pattintsa be (27/a) a pedáloknaál.
2. Hajtsa be a kormányoszlop-borítást (28/1).
3. Csavarozza be a csavarokat (28/2). **Tudnivaló:** *Használjon TX30 Torx-csavarhúzó*.

5.20 A benzintartály előtti rögzítőhuzal visszahelyezése (29)

A benzintartály mindkét oldalán:

1. Helyezze fel a rögzítőhuzalt (29/1).
2. Helyezze fel a belső fogazású biztosítóalátéteket (29/2).

5.21 Az indítóakkumulátor visszaszerelése

1. Tegye vissza az indítóakkumulátort:
 - Helyezze fel a pozitív pólust.
 - Helyezze fel le a negatív pólust.
2. Dugja be az indítóakkumulátort az akkumulátorrekészbe.
3. Rögzítse az indítóakkumulátort gumihevederrel.

5.22 A motorháztető lehajtása és a kormánykerék felszerelése

1. Hajtsa le a motorháztetőt.
2. Szerelje vissza a kormánykereket.

6 A TARTÁLYÉRZÉKELŐ FELSZERELÉSE (OPCIÓN)

Ha még nincs tartályérzékelő (T0), akkor a rendelkezésre álló benzintartályon nincs nyílás a tartályérzékelő számára. Ezért a benzintartályt ki kell cserélni.

Szükséges alkatrészek

| Alkatrész | Alkatrészszám |
|---|---------------|
| Tartályérzékelő | 493699 |
| Benzintartály nyílással a tartályérzékelő számára | 473565 |
| Kábelszalag | 468820 |

6.1 A régi benzintartály kiszérése

6.1.1 A benzintartály kiürítése (T01)

A tartályérzékelő felszereléséhez egy üres benzintartály (T01/1) szükséges.

1. Zárja el a benzincsapot (T01/2).

- Lazítsa meg a bilincset (T01/3) az alsó benzintömlőnél (T01/4).
- Húzza le az alsó benzintömlőt a benzincsapóról és rögzítse magasan, hogy a benzín ne folyjon ki.
- Helyezzen fel lefolyótömlőt alul a benzincsapra.
- A lefolyótömlő alá állítson egy megfelelő edényt (pl. benzineskannát).
- Nyissa ki a benzincsapot, és a benzint teljesen engedje le a benzintartályból.

6.1.2 A kábelzalag eltávolítása (T02)

- A benzintartály rögzítésére szolgáló kábelzalagot (T02/1) vágja el.
- Távolítsa el a kábelzalagot.

6.1.3 A benzintartály-konzol tartócsavarjainak eltávolítása (T03, T04)

Feltétel: A kormányoszlop-borítást el kell távolítani.

- A kormányoszlop bal és jobb oldalán lazítsa meg az anyákat és a tartócsavarokat:
 - 13 mm-es csavarkulccsal lazítsa meg az anyacsavarokat (T03/1, T03/2) (a motortól kifelé látható).
 - Közben 5 mm-es imbuszkulccsal minden tartócsavarnál (T04/1, T04/2) alkalmazzon ellentartást (a vezetőüléstől kifelé látható).
- Az anyacsavarokat csavarja le, a tartócsavarokat pedig húzza ki:
 - Három (T04/1) tartócsavar esetén az anyákat csavarja le és húzza le a tartócsavarokat.
 - A (T04/2) tartócsavar leszerelhető (a vezetőüléstől kifelé látható jobbra alul), hogy a tartót jobbra lehessen billenteni és a benzintartályt balra ki lehessen húzni.
- Az anyákat és a tartócsavarokat későbbi felszereléshez tegye félre.

6.1.4 Műanyag betét eltávolítása (T05, T06)

A műanyag betétet, amely az akkumulátordobozból és a cseppfogó tálcából áll, el kell távolítani.

- A tartályfedelelet (T05/1) csavarozza le.
- A műanyag betét cseppfogó tálcáját (T05/2) húzza felfelé a tartály betöltőcsonkjára (T05/3) fölé.

- A műanyag betétet (T06/1) fordítsa el előre-felé a fűnyíró traktor jobb oldalához.

6.1.5 A régi benzintartály kiszérése (T07, T08)

A benzintömlő eltávolítása

- Lazítsa meg a bilincset (T07/1).
- A benzintömlőt (T07/2) húzza le a benzintartályról (T07/3).

A benzintartály kihúzása

- A benzintartályt (T08/1) ferdén felfelé húzza ki (T08/a).

6.2 Az új benzintartály beszerelése

6.2.1 A benzintömlő felhelyezése az új benzintartályra (T09)

- Az új benzintartályt (T09/1) lazán helyezze fel a benzintartály-konzolra (T09/2).
- A benzintömlőt tolja rá a benzintartály csomójára.
- A benzintömlőt (T09/3) rögzítse a bilincsel (T09/4):
 - A bilincset egy fogóval nyomja össze, mivel az kitágul.
 - Az összenyomott bilincset tolja felfelé és engedje el.

6.2.2 Tartályérzékelő beszerelése (T10, T11)

- A tartályérzékelőt (T10/1) dugja be teljesen a benzintartály (T10/2) nyílásába.
- A tartályérzékelőt szoros rögzítésre:
 - A tartályérzékelőt a 10 mm-es csavarkulccsal (T10/3) tartsa erősen.
 - Az anyát a 24 mm-es csavarkulccsal (T10/4) húzza meg szorosan.
- A benzintartályt (11/1) tolja vissza (11/a) a konzolra.

6.2.3 A műanyag betét visszaszerelése (T12 - T14)

- A tartályfedelelet csavarozza le a tartály betöltőcsonkjáról (T12/1).
- A műanyag betét beszerelése:
 - Fordítsa befelé a műanyag betétet.
 - A csatlakozást és a tartályérzékelő csatlakozódugóját (T13/1) vezesse át a műanyag betét nyílásán (T13/2).
 - Húzza cseppfogó tálcát (T13/3) a betöltőcsonk (T13/4) fölé.
- A tartályfedelelet (T14/1) csavarozza fel.

6.2.4 A benzintartály rögzítése kábelszalaggal (T15 - T18)

Rögzítse a benzintartályt az új kábelszalaggal. Közben ügyeljen arra, hogy a kábelszalag a benzintartályt ugyanolyan szorosan rögzítse, mint a kiserelés előtt. Ezzel a későbbi működés közben megakadályozható a benzintartály meglazulása és az esetleges tűzveszély kialakulása.

1. A kormányoszlop vezető felőli oldalán: A kábelszalag (T15/1) hegyes végét dugja át a benzintartály-konzol (T15/3) nyílásán (T15/2). A kábelszalag bordás oldalának felfelé kell néznie.
2. A kábelszalagot a motor felőli oldalon húzza felfelé.
3. A kábelszalag (T16/1) hegyes végét dugja át az akkumulátordoboz (T16/3) elülső nyílásán (T16/2).
4. A kábelszalag hegyes végét vezesse tovább a hátsó nyíláson (T16/4) keresztül.
5. A kormányoszlop vezető felőli oldalán:
 - A kábelszalagot alul és felül erősen húzza át, amíg a benzintartály szorosan nem rögzül.
 - A kábelszalag (T17/1) két végét illessze össze és erősen húzza össze.
 - A kábelszalag (T18/1) kinyúló végét szorosan vágja le.

6.2.5 A benzintartály-konzol tartócsavarjainak becsavarozása (T19, T20)

1. A tartócsavarokat (T19/1) a vezetőülés felől helyezze be a tartókon (T19/2) keresztül.
2. Az anyákat (T20/1) a motor felől csavarja fel a tartócsavarokra.
3. Anyacsavarok meghúúzása:
 - 13 mm-es csavarkulccsal húzzon meg minden anyát.
 - Közben 5 mm-es imbuszkulccsal minden tartócsavarnál alkalmazzon ellentartást.

6.2.6 A tartályérzékelő csatlakoztatása (T21)

I TUDNIVALÓ Kábelköteg, lásd *Fejezet 2 "Termékáttekintés (0)", oldal 62: 11. pozíció*. A csatlakozódugót (11/7) lásd még a 11. ábrán is.

1. Csatlakoztassa egymáshoz a kábelköteg csatlakozódugóját (T21/1) és a tartályérzékelő csatlakozóperselyét (T21/2).

6.3 További eljárás

Folytassa a fő eljárásban: lásd *Fejezet 5.18 "A kábelköteg rögzítése (26)", oldal 66*.

7 AZ "INDUKTÍV TÖLTÉS" BŐVÍTŐMODUL FELSZERELÉSE (OPCIÓ)

Lásd a külön szerelési útmutatót.

8 BLUETOOTH RÁDIÓMODUL ÉS AL-KO INTOUCH ALKALMAZÁS

A "smart Cockpit" Bluetooth rádiómodullal van felszerelve. Ez lehetővé teszi okostelefonja és a fűnyíró traktor vezeték nélküli párosítását. Ehhez a fűnyíró traktort be kell kapcsolni.

Az első párosítás az indítókulcs bármelyik (I, II vagy III) állásba történő elfordítását követő 60 másodpercen belül lehetséges.

AL-KO inTOUCH alkalmazás

Az AL-KO inTOUCH alkalmazás telepítéséhez és az internetes funkciók használatához okostelefonjának internetkapcsolatra van szüksége.



<https://www.alko-garden.com/smart-cockpit-retrofit-kit>

Szkennelje be ezt a QR-kódot, hogy megtudja, hogyan telepítheti okostelefonjára az AL-KO inTOUCH alkalmazást, és további információkat kapjon készülékéről.

1. Indítsa el az AL-KO inTOUCH alkalmazást.
2. Hozzon létre felhasználói fiókot a "Regisztráció" menüpont alatt, vagy jelentkezzen be a már meglévő fiókjával a "Bejelentkezés" menüpont alatt. Ha korábban már regisztrált webshopunkban, akkor használhatja ezt a felhasználói fiókot.
3. Az "Új eszköz hozzáadása" lehetőségen keresztül adjon hozzá új eszközt.
4. Kövesse a további utasításokat.
5. Ha a készülék egy "smart-connect" funkcióval rendelkező eszköz, futtassa a "smart-connect" asszisztent közvetlenül a készülék közelében.
6. Kövesse a további utasításokat.

A fűnyíró traktor üzemzavara esetén a szakkereskedő az AL-KO inTOUCH alkalmazáson keresztül segíthet Önnek. Ehhez az AL-KO inTOUCH alkalmazásban engedélyeznie kell a szakkereskedő számára a hozzáférést.



I TUDNIVALÓ Az AL-KO inTOUCH alkalmazás frissítéseire automatikusan az interneten keresztül kerül sor (FOTA: Firmwareupdate Over The Air - Firmware frissítés online).

OVERSÆTTELSE AF DEN ORIGINALE MONTERINGSVEJLEDNING

Indholdsfortegnelse

| | | | | | |
|------|---|----|----------|--|----|
| 1 | Om denne monteringsvejledning | 69 | 5.20 | Sæt igen fastgøringstråden foran benzintanken (29) | 74 |
| 1.1 | Symboler på forsiden | 70 | 5.21 | Monter startbatteriet igen | 74 |
| 1.2 | Symboler og signalord | 70 | 5.22 | Luk motorhjelm, og monter rattet ... | 74 |
| 2 | Produktoversigt (0) | 70 | 6 | Montering af tanksensoren (ekstraudstyr) | 74 |
| 3 | Sikkerhedsanvisninger | 70 | 6.1 | Afmontering af den gamle benzintank | 74 |
| 3.1 | Sikkerhedsinstrukser vedr. monteringen | 70 | 6.1.1 | Tøm benzintanken (T01) | 74 |
| 4 | Indlæsning af produktionsdata til "smart Cockpit"-printkortet (0) | 71 | 6.1.2 | Fjern kabelbåndet (T02) | 74 |
| 5 | Montering – hovedproces | 71 | 6.1.3 | Fjern benzintankkonsollens skruer med vingemøtrikker (T03, T04) | 74 |
| 5.1 | Sluk plænetraktoren, og slå motorhjelm op (01) | 71 | 6.1.4 | Fjern plastikindsatsen (T05, T06) | 74 |
| 5.2 | Afmonter startbatteriet (02) | 71 | 6.1.5 | Afmonter den gamle benzintank (T07, T08) | 75 |
| 5.3 | Fjern solskærmen (03) | 71 | 6.2 | Montering af den nye benzintank | 75 |
| 5.4 | Bor huller i betjeningskonsollen (04, 05) | 71 | 6.2.1 | Sæt benzinslangen på den nye benzintank (T09) | 75 |
| 5.5 | Fjern fastgøringstråden foran benzintanken (06) | 71 | 6.2.2 | Monter tanksensoren (T10, T11) . | 75 |
| 5.6 | Fjern ratstammens beklædning (07, 08) | 71 | 6.2.3 | Monter plastikindsatsen igen (T12 - T14) | 75 |
| 5.7 | Træk relæsoklen ud (09) | 72 | 6.2.4 | Fastgør benzintanken med kabelbåndet (T15 - T18) | 75 |
| 5.8 | Tryk sikringsholderen ud (10) | 72 | 6.2.5 | Skrue benzintankkonsollens skruer med vingemøtrikker ind (T19, T20) | 75 |
| 5.9 | Flyt stikket på tændingskontakten (11 - 14) | 72 | 6.2.6 | Tilslutning af tanksensoren (T21). | 75 |
| 5.10 | Sav slidser i sikringskassen (15) | 72 | 6.3 | Videre fremgangsmåde | 75 |
| 5.11 | Skub sikringsholderen ind i sikringskassen (16 – 19) | 72 | 7 | Montering "Induktiv opladning"-udvidelsesmodul (ekstraudstyr) | 76 |
| 5.12 | Stik kablet til "smart Cockpit" gennem under betjeningskonsollen (20) | 73 | 8 | Bluetooth-radiomodul og AL-KO in-TOUCH app | 76 |
| 5.13 | Sæt stikket på "smart Cockpit" (21) ... | 73 | 1 | OM DENNE MONTERINGSVEJLEDNING | |
| 5.14 | Skrue "smart Cockpit" på (22) | 73 | ■ | Den tyske udgave er den originale monteringsvejledning. Alle andre sprog er oversættelser af den originale monteringsvejledning. | |
| 5.15 | Sæt adapterstik til magnetkobling ind (23) | 73 | ■ | Overhold plænetraktorens brugsanvisning, når du betjener plænetraktoren. | |
| 5.16 | Fastgør modtagertråden til tændingssignalet (24) | 73 | ■ | Læs og overhold sikkerhedsanvisningerne og advarslerne i denne monteringsvejledning. | |
| 5.17 | Montering af ekstraudstyr (25) | 73 | | | |
| 5.18 | Fastgørelse af ledningsnettet (26) | 73 | | | |
| 5.19 | Sæt ratstammens beklædning på igen (27, 28) | 74 | | | |

1.1 Symboler på forsiden

| Symbol | Betydning |
|--|--|
|  | Læs denne monteringsvejledning omhyggeligt, før du monterer plænetraktoren, og udfør alt monteringsarbejde samvittighedsfuldt. |
|  | Monteringsvejledning |
|  | Enheden indeholder et trådløst Bluetooth-modul. |

1.2 Symboler og signalord

⚠ FARE! Indikerer en umiddelbar farlig situation, som, hvis den ikke undgås, er livsfarlig eller medfører alvorlige kvæstelser.

⚠ ADVARSEL! Indikerer en potentiel farlig situation, som, hvis den ikke undgås, kan være livsfarlig eller medføre alvorlige kvæstelser.

⚠ FORSIGTIG! Indikerer en potentiel farlig situation, som, hvis den ikke undgås, kan medføre mindre eller moderate kvæstelser.

OBS! Indikerer en situation, som, hvis den ikke undgås, kan medføre tingsskade.

i BEMÆRK Specielle anvisninger, der gør dig i stand til at forstå og håndtere maskinen bedre.

2 PRODUKTOVERSIGT (0)

| Nr. | Del |
|-----|---|
| 1 | Stort stik til tændingskontakt [6-polet] |
| 2 | Lille stik til tændingskontakt [1-polet, jord] |
| 3 | Kontakter til tændingskontaktens eksterierende stik |
| 4 | Sikringsholder med to 3 A-sikringer |
| 5 | Adapterstik 1 til magnetkobling (2-polet, brun og sort) |
| 6 | Adapterstik 2 til magnetkobling (2-polet, brun og sort) |
| 7 | Modtagertråd til tændingssignal (blå) |

| Nr. | Del |
|---------------------------------------|---|
| 8 | Stik til "smart Cockpit"-printkort |
| 9* | Stik til "Induktiv opladning"-udvidelsesmodul. Bemærk: <i>Må kun bruges, når udvidelsesmodulet også købes!</i> |
| 10 | Stik til USB-ladebøsning |
| 11* | Stik til tanksensor. Bemærk: <i>Må kun bruges, når tanksensoren også købes.</i> |
| 12 | "smart Cockpit" |
| 13 | USB-ladebøsning |
| 14 | "smart Cockpit"-printkort |
| 15 | "Micro-USB type B"-stikbøsning |
| 16 | 2 små kabelbindere til at holde tændingssignal |
| 17 | 3 store kabelbindere til at fastgøre ledningsnet |
| Til ekstraudstyr "Tanksensor": | |
| 18* | Tanksensor* |
| 19* | Kabelbånd* |
| 20* | Benzintank* |

*: valgfrist

3 SIKKERHEDSANVISNINGER

OBS! Risiko for beskadigelse af maskinen. Plænetraktorens driftssikkerhed kan blive påvirket på grund af ukorrekt montering af tilbehøret.

- Monteringen må kun udføres af et fagværksted!

i BEMÆRK Følg plænetraktorens brugsanvisning!

3.1 Sikkerhedsinstrukser vedr. monteringen

- Afmonter og afbryd startbatteriet for at forhindre beskadigelse af startbatteriet og en kortslutning ved monteringen.
- Det er forbudt at fjerne beskyttelsesanordninger og afdækninger fra bevægelige dele samt at sætte beskyttelsesanordninger ud af drift.
- Tag først plænetraktoren i drift igen, når tilbehøret er komplet monteret.
- Brug altid de foreskrevne værktøjer for at undgå kvæstelser samt skader på plænetraktoren og tilbehøret.

4 INDLÆSNING AF PRODUKTIONSDATA TIL "SMART COCKPIT"-PRINTKORTET (0)

Du har brug for den nødvendige software på din computer for at indlæse produktionsdataene til "smart Cockpit"-printkortet (0/14).

- Download software:
<https://www.alko-garden.com/smart-cockpit-retrofit-kit>
- Start software.
- Forbind "Micro-USB type B"-stikbøsningen (0/15) til "smart Cockpit"-printkortet via USB-kabel (Micro-USB type B - USB type A) med din computer. **Bemærk:** *Brug ikke USB-ladebøsningen (0/13)!*
- Noter følgende numre i softwaren fra type-skiltet under sædet på din plænetraktor:
 - Artikelnummer (6-cifret)
 - Serienummer (11-cifret)
- Overfør begge numre til "smart Cockpit"-printkortet. **Bemærk:** *Brug ikke artikel- og serienummeret på eftermonteringssettet!*
- Tag USB-kablet ud.

5 MONTERING – HOVEDPROCES

5.1 Sluk plænetraktoren, og slå motorhjelmens op (01)

- Stil plænetraktoren på en jævn overflade, så den ikke kan trille væk.
- Slå motorhjelmens (01) helt op (01/a). Motorhjelmens bliver stående åben. **Bemærk:** *For at få større bevægelsesfrihed kan du afmontere motorhjelmens (afhængigt af traktormodel).*

5.2 Afmonter startbatteriet (02)

Afmonter og afbryd startbatteriet for at forhindre beskadigelse af startbatteriet og en kortslutning ved monteringen.

- Fjern gummiekspanderen (02/1).
- Træk startbatteriet (02/2) ud af skakten, og stil det til side.
- Afbryd startbatteriet:
 - Afbryd minus-polen.
 - Afbryd plus-polen.

5.3 Fjern solskærmen (03)

- Skrue skrueene (03/1) ud, og tag dem ud til den senere montering. **Bemærk:** *Brug en Torx-skruestrækker TX20.*
- Skub solskærmen (03/2) i retning mod rattet (03/a).
- Tag solskærmen af.

5.4 Bor huller i betjeningskonsollen (04, 05)

Det er nødvendigt med to huller til at stikke kabler ind i betjeningskonsollen.

OBS! Risiko for beskadigelse af maskinen. Når hullerne bores, kan komponenter bag betjeningskonsollen blive beskadiget.

- Arbejd så forsigtigt, at dine værktøjer kommer maks. 1 cm ind bag afdækningen.

Tegn huller (04)

- Skær den medfølgende boreskabelon til ved hjørnerne som markeret.
- Læg boreskabelonen (04/1) ved monteringshullerne i betjeningskonsollen.
- Marker midtpunkter for begge skraverede huller på betjeningskonsollen (f.eks. med en ridsenål).

Bor huller (05)

- Afmonter rattet.
- Bor to huller i betjeningskonsollen med boremaskine og hulsave:
 - Midterste hul: Ø min. 30 mm
 - Højre hul: Ø ca. 45 mm**Bemærk:** *Sørg for ikke at placere det højre hul i det senere synsfelt.*
- Hvis nødvendigt: Efterbehandl hullerne med egnede værktøjer, f.eks. file.

5.5 Fjern fastgøringstråden foran benzintanken (06)

På begge sider af benzintanken:

- Skær sikringsskiverne med indvendige tænder (06/1) over med en skævbider. **Bemærk:** *Brug nye sikringsskiver med indvendige tænder ved senere montering.*
- Træk sikringsskiverne med indvendige tænder af.
- Tag fastgøringstråden (06/2) af.

5.6 Fjern ratstammens beklædning (07, 08)

- Skrue skrueene (07/1) ud, og tag dem ud til den senere montering. **Bemærk:** *Brug en Torx-skruestrækker TX30.*
- På begge sider af plænetraktoren nederst ved pedalerne:
 - Tag ratstammens beklædning (08/1) ud af krogene (08/2).
 - Træk ratstammens beklædning ud (08/a).
- Slå ratstammens beklædning (07/2) hen i retning af førersædet.

5.7 Træk relæsoklen ud (09)

1. Træk relæsoklen (09/1) op og ud.
2. Læg relæsoklen til side, eller lad den evt. hænge på ledningsnettet.

5.8 Tryk sikringsholderen ud (10)

For at undgå skader skal de eksisterende sikringsholdere (10/1) trykkes ud af sikringskassen (10/2).

1. Bøj sikringskrogene på den nederste side af sikringskassen i kørselsretningen.
2. Tryk de eksisterende sikringsholdere ned og ud.

5.9 Flyt stikket på tændingskontakten (11 - 14)

f BEMÆRK Ledningsnet, se *kapitel 2 "Produktoversigt (0)", Side 70: Positioner 1, 2 og 3.*

1. Træk de eksisterende stik ud af tændingskontakten

1. Træk det lille stik (11/1) på tændingskontakten [1-polet, jord] af (11/a).
2. Træk det store stik (11/2) på tændingskontakten [6-polet] af (11/b).

2. Sæt ledningsnettets stik på tændingskontakten

1. Tilslut de enkelte kontakter på eftermonteringssættets ledningsnet (12/1) til de to eksisterende stikhuse, som er blevet fjernet fra standardledningsnettet (12/2):
 - Kablernes farver ved kontakterne skal stemme præcist med kablernes farve på tændingskontaktens eksisterende stik.
 - De to gule kabler kan forveksles.

OBS! Fare på grund af forvekslede kabler.

Ved tilkoblingen bliver plænetraktorens elektriske system beskadiget på grund af forvekslede kabler.

- Kontroller altid, om hvert enkelt kabel er korrekt tilsluttet.
2. Sæt det store stik (13/1) på eftermonteringssættets ledningsnet på tændingskontakten på traktoren [6-polet].
 3. Sæt det lille stik (13/2) på eftermonteringssættets ledningsnet på tændingskontakten på traktoren [1-polet, jord].

Samlet visning af ledningsnettet, der er sat på tændingskontakten, se billede 14.

5.10 Sav slidser i sikringskassen (15)

Sav foran ved den frie plads på sikringskassen (15/1) to ca. 1 mm brede slidser for at gøre det lettere at trykke sikringsholderen med 3 A-sikringerne ind.

1. Brug en metalklinge (15/2) til at save to slidser (15/3) nedefra til venstre og højre i sikringskassen. **Bemærk:** Sav ikke igennem sikringskassen!

5.11 Skub sikringsholderen ind i sikringskassen (16 – 19)

På ledningsnettet er der to udstyrede sikringsholdere og en tom sikringsholder. Den tomme sikringsholder bruges kun til plænetraktorens sideudkast.

f BEMÆRK Ledningsnet, se *kapitel 2 "Produktoversigt (0)", Side 70: Position 4.* Se også sikringsholderen (14/1) på billede 14.

Gør som følger, når en sikringsholder sættes ind i sikringskassen:

1. Juster sikringsholderens (16/2) tap (16/1) i kørselsretningen.
2. Skub sikringsholderen (17/2) skråt mod kørselsretningen og ind i sikringskassen (17/3) (17/a).

Plænetraktor bagudkast (17, 18)

1. Sæt igen sikringsholderne (17/1, 18/1) til 10 A, 15 A og 10 A ind i de hidtidige pladser.
2. Ved ledningsnettet på "smart Cockpit"-eftermonteringssættet skal den tomme sikringsholder trækkes af de to udstyrede sikringsholdere og bortskaffes.
3. De to udstyrede sikringsholdere (17/2, 18/2) sættes ind i sikringskasserne med 3 A-sikringerne foran.
4. Sæt de medfølgende mærkater til de to 3 A-sikringer på sikringskassen.

Plænetraktor sideudkast (19)

1. Sæt igen sikringsholderne (19/1) til 10 A og 15 A ind i de hidtidige pladser.
2. De to sikringsholdere (19/2) sættes sammen med 3 A-sikringerne ind i den tomme sikringsholder (19/3) bagest i sikringskassen.
3. Sæt de medfølgende mærkater til de to 3 A-sikringer på sikringskassen.

5.12 Stik kablet til "smart Cockpit" gennem under betjeningskonsollen (20)

BEMÆRK Ledningsnet, se *kapitel 2 "Produktoversigt (0)"*, Side 70: Positioner 8, 9, 10 og 11.

BEMÆRK På billede 14 ses også de to lange kabler til printkortet (14/4) og induktiv opladning (14/5), det korte kabel til USB-ladebøsningen (14/6) og kablet til tanksensoren (14/7).

1. Før ledningsnettet med stikkene til "smart Cockpit" op ved ratstammen.
2. Stik kablerne gennem de borede huller i betjeningskonsollen:
 - Stik til "smart Cockpit"-printkort (20/1).
 - Stik til "Induktiv opladning"-udvidelsesmodul (20/2)*
 - Stik til USB-ladebøsning (20/3).
3. Placer stikket til tanksensoren (20/4)* under betjeningskonsollen.

*: valgfrit

5.13 Sæt stikket på "smart Cockpit" (21)

1. Læg "smart Cockpit" (21/1) omvendt på betjeningskonsollen (21/2).
2. Sæt stikket (21/3) på "smart Cockpit"-printkortet (21/4).
3. Sæt stikket (21/5) sammen med stikket til USB-ladebøsningen (21/6).

5.14 Skru "smart Cockpit" på (22)

1. Drej "smart Cockpit" (22/1). Smartphoneholderen skal pege op.
2. Sæt "smart Cockpit" på, og juster det over skruens fastgørelseskul (22/a). **OBS! Pas på, at der ikke kommer et kabel i klemme mellem "smart Cockpit" og betjeningskonsol.**
3. Skru "smart Cockpit" fast med de skruer, der tidligere blev skruet ud. **Bemærk: Brug en Torx-skruetrækker TX20.**

5.15 Sæt adapterstik til magnetkobling ind (23)

BEMÆRK Ledningsnet, se *kapitel 2 "Produktoversigt (0)"*, Side 70: Positioner 5 og 6. Se også adapterstikket (14/2) på billede 14.

1. Tag den eksisterende stikforbindelse (23/1, 23/2) til magnetkoblingen fra hinanden.
2. Sæt adapterstik 1 (23/3) og adapterstik 2 (23/4) ind mellem stikenderne [2-polet stikforbindelse med brun og sort tråd].

3. Skub den færdige stikforbindelse under trinnet.

5.16 Fastgør modtagertråden til tændingssignalet (24)

BEMÆRK Ledningsnet, se *kapitel 2 "Produktoversigt (0)"*, Side 70: Position 7. Se også modtagertråden (14/3) på billede 14.

1. Før modtagertråden (24/1) gennem oliepåfyldningsstudsens øje (24/2) (hvis denne forefindes).
2. Modtagertråden vikles én gang rundt om de eksisterende kabler (24/3), så denne kan lægges fremad tæt ind til motoren.
3. Modtagertråden vikles tre gange rundt om tændingskablet (24/4) ved tændrøret.
4. Træk kraftigt i modtagertråden for at stramme viklingen, og fastgør den derpå med en kabelbinder (24/5).
5. Fastgør modtagertråden med en anden kabelbinder (24/6) i en afstand på ca. 3 cm. **Bemærk: Den udgående ledning skal ligge på ydersiden af den indgående ledning.**
6. Skær den overskydende ende af modtagertråden af lige efter den anden kabelbinder. **Bemærk: For at undgå fejl på det tændingssignal, der skal modtages, må trådens enden (24/7) ikke røre ind mod motorens hus.**

5.17 Montering af ekstraudstyr (25)

Ekstraudstyr "Tanksensor"

Hvis der bruges en tanksensor:

- Videre fremgangsmåde: se *kapitel 6 "Montering af tanksensoren (ekstraudstyr)"*, Side 74.

Ellers må stikket ikke bruges.

Ekstraudstyr "Induktiv opladning"-udvidelsesmodul

Hvis det "Induktiv opladning"-udvidelsesmodul også monteres:

- Videre fremgangsmåde: se separat monteringsvejledning.

Ellers må stikket ikke bruges.

Hovedproces, uden ekstraudstyr

- Videre fremgangsmåde: se *kapitel 5.18 "Fastgørelse af ledningsnettet (26)"*, Side 73.

5.18 Fastgørelse af ledningsnettet (26)

For at undgå at ledningsnettet kommer i klemme og bliver beskadiget ved placeringen af ratstam-

mens beklædning, skal ledningsnettet fastgøres ved højre side.

1. Fastgør ledningsnettet foroven med en stor kabelbinder (26/1).
2. Fastgør ledningsnettet forneden med en stor kabelbinder (26/2).

5.19 Sæt ratstammens beklædning på igen (27, 28)

1. Clips ratstammens beklædning (27/1) på foran ved pedalerne (27/a).
2. Klap ratstammens beklædning (28/1) ind.
3. Skru skrueerne (28/2) ind. **Bemærk:** Brug en Torx-skruetrækker TX30.

5.20 Sæt igen fastgøringstråden foran benzintanken (29)

På begge sider af benzintanken:

1. Sæt fastgøringstråden (29/1) på.
2. Sæt nye sikringskiver med indvendige tænder (29/2) på.

5.21 Monter startbatteriet igen

1. Tilslut startbatteriet igen:
 - Tilslut plus-polen.
 - Tilslut minus-polen.
2. Sæt startbatteriet ind i batteriskakten.
3. Fastgør startbatteriet med gummiekspanderen.

5.22 Luk motorhjælmen, og monter rattet

1. Luk motorhjælmen.
2. Monter rattet igen.

6 MONTERING AF TANKSENSOREN (EKSTRAUDSTYR)

Hvis der endnu ikke er en tanksensor (T0), har den eksisterende benzintank ingen åbning til tanksensoren. Derfor skal benzintanken udskiftes.

Nødvendige komponenter

| Del | Reservedelsnummer |
|--------------------------------------|-------------------|
| Tanksensor | 493699 |
| Benzintank med åbning til tanksensor | 473565 |
| Kabelbånd | 468820 |

6.1 Afmontering af den gamle benzintank

6.1.1 Tøm benzintanken (T01)

Benzintanken (T01/1) skal være tom for at montere tanksensoren.

1. Luk benzinhanen (T01/2).
2. Løsn spændebåndet (T01/3) ved nederste benzinslange (T01/4).
3. Løsn den nederste brændstofslange fra brændstoffhanen, og bind den fast, så der ikke løber brændstof ud.
4. Sæt aftapningsslangen på benzinhanen forneden.
5. Stil en egnet beholder (dvs. benzindunk) under aftapningsslangen.
6. Åbn benzinhanen, og lad benzinen løbe helt ud af benzintanken.

6.1.2 Fjern kabelbåndet (T02)

1. Skær kabelbåndet (T02/1) til for at fastgøre benzintanken.
2. Fjern kabelbåndet.

6.1.3 Fjern benzintankkonsollens skruer med vingemøtrikker (T03, T04)

Forudsætning: Ratstammens beklædning skal være fjernet.

1. Løsn møtrikker og skruer med vingemøtrikker til venstre og højre på ratstammen:
 - Løsn møtrikkerne (T03/1, T03/2) med en skrue nøgle 13 mm (synlig fra motoren).
 - Hold imod ved hver skrue med vingemøtrikker (T04/1, T04/2) med en unbrakonøgle 5 mm (synlig fra førersædet).
2. Drej møtrikkerne ud, og træk skrueerne med vingemøtrikker ud:
 - Drej møtrikkerne ud ved de tre skruer med vingemøtrikker (T04/1), og træk skrueerne med vingemøtrikker ud.
 - Lad skruen med vingemøtrikken (T04/2) sidde i (synlig fra førersædet nederst til højre), så du kan vippe bøjlen til højre og trække benzintanken ud til venstre.
3. Opbevar møtrikker og skruer med vingemøtrikker til senere montering.

6.1.4 Fjern plastikindsatsen (T05, T06)

Plastikindsatsen bestående af batterikasse og drypbakke skal fjernes.

1. Skru tankdækslet (T05/1) af.
2. Træk plastikindsatsens drypbakke (T05/2) op over tankpåfyldningsstudsens (T05/3).

3. Drej plastikindsatsen (T06/1) frem og ud til højre side af plænetraktoren.

6.1.5 Afmonter den gamle benzintank (T07, T08)

Fjern benzinslangen

1. Løsn (T07/1) spændebåndet.
2. Træk benzinslangen (T07/2) af benzintanken (T07/3).

Træk benzintanken ud

1. Træk benzintanken (T08/1) skråt op og ud (T08/a).

6.2 Montering af den nye benzintank

6.2.1 Sæt benzinslangen på den nye benzintank (T09)

1. Sæt den nye benzintank (T09/1) løst på benzintankens konsol (T09/2).
2. Skub benzinslangen på benzintankens studs.
3. Fastgør benzinslangen (T09/3) med spændebåndet (T09/4):
 - Tryk spændebåndet sammen med en tang, så det udvides.
 - Skub det sammentrykkede spændebånd op, og slip det.

6.2.2 Monter tanksensoren (T10, T11)

1. Sæt tanksensoren (T10/1) helt ind i åbningen på benzintanken (T10/2).
2. Skru tanksensoren fast:
 - Hold tanksensoren fast med skruenøglen 10 mm (T10/3).
 - Skru møtrikken fast med skruenøglen 24 mm (T10/4).
3. Skub benzintanken (11/1) tilbage på konsollen (11/a).

6.2.3 Monter plastikindsatsen igen (T12 - T14)

1. Skru tankdækslet af tankens påfyldningsstuds (T12/1).
2. Monter plastikindsatsen:
 - Drej plastikindsatsen ind.
 - Før tanksensorens tilslutning og stik (T13/1) gennem åbningen (T13/2) på plastikindsatsen.
 - Træk drypbakken (T13/3) over tankens påfyldningsstuds (T13/4).
3. Skru tankdækslet (T14/1) på.

6.2.4 Fastgør benzintanken med kabelbåndet (T15 - T18)

Fastgør benzintanken med det nye kabelbånd. Sørg for, at kabelbåndet fastgør benzintanken lige så godt som før afmonteringen. På den måde forhindres det, at benzintanken løsnes, og at der evt. opstår brandfare under den senere drift.

1. På ratstammens førerside: Stik den spidse ende af kabelbåndet (T15/1) gennem åbningen (T15/2) på benzintankens konsol (T15/3). Den riflede side af kabelbåndet skal pege op.
2. Træk kabelbåndet op på motorsiden.
3. Stik den spidse ende af kabelbåndet (T16/1) nedefra og gennem den forreste åbning (T16/2) på batterikassen (T16/3).
4. Før den spidse ende af kabelbåndet videre gennem den bageste åbning (T16/4).
5. På ratstammens førerside:
 - Træk kabelbåndet godt igennem foroven og forned, indtil benzintanken er sikkert fastgjort.
 - Sæt de to ender af kabelbåndet (T17/1) sammen, og træk dem godt sammen.
 - Skær den overskydende ende af kabelbåndet (T18/1) af.

6.2.5 Skru benzintankkonsollens skruer med vingemøtrikker ind (T19, T20)

1. Sæt skruerne med vingemøtrikker (T19/1) gennem bøjlerne fra førersædet (T19/2).
2. Skru møtrikkerne (T20/1) på skruerne med vingemøtrikker fra motoren.
3. Stram møtrikkerne:
 - Stram alle møtrikker med en skruenøgle 13 mm.
 - Hold imod ved hver skrue med vingemøtrikker med en unbrakonøgle 5 mm.

6.2.6 Tilslutning af tanksensoren (T21)

BEMÆRK Ledningsnet, se *kapitel 2 "Produktoversigt (0)"*, Side 70: Position 11. Se også stikket (11/7) på billede 11.

1. Sæt ledningsnettets stik (T21/1) og tanksensorens stikbøsning (T21/2) sammen.

6.3 Videre fremgangsmåde

Fortsæt med hovedprocessen: se *kapitel 5.18 "Fastgørelse af ledningsnettet (26)"*, Side 73.

7 MONTERING "INDUKTIV OPLADNING"-UDVIDELESSESMODUL (EKSTRAUDSTYR)

Se separat monteringsvejledning.

8 BLUETOOTH-RADIOMODUL OG AL-KO INTOUCH APP

"smart Cockpit" er udstyret med et Bluetooth-radiomodul. Dette muliggør en trådløs forbindelse mellem smartphonen og plænetraktoren. Plænetraktoren skal være tændt.

Den første forbindelse kan oprettes inden for 60 sekunder efter at tændingsnøglen er drejet i en vilkårlig position (stilling I, II eller III).

AL-KO inTOUCH app

Din smartphone kræver en internetforbindelse, så AL-KO inTOUCH appen kan installeres og funktionerne kan bruges.



<https://www.alko-garden.com/smart-cockpit-retrofit-kit>

Scan denne QR-kode for at få at vide, hvordan AL-KO inTOUCH appen kan installeres på din smartphone og få også andre informationer om dit apparat.

1. Start AL-KO inTOUCH appen.
2. Opret en brugerkonto under "Registrering" eller anmeld dig med en allerede oprettet konto under "Login". Er du allerede registreret i vores webshop, kan du også bruge denne konto.
3. Tilføj ny enhed med "Tilføj ny enhed".
4. Følg de anførte anvisninger.
5. Er dit apparat et "smart-connected"-kompatibelt apparat, skal "smart-connect"-assistenten udføres direkte i nærheden af apparatet.
6. Følg de anførte anvisninger.



Ved funktionsforstyrrelser på plænetraktoren kan din forhandler hjælpe dig via AL-KO inTOUCH appen. Du skal give din forhandler adgangstilladelse via AL-KO inTOUCH appen.

BEMÆRK Opdateringer til AL-KO inTOUCH appen udføres automatisk via internettet (FOTA: Firmwareupdate Over The Air).

ÖVERSÄTTNING AV MONTERINGSANVISNINGEN I ORIGINAL

Innehållsförteckning

| | | | | | |
|------|---|----|---|---|----|
| 1 | Om denna monteringsanvisning | 77 | 5.22 | Stänga motorhuv och montera ratt..... | 81 |
| 1.1 | Symbol på titelsida..... | 77 | 6 | Montering tanksensor (tillval)..... | 82 |
| 1.2 | Teckenförklaring och signalord..... | 78 | 6.1 | Demontering äldre bensintank | 82 |
| 2 | Produktöversikt (0)..... | 78 | 6.1.1 | Tömma bensintank (T01)..... | 82 |
| 3 | Säkerhetsanvisningar..... | 78 | 6.1.2 | Ta bort kabelband (T02) | 82 |
| 3.1 | Säkerhetsanvisningar för montering.. | 78 | 6.1.3 | Ta bort bensintankskonsolens stagskruvar (T03, T04)..... | 82 |
| 4 | Ladda produktionsdata till "smart Cockpit"-kretskort (0)..... | 78 | 6.1.4 | Ta bort platsinsats (T05, T06)..... | 82 |
| 5 | Montering – Huvudprocess | 79 | 6.1.5 | Demontera äldre bensintank (T07, T08) | 82 |
| 5.1 | Ställa upp åkgräsklippare och fälla upp motorhuv (01) | 79 | 6.2 | Montera ny bensintank..... | 82 |
| 5.2 | Demontera startbatteri (02)..... | 79 | 6.2.1 | Montera bensinslang på ny bensintank (T09)..... | 82 |
| 5.3 | Ta bort solskydd (03)..... | 79 | 6.2.2 | Montera tanksensor (T10, T11) ... | 82 |
| 5.4 | Borra hål i manöverpanel (04, 05) | 79 | 6.2.3 | Montera platsinsats igen (T12 - T14)..... | 82 |
| 5.5 | Ta bort fixeringsstältråd framför bensintank (06)..... | 79 | 6.2.4 | Fixera bensintank med kabelband (T15 - T18)..... | 83 |
| 5.6 | Ta av rattstängsskydd (07, 08) | 79 | 6.2.5 | Skruva in bensintankskonsolens stagskruvar (T19, T20)..... | 83 |
| 5.7 | Dra bort reläsockel (09) | 79 | 6.2.6 | Ansluta tanksensor (T21)..... | 83 |
| 5.8 | Tryck ur säkringshållare (10)..... | 79 | 6.3 | Tillvägagångssätt | 83 |
| 5.9 | Koppla om kontakt för tändningskontakt (11 - 14) | 80 | 7 | Montering "Induktiv laddning"-expansionsmodul (tillval) | 83 |
| 5.10 | Såga spår i säkringsbox (15)..... | 80 | 8 | Trådlös Bluetooth-modul och AL-KO in-TOUCH app..... | 83 |
| 5.11 | Skjuta in säkringshållare i säkringsbox (16 – 19)..... | 80 | 1 | OM DENNA MONTERINGSANVISNING | |
| 5.12 | Dra genom kabel för "smart Cockpit" under manöverpanel (20) | 80 | ■ | Den tyska versionen utgör originalmonteringsanvisningen. Alla andra språkversioner är översättningar av originalbruksanvisningen. | |
| 5.13 | Ansluta kontakt till "smart Cockpit" (21) | 81 | ■ | Läs åkgräsklipparens bruksanvisning före användning. | |
| 5.14 | Skruva fast "smart Cockpit" (22)..... | 81 | ■ | Läs och beakta säkerhets- och varningsanvisningar i denna monteringsanvisning. | |
| 5.15 | Ansluta mellankontakt för magnetkoppling (23) | 81 | 1.1 | Symbol på titelsida | |
| 5.16 | Fixera mottagarledare för tändsignal (24) | 81 | Symbol | Innebörd | |
| 5.17 | Montering tillval (25) | 81 |  | Läs noggrant igenom denna monteringsanvisning innan åkgräsklipparen monteras och genomför alla monteringsarbeten med omsorg. | |
| 5.18 | Fixera kablage (26)..... | 81 | | | |
| 5.19 | Montera rattstängsskydd igen (27, 28)..... | 81 | | | |
| 5.20 | Montera fixeringsstältråd framför bensintank igen (29) | 81 | | | |
| 5.21 | Montera startbatteri igen..... | 81 | | | |

| Symbol | Innebörd |
|--|---|
|  | Monteringsanvisning |
|  | Maskinen innehåller en trådlös Bluetooth-modul. |

1.2 Teckenförklaring och signalord

⚠ FARA! Anger en omedelbart farlig situation, som om den inte undviks, kan leda till dödsfall eller svåra personskador.

⚠ WARNING! Anger en potentiellt farlig situation, som om den inte undviks, kan leda till dödsfall eller svåra personskador.

⚠ OBSERVERA! Anger en potentiellt farlig situation, som om den inte undviks, kan leda till mindre eller medelsvåra personskador.

OBS! Anger en situation, som om den inte undviks, kan leda till materiella skador.

f ANMÄRKNING Speciella anvisningar för bättre förståelse och handhavande.

2 PRODUKTÖVERSIKT (0)

| Nr. | Komponent |
|-----|---|
| 1 | Stor kontakt för tändningskontakt [6-polig] |
| 2 | Mindre kontakt för tändningskontakt [1-polig, massa] |
| 3 | Kontakter för tändningskontaktens befintliga kontakter |
| 4 | Säkringshållare med två 3 A-säkringar |
| 5 | Mellankontakt 1 för magnetkoppling (2-polig, brun och svart) |
| 6 | Mellankontakt 2 för magnetkoppling (2-polig, brun och svart) |
| 7 | Mottagarledare för tändsignal (blå) |
| 8 | Kontakt för "smart Cockpit"-kretskort |
| 9* | Kontakt för "Induktiv laddning"-expansionsmodul. OBS: Använd endast när expansionsmodulen är inköpt! |
| 10 | Kontakt för USB-laddningsuttag |

| Nr. | Komponent |
|----------------------------------|--|
| 11* | Kontakt för tanksensor. OBS: Använd endast när tanksensorn är inköpt. |
| 12 | "smart Cockpit" |
| 13 | USB-laddningsuttag |
| 14 | "smart Cockpit"-kretskort |
| 15 | "Micro-USB typ B"-uttag |
| 16 | 2 små kabelband för tändsignal |
| 17 | 3 större kabelband för kablagefixering |
| För tillval "Tanksensor": | |
| 18* | Tanksensor* |
| 19* | Kabelband* |
| 20* | Bensintank* |

*: tillval

3 SÄKERHETSANVISNINGAR

OBS! Risk för skador på maskinen. Åkgräsklipparens driftssäkerhet kan påverkas av osaklig montering av tillbehörskomponenter.

- Monteringen får endast utföras hos en behörig verkstad!

f ANMÄRKNING Beakta även åkgräsklipparens bruksanvisning!

3.1 Säkerhetsanvisningar för montering

- Demontera startbatteriet och koppla bort det för att förhindra skador på batteriet och en kortslutning vid monteringen.
- Det är förbjudet att montera skyddsanordningar och skyddsplåtar på rörliga delar samt att sätta skyddsanordningar ur funktion.
- Ta inte åkgräsklipparen i drift förrän tillbehörsdelen är fullständigt monterad.
- Använd alltid föreskrivna verktyg för att undvika personskador och skador på åkgräsklipparen och tillbehörsdelen.

4 LADDA PRODUKTIONSDATA TILL "SMART COCKPIT"-KRETSKORT (0)

Du behöver därför avsett program på din dator för att kunna ladda produktionsdata till "smart cockpit"-kretskortet (0/14).

- Hämta program:
<https://www.alko-garden.com/smart-cockpit-retrofit-kit>

2. Starta program.
3. Anslut "Micro-USB typ B"-uttaget (0/15) på "smart Cockpit"-kretskortet med USB-kabel (Micro-USB typ B - USB typ A) till din dator. **Obs: Använd inte USB-laddningsuttaget (0/13)!**
4. Ange följande siffror i programmet, siffrorna finns på typskylten under sätet på din "åkrgräsklippare":
 - Artikelnummer (6-ställigt)
 - Serienummer (11-ställigt)
5. Överför båda siffrorna till "smart Cockpit"-kretskortet. **Obs: Använd inte artikel- och serienummer för eftermonteringssatsen!**
6. Dra ut USB-kabeln.

5 MONTERING – HUVUDPROCESS

5.1 Ställa upp åkrgräsklippare och fälla upp motorhuv (01)

1. Ställ åkrgräsklipparen på en jämn yta så att den inte kan rulla iväg.
2. Fäll upp motorhuv (01) till anslag (01/a). Motorhuv står öppen. **Obs: Du kan demontera motorhuv för att få mer rörelsefrihet (beroende på modell).**

5.2 Demontera startbatteri (02)

Demontera startbatteriet och koppla bort det för att förhindra skador på batteriet och en kortslutning vid monteringen.

1. Ta bort gummiexpandern (02/1).
2. Dra ut startbatteriet (02/2) ur schaktet och ställ undan.
3. Koppla loss startbatteri:
 - Koppla loss minuspolen.
 - Koppla loss pluspolen.

5.3 Ta bort solskydd (03)

1. Skruva ut skruven (03/1) och spara för senare montering. **Obs: Använd torxskruvmejsel TX20.**
2. Skjut solskyddet (03/2) i riktning mot ratten (03/a).
3. Ta bort solskyddet.

5.4 Borra hål i manöverpanel (04, 05)

Det behövs två hål i manöverpanelen för att kunna dra genom kablar.

OBS! Risk för skador på maskinen. Komponenter bakom manöverpanelen kan skadas när hålen borras.

- Arbeta försiktigt och se till att verktygen endast tränger in maximalt 1 cm bakom skyddsplåten.

Markera hål (04)

1. Klipp i hörnen som markerat på bifogad bormmall.
2. Lägg bormmallen (04/1) i fästhålen i manöverpanelen.
3. Markera centrumpunkten för de båda skuggade hålen på manöverpanelen (t.ex. med ett stift).

Borra hål (05)

1. Demontera ratten.
2. Borr två hål i manöverpanelen med bormmaskin och hålborr:
 - Centrumhål: Ø minst 30 mm
 - Höger hål: Ø ca. 45 mm**Anmärkning: Se till att det högra hålet inte placeras inom det senare synfältet.**
3. Vid behov: Justera hålen med lämpligt verktyg, t.ex. en fil.

5.5 Ta bort fixeringsståltråd framför bensintank (06)

På båda sidor om bensintanken:

1. Klipp upp tandlåsbrickorna (06/1) med en avbitartång. **Obs: Använd nya tandlåsbrickor vid senare montering.**
2. Dra av tandlåsbrickorna.
3. Ta bort fixeringsståltråden (06/2).

5.6 Ta av rattstängsskydd (07, 08)

1. Skruva ut skruvarna (07/1) och spara för senare montering. **Obs: Använd torxskruvmejsel TX30.**
2. På båda sidor om åkrgräsklipparen nere vid pedalerna:
 - Lossa rattstängsskyddet (08/1) från hakarna (08/2).
 - Dra bort rattstängsskyddet (08/a).
3. Fäll rattstängsskyddet (07/2) i riktning mot förarsitsen.

5.7 Dra bort reläsockel (09)

1. Dra ut reläsockeln (09/1) uppåt.
2. Lägg reläsockeln åt sidan resp. låt den hänga i kablaget.

5.8 Tryck ur säkringshållare (10)

Befintlig säkringshållare (10/1) måste tryckas ur säkringsboxen (10/2) för att undvika skador.

1. Böj säkringshakarna på säkringsboxen undersida i körriktningen.
2. Tryck ut befintlig säkringshållare nedåt.

5.9 Koppla om kontakt för tändningskontakt (11 - 14)

I ANMÄRKNING Kablage, se *Kapitel 2 "Produktöversikt (0)", sida 78*: Position 1, 2 och 3.

1. Dra ur befintlig kontakt från tändningskontakten

1. Dra ur tändningskontaktens mindre kontakt (11/1) [1-polig, massa] (11/a).
2. Dra ur tändningskontaktens stora kontakt (11/2) [6-polig] (11/b).

2. Anslut kablagens kontakt till tändningskontakten

1. Anslut de olika kontakterna för eftermonteringssatsens kablage (12/1) till de båda befintliga urdragna kontakterna i standardkablaget (12/2):
 - Kablarnas färg och kontakterna måste stämma med kablarnas färg på tändningskontaktens befintliga kontakt.
 - De två gula kablarna går att förväxla.

OBS! Risk vid förväxlade kablar. Åkgräsklipparens elsystem kan skadas vid start om kablarna är förväxlade.

- Kontrollera absolut om varje enskild kabel är korrekt ansluten.
2. Anslut den stora kontakten (13/1) i eftermonteringssatsens kablage till tändningskontakten på åkgräsklipparen [6-polig].
 3. Anslut den mindre kontakten (13/2) i eftermonteringssatsens kablage till tändningskontakten på åkgräsklipparen [1-polig, massa].

Totalöversikt anslutet kablage till tändningskontakten, se bild 14.

5.10 Såga spår i säkringsbox (15)

Såga två av ca. 1 mm breda spår framme på säkringsboxens (15/1) fria plats för att lättare kunna trycka in säkringshållaren med 3 A-säkringarna.

1. Såga två spår (15/3) till vänster och höger i säkringsboxen med ett metallsågblad (15/2).

OBS: Såga *inte* genom säkringsboxen!

5.11 Skjuta in säkringshållare i säkringsbox (16 - 19)

Det finns två bestyckade säkringshållare och en tom säkringshållare i kablaget. Den tomma säkringshållaren behövs för sidoutkast på åkgräsklipparen.

I ANMÄRKNING Kablage, se *Kapitel 2 "Produktöversikt (0)", sida 78*: Position 4. Se även säkringshållare (14/1) i bild 14.

Gör enligt följande för att ansluta en säkringshållare i säkringsboxen:

1. Rikta säkringshållarens (16/2) framkant (16/1) i körriktningen.
2. Skjut in (17/a) säkringshållaren (17/2) snett mot körriktningen i säkringsboxen (17/3).

Åkgräsklippare bakutkast (17, 18)

1. Anslut säkringshållare (17/1, 18/1) för 10 A, 15 A och 10 A till samma platser igen.
2. Dra ur den tomma säkringshållaren från de båda bestyckade säkringshållarna i kablaget för "smart Cockpit" eftermonteringssats och avfallshanter.
3. Anslut de båda bestyckade säkringshållarna (17/2, 18/2) med 3 A-säkringar framme i säkringsboxen.
4. Sätt fast medlevererad etikett för båda 3 A-säkringarna på säkringsboxen.

Åkgräsklippare sidoutkast (19)

1. Anslut säkringshållare (19/1) för 10 A och 15 A till samma platser igen.
2. Anslut de båda säkringshållarna (19/2) med 3 A-säkringar tillsammans med den tomma säkringshållaren (19/3) bak i säkringsboxen.
3. Sätt fast medlevererad etikett för båda 3 A-säkringarna på säkringsboxen.

5.12 Dra genom kabel för "smart Cockpit" under manöverpanel (20)

I ANMÄRKNING Kablage, se *Kapitel 2 "Produktöversikt (0)", sida 78*: Position 8, 9, 10 och 11.

I ANMÄRKNING Se även bild 14, de båda långa kablarna för kretskortet (14/4) och induktiv laddning (14/5), den korta kabeln för USB-laddningsuttaget (14/6) och kabeln för tanksensorn (14/7).

1. Dra upp kablaget med kontakterna för "smart Cockpit" längs rattstängan.
2. Stick kablarna genom den skapade öppningarna i manöverpanelen:
 - Kontakt för "smart Cockpit"-kretskort (20/1).
 - Kontakt för "Induktiv laddning"-expansionsmodul (20/2)*
 - Kontakt för USB-laddningsuttag (20/3).
3. Placera kontakten för tanksensor (20/4)* under manöverpanelen.

*: *tillval*

5.13 Ansluta kontakt till "smart Cockpit" (21)

1. Vänd på "smart Cockpit" (21/1) och lägg på manöverpanelen (21/2).
2. Anslut kontakten (21/3) till "smart Cockpit"-kretskortet (21/4).
3. Anslut kontakten (21/5) med kontakten för USB-laddningsuttaget (21/6).

5.14 Skruva fast "smart Cockpit" (22)

1. Vänd på "smart Cockpit" (22/1). Smartphone-hållare måste peka uppåt.
2. Placera "smart Cockpit" och rikta över skruvens monteringshål (22/a). **OBS!** Se till att inte kablar kläms fast mellan "smart Cockpit" och manöverpanelen.
3. Skruva fast "smart Cockpit" med det urskruvade skruven. **Obs:** Använd torxskruvmejsel TX20.

5.15 Ansluta mellankontakt för magnetkoppling (23)

i ANMÄRKNING Kablage, se Kapitel 2 "Produktöversikt (0)", sida 78: Position 5 och 6. Se även mellankontakt (14/2) i bild 14.

1. Lossa befintlig anslutning (23/1, 23/2) för magnetkopplingen.
2. Anslut mellan kontaktände för mellankontakt 1 (23/3) och mellankontakt 2 (23/4) [2-polig anslutning med brun och svart ledare].
3. Skjut in den färdiga anslutningen under fotsteget.

5.16 Fixera mottagarledare för tändsignal (24)

i ANMÄRKNING Kablage, se Kapitel 2 "Produktöversikt (0)", sida 78: Position 7. Se även mottagarledare (14/3) i bild 14.

1. Dra mottagarledaren (24/1) genom oljepåfyllningsrörets ögla (24/2) (om befintlig).
2. Linda mottagarledaren en gång runt befintlig kabel (24/3) så att den går att lägga framåt närmare motorn.
3. Linda mottagarledaren tre gånger runt tändningskabeln (24/4) vid tändstiftet.
4. Dra kraftigt i mottagarledaren för att strama åt lindningen och fixera med ett kabelband (24/5).
5. Fixera mottagarledaren med ett andra kabelband (24/6) på ett avstånd på ca. 3 cm. **Obs:** Utgående ledare måste ligga utanför inkommande ledare.

6. Klipp av överflödigt ände på mottagarledaren strax bakom det andra kabelbandet. **Obs:** Ledaränden (24/7) får inte ligga mot motorhuset för att undvika en störning av mottagen tändsignal.

5.17 Montering tillval (25)

Tillval "Tanksensor"

När en tanksensor används:

- Tillvägagångssätt: se Kapitel 6 "Montering tanksensor (tillval)", sida 82.

Använd inte kontakten till annat.

Tillval "Induktiv laddning"-expansionsmodul

Om "Induktiv laddning"-expansionsmodul dessutom monteras:

- Tillvägagångssätt: se separat monteringsanvisning.

Använd inte kontakten till annat.

Huvudprocess, utan tillval

- Tillvägagångssätt: se Kapitel 5.18 "Fixera kablage (26)", sida 81.

5.18 Fixera kablage (26)

Kablaget måste fixeras på höger sida för att inte klämma in och skada kablaget när rattstängsskyddet monteras igen.

1. Fixera kablaget i överkant med ett stort kabelband (26/1).
2. Fixera kablaget i underkant med ett stort kabelband (26/2).

5.19 Montera rattstängsskydd igen (27, 28)

1. Snäpp fast (27/a) rattstängsskyddet (27/1) framme vid pedalerna.
2. Fäll in rattstängsskyddet (28/1).
3. Skruva åt skruvarna (28/2). **Obs:** Använd torxskruvmejsel TX30.

5.20 Montera fixeringsstältråd framför bensintank igen (29)

På båda sidor om bensintanken:

1. Sätt fast fixeringsstältråden (29/1).
2. Sätt fast nya tandåsbrickor (29/2).

5.21 Montera startbatteri igen

1. Koppla startbatteri igen:
 - Anslut pluspolen.
 - Anslut minuspolen.
2. Sätt in startbatteriet i batterifacket.
3. Fixera startbatteriet med gummiexpandern.

5.22 Stänga motorhuv och montera ratt

1. Stäng motorhuv.
2. Montera ratten igen.

6 MONTERING TANKSENSOR (TILLVAL)

Befintlig bensintank saknar en öppning för tanksensorn om det inte finns en tanksensor (T0) än. Bensintanken måste därför bytas.

Nödvändiga komponenter

| Komponent | Reservdelsnummer |
|---------------------------------------|------------------|
| Tanksensor | 493699 |
| Bensintank med öppning för tanksensor | 473565 |
| Kabelband | 468820 |

6.1 Demontering äldre bensintank

6.1.1 Tömma bensintank (T01)

Bensintanken (T01/1) måste vara tom för att montera tanksensorn.

1. Stäng bensinkranen (T01/2).
2. Lossa klämman (T01/3) på undre bensinslang (T01/4).
3. Lossa undre bensinslang från bensinkranen och bind upp den så att inte bensin rinner ut.
4. Anslut tömningsslangen nere på bensinkranen.
5. Placera ett lämpligt kärl (dvs. bensinkansiter) under tömningsslangen.
6. Öppna bensinkranen och låt bensinen rinna ur bensintanken helt.

6.1.2 Ta bort kabelband (T02)

1. Klipp av kabelbandet (T02/1) för bensintankens montering.
2. Ta bort kabelbandet.

6.1.3 Ta bort bensintankskonsolens stagskruvar (T03, T04)

Förutsättning: Rattstängsskyddet måste vara demonterat.

1. Lossa muttrar och stagskruvar till vänster och höger om rattstängen:
 - Lossa muttrarna (T03/1, T03/2) med skruvnyckel 13 mm (synliga från motorn).
 - Håll emot i varje stagskruv (T04/1, T04/2) med insexnyckel 5 mm (synliga från förarsitsen).
2. Skruva bort muttrarna och dra ut stagskruvarna:
 - Skruva bort muttrarna för tre stagskruvar (T04/1) och dra ut stagskruvarna.

- Låt stagskruven (T04/2) sitta kvar (synlig från förarsitsen nere till höger) för att kunna tippa staget åt höger och dra ut bensintanken åt vänster.

3. Behåll muttrarna och stagskruvarna för senare montering.

6.1.4 Ta bort platsinsats (T05, T06)

Plastinsatsen bestående av batteribox och droppkar måste tas bort.

1. Skruva av tanklocket (T05/1).
2. Dra plastinsatsens droppkar (T05/2) uppåt över tankpåfyllningsröret (T05/3).
3. Vrid bort plastinsatsen (T06/1) framåt mot åkgräsklipparens högra sida.

6.1.5 Demontera äldre bensintank (T07, T08)

Ta bort bensinslang

1. Lossa klämman (T07/1).
2. Dra av bensinslangen (T07/2) från bensintanken (T07/3).

Dra ut bensintank

1. Dra ut (T08/a) bensintanken (T08/1) snett uppåt.

6.2 Montera ny bensintank

6.2.1 Montera bensinslang på ny bensintank (T09)

1. Placera den nya bensintanken (T09/1) löst på bensintankskonsolen (T09/2).
2. Skjut bensinslangen på bensintankens rör.
3. Fixera bensinslangen (T09/3) med klämman (T09/4):
 - Tryck ihop klämman med en tång för att öppna den.
 - Skjut upp den hopklämda klämman och släpp.

6.2.2 Montera tanksensor (T10, T11)

1. Stick in tanksensorn (T10/1) helt genom bensintankens öppning (T10/2).
2. Skruva fast tanksensor:
 - Håll fast tanksensorn med skruvnyckel 10 mm (T10/3).
 - Skruva fast muttern med skruvnyckel 24 mm (T10/4).
3. Skjut tillbaka (11/a) bensintanken (11/1) konsolen.

6.2.3 Montera platsinsats igen (T12 - T14)

1. Skruva av tanklocket från tankpåfyllningsröret (T12/1).

- Montera platsinsats:
 - Sväng in platsinsatsen.
 - Skjut tanksensorns anslutning och kontakt (T13/1) genom plastinsatsens öppning (T13/2).
 - Dra droppkaret (T13/3) över tankpåfyllningsröret (T13/4).
- Skruva på tanklocket (T14/1).

6.2.4 Fixera bensintank med kabelband (T15 - T18)

Fixera bensintanken med det nya kabelbandet. Se till att kabelbandet fixerar bensintanken exakt på samma sätt som före demonteringen. Det förhindrar att bensintanken lossnar och eventuell brandrisk uppstår under senare drift.

- På försarsidan om rattstången: Stick in kabelbandets (T15/1) spetsiga ände genom öppningen (T15/2) i bensintankskonsolen (T15/3). Kabelbandets räfflade sida måste peka uppåt.
- Dra upp kabelbandet på motorsidan.
- Stick in kabelbandets (T16/1) spetsiga ände underifrån genom främre öppningen (T16/2) i batteriboxen (T16/3).
- Stick kabelbandets spetsiga ände vidare genom den bakre öppningen (T16/4).
- På försarsidan om rattstången:
 - Dra kabelbandet kraftigt upp och ner tills bensintanken är fast fixerad.
 - Sätt ihop båda ändarna på kabelbanden (T17/1) och dra ihop kraftigt.
 - Klipp av överflödiga ändarna på kabelbandet (T18/1).

6.2.5 Skruva in bensintankskonsolens stagskruvar (T19, T20)

- Stick in stagskruvarna (T19/1) genom stagen (T19/2) från försarsidans sida.
- Skruva på muttrarna (T20/1) på stagskruvarna från motorsidan.
- Dra åt muttrar:
 - Dra åt alla muttrar med skruvnyckel 13 mm.
 - Håll emot varje stagskruv med insexnyckel 5 mm.

6.2.6 Ansluta tanksensor (T21)

I ANMÄRKNING Kablage, se Kapitel 2 "Produktöversikt (0)", sida 78: Position 11. Se även kontakt (11/7) i bild 11.

- Anslut kablagentets kontakt (T21/1) i tanksensorns uttag (T21/2).

6.3 Tillvägagångssätt

Fortsätt med huvudprocessen: se Kapitel 5.18 "Fixera kablage (26)", sida 81.

7 MONTERING "INDUKTIV LADDNING"-EXPANSIONSMODUL (TILLVAL)

Se separat monteringsanvisning.

8 TRÅDLÖS BLUETOOTH-MODUL OCH AL-KO INTOUCH APP

"smart Cockpit" är utrustad med en trådlös Bluetooth-modul. Det ger en trådlös anslutning mellan din Smartphone och åkgräsklipparen. Åkgräsklipparen måste vara startad.

Första anslutning kan ske inom 60 sekunder efter att tändningsnyckeln har vridits till valfri position (läge I, II eller III).

AL-KO inTOUCH-app

Din Smartphone behöver en internetanslutning för att kunna installera AL-KO inTOUCH-appen och kunna använda internetfunktionerna.



<https://www.alko-garden.com/smart-cockpit-retrofit-kit>

Skanna QR-koden för mer information om installation av AL-KO inTOUCH-appen på din Smartphone och mer information om din maskin.

- Starta AL-KO inTOUCH-appen.
- Skapa ett användarkonto via "Registrera" eller logga in på ett redan befintligt konto med "Logga in". Du kan använda detta användarkonto om du har registrerat dig via vår Webshop.
- Lägg till en ny maskin med "Infoga ny maskin".
- Följ ytterligare instruktioner.
- Om din maskin är en "smart-ansluten"-kompatibel maskin, använd "smart-ansluten"-assistenten i närheten av din maskin.
- Följ ytterligare instruktioner.



En återförsäljare kan hjälpa till vid funktionsstörningar i åkgräsklipparen med AL-KO inTOUCH-appen. Du måste tillåta att återförsäljaren får tillgång till din maskin via AL-KO inTOUCH-appen.

I ANMÄRKNING Uppdateringar av AL-KO inTOUCH-appen sker automatiskt via internet (FO-TA: Firmwareupdate Over The Air).

OVERSETTELSE AV DEN ORIGINALE MONTERINGSANVISNINGEN**Innhold**

| | | | | | |
|------|---|----|----------|---|----|
| 1 | Om denne monteringsanvisningen | 84 | 5.20 | Sette på festetråden foran bensintanken igjen (29) | 89 |
| 1.1 | Symboler på tittelsiden | 85 | 5.21 | Montere startbatteriet igjen | 89 |
| 1.2 | Tegnforklaringer og signalord | 85 | 5.22 | Slå ned panseret og montere rattet.... | 89 |
| 2 | Produktoversikt (0) | 85 | 6 | Montere tanksensoren (tilvalg) | 89 |
| 3 | Sikkerhetshenvisninger | 85 | 6.1 | Demontere den gamle bensintanken . | 89 |
| 3.1 | Sikkerhetsanvisninger for monteringen | 85 | 6.1.1 | Tømme bensintanken (T01)..... | 89 |
| 4 | Laste inn produksjonsdata på "smart Cockpit"-kretskortet (0) | 86 | 6.1.2 | Fjerne kabelbånd (T02)..... | 89 |
| 5 | Montering – hovedprosess | 86 | 6.1.3 | Fjerne håndtaksskruene til bensintankkonsollen (T03, T04)..... | 89 |
| 5.1 | Parker plenraktoren, og slå opp panseret (01) | 86 | 6.1.4 | Fjerne plastinnsatsen (T05, T06). . | 89 |
| 5.2 | Demontere starterbatteriet (02) | 86 | 6.1.5 | Demontere den gamle bensintanken (T07, T08) | 90 |
| 5.3 | Fjerne solskjermen (03) | 86 | 6.2 | Montere den nye bensintanken | 90 |
| 5.4 | Bore hull i betjeningskonsollen (04, 05)..... | 86 | 6.2.1 | Sette på bensinlangen på den nye bensintanken (T09) | 90 |
| 5.5 | Fjerne festetråden foran bensintanken (06)..... | 86 | 6.2.2 | Montere tanksensoren (T10, T11)..... | 90 |
| 5.6 | Fjerne rattstammekledningen (07, 08)..... | 86 | 6.2.3 | Montere plastinnsatsen igjen (T12 - T14)..... | 90 |
| 5.7 | Ta ut relésokkelen (09)..... | 87 | 6.2.4 | Feste bensintanken med kabelbånd (T15 - T18)..... | 90 |
| 5.8 | Trykke ut sikringsholderen (10) | 87 | 6.2.5 | Skru inn håndtaksskruene til bensintankkonsollen (T19, T20)..... | 90 |
| 5.9 | Koble om pluggen på tenningsbryteren (11 - 14) | 87 | 6.2.6 | Koble til tanksensoren (T21)..... | 90 |
| 5.10 | Sage spalter i sikringsboksen (15)..... | 87 | 6.3 | Videre framgangsmåte | 90 |
| 5.11 | Skyve inn sikringsholderne i sikringsboksen (16 – 19)..... | 87 | 7 | Montere utvidelsesmodul for induktiv lading (tilvalg) | 91 |
| 5.12 | Sette inn kablene for "smart Cockpit" under betjeningskonsollen (20)..... | 88 | 8 | Bluetooth-radiomodul og AL-KO inTOUCH-app | 91 |
| 5.13 | Koble til pluggen på "smart Cockpit" (21) | 88 | 1 | OM DENNE MONTERINGSANVISNINGEN | |
| 5.14 | Skru på "smart Cockpit" (22) | 88 | ■ | Den tyske versjonen er den originale monteringsanvisningen. Alle andre språkutgaver er oversettelse av den originale monteringsanvisningen. | |
| 5.15 | Sette inn mellompluggene til magnetkoblingen (23)..... | 88 | ■ | Følg plenraktorens bruksanvisning ved drift av plenraktoren. | |
| 5.16 | Feste mottakstråden til tenningssignalet (24)..... | 88 | ■ | Les og følg sikkerhets- og varselhenvisningene i denne monteringsanvisningen. | |
| 5.17 | Montere tilvalget (25)..... | 88 | | | |
| 5.18 | Feste kabelstammen (26)..... | 89 | | | |
| 5.19 | Sette på rattstammekledningen igjen (27, 28) | 89 | | | |

1.1 Symboler på tittelsiden

| Symbol | Betydning |
|--|---|
|  | Før plenraktoren monteres, må du lese grundig gjennom monteringsanvisningen, og alt monteringsarbeidet skal utføres nøyaktig. |
|  | Monteringsanvisning |
|  | Apparatet inneholder en trådløs Bluetooth-modul. |

1.2 Tegnforklaringer og signalord

⚠ FARE! Viser til en umiddelbart farlig situasjon som fører til død eller alvorlige personskader hvis den ikke unngås.

⚠ ADVARSEL! Viser til en potensielt farlig situasjon som kan føre til død eller alvorlige personskader hvis den ikke unngås.

⚠ FORSIKTIG! Viser til en potensielt farlig situasjon som kan føre til mindre eller moderate personskader hvis den ikke unngås.

⚠ ADVARSEL! Viser til en potensielt farlig situasjon som kan føre til materielle skader hvis den ikke unngås.

i MERK Spesiell informasjon for bedre forståelighet og håndtering.

2 PRODUKTOVERSIKT (0)

| Nr. | Komponent |
|-----|--|
| 1 | Stor plugg til tenningsbryter [6-polet] |
| 2 | Liten plugg til tenningsbryter [1-polet, jord] |
| 3 | Kontakter for montert plugg til tenningsbryteren |
| 4 | Sikringsholder med to 3 A-sikringer |
| 5 | Mellomplugg 1 til magnetkobling (2-polet, brun og svart) |
| 6 | Mellomplugg 2 til magnetkobling (2-polet, brun og svart) |

| Nr. | Komponent |
|------------------------------------|--|
| 7 | Mottakstråd til tenningsignal (blå) |
| 8 | Plugg til "smart Cockpit"-kretskort |
| 9* | Plugg til utvidelsesmodul for "induktiv lading". Merk: Skal bare brukes når utvidelsesmodulen blir anskaffet i tillegg! |
| 10 | Plugg til USB-ladekontakt |
| 11* | Plugg til tanksensor. Merk: Skal bare brukes når tanksensoren blir anskaffet i tillegg. |
| 12 | "smart Cockpit" |
| 13 | USB-ladekontakt |
| 14 | "smart Cockpit"-kretskort |
| 15 | "Micro-USB type B"-kontakt |
| 16 | 2 små kabelstrips til tenningssignaluttaket |
| 17 | 3 store kabelstrips til å feste kabelstammen |
| For tilvalget "tanksensor": | |
| 18* | Tanksensor* |
| 19* | Kabelbånd* |
| 20* | Bensintank* |

*: ekstrastyr

3 SIKKERHETSHENVISNINGER

⚠ ADVARSEL! Fare for skader på apparatet. Feilaktig montering av tilbehørsdelen kan gå ut over plenraktorens driftssikkerhet.

- Montering skal kun utføres av autorisert verksted!

i MERK Følg bruksanvisningen til plenraktoren!

3.1 Sikkerhetsanvisninger for monteringen

- Ta ut og koble fra startbatteriet for å forhindre skader på startbatteriet og kortslutning under monteringen.
- Det er forbudt å fjerne verneinnretninger og deksler fra bevegelige deler. Det er også forbudt å koble fra verneinnretninger.
- Ta først i drift plenraktoren når tilbehørsdelen er ferdig montert.

- Bruk alltid de verktøyene som er angitt, for å unngå personskader samt materielle skader på plenraktoren og tilbehørsdelen.

4 LASTE INN PRODUKSJONSDATA PÅ "SMART COCKPIT"-KRETSKORTET (0)

For å laste inn produksjonsdata på "smart Cockpit"-kretskortet (0/14) trenger du riktig programvare for dette på datamaskinen.

1. Last ned programvare: <https://www.alko-garden.com/smart-cockpit-retrofit-kit>
2. Start programvaren.
3. Koble "Micro-USB type B"-kontakten (0/15) på "smart Cockpit"-kretskortet til datamaskinen din ved hjelp av en USB-kabel (Micro-USB type B – USB type A). **Merk:** *Ikke bruk USB-ladekontakten (0/13)!*
4. Skriv inn følgende numre fra typeskiltet under setet på plenraktoren:
 - Artikkelnnummer (6-sifret)
 - Serienummer (11-sifret)
5. Overfør begge numrene til "smart Cockpit"-kretskortet. **Merk:** *Ikke bruk artikkel- og serienummeret til ettermonteringssettet!*
6. Koble ut USB-kabelen.

5 MONTERING – HOVEDPROSESS

5.1 Parker plenraktoren, og slå opp panseret (01)

1. Sett plenraktoren på en jevn flate slik at den ikke ruller.
2. Slå opp panseret (01) til det stopper (01/a). Panseret holder seg åpent. **Merk:** *For mer bevegelsesfrihet kan du avmontere panseret (avhengig av traktormodell).*

5.2 Demontere starterbatteriet (02)

Ta ut og koble fra startbatteriet for å forhindre skader på startbatteriet og kortslutning under monteringen.

1. Fjern gummiekspanderne (02/1).
2. Trekk startbatteriet (02/2) ut av sjakten, og legg det ned.
3. Koble fra startbatteriet:
 - Koble fra minuspolen.
 - Koble fra plusspolen.

5.3 Fjerne solskjermen (03)

1. Skru ut skruen (03/1), og ta vare på den til monteringen senere. **Merk:** *Bruk Torx-skru-trekker TX20.*
2. Skyv solskjermen (03/2) i retning av rattet (03/a).
3. Ta av solskjermen.

5.4 Bore hull i betjeningskonsollen (04, 05)

For å kunne trekke gjennom kablene trengs det to hull i betjeningskonsollen.

ADVARSEL! Fare for skader på apparatet.

Når du borer opp hullene, kan det oppstå skader på komponenter som ligger bak betjeningskonsollen.

- Gå såpas forsiktig fram at verktøyet går maksimalt 1 cm inn bak dekslet.

Tegne opp hull (04)

1. Klipp i hjørnene på den vedlagte boremalen som merket.
2. Legg boremalen (04/1) mot holdehullene i betjeningskonsollen.
3. Merk av midtpunktene på de to skraverte hullene på betjeningskonsollen (f.eks. med en rissenål).

Bore hull (05)

1. Ta vekk rattet.
2. Bor to hull i betjeningskonsollen med boremaskin og hullsager:
 - Midtre hull: Ø min. 30 mm
 - Høyre hull: Ø ca. 45 mm**Merk:** *Sørg for at du ikke plasserer høyre hull i det senere siktområdet.*
3. Om nødvendig: Gå over hullene med egnet verktøy, f.eks. fil.

5.5 Fjerne festetråden foran bensintanken (06)

På begge sider av bensintanken:

1. Skjær opp de innvendige tannsikringsskivene (06/1) med sideavbiter. **Merk:** *Bruk nye innvendige tannsikringsskiver under monteringen senere.*
2. Trekk ut de innvendige tannsikringsskivene.
3. Ta av festetråden (06/2).

5.6 Fjerne rattstammekledningen (07, 08)

1. Skru ut skruene (07/1), og ta vare på dem til monteringen senere. **Merk:** *Bruk Torx-skru-trekker TX30.*

- Nede ved pedalene på begge sider av plen-traktoren:
 - Løse rattstammekledningen (08/1) ut av krokene (08/2).
 - Ta ut rattstammekledningen (08/a).
- Vipp rattstammekledningen (07/2) i retning av førersetet.

5.7 Ta ut relésokkelen (09)

- Ta ut relésokkelen (09/1) oppover.
- Legg relésokkelen til side, eller la den henge på kabelstammen.

5.8 Trykke ut sikringsholderen (10)

For å unngå skader må du trykke den monterte sikringsholderen (10/1) ut av sikringsboksen (10/2).

- Bøy sikringskroken nederst i sikringsboksen i kjøreretningen.
- Trykk ut den monterte sikringsholderen nedover.

5.9 Koble om pluggen på tenningsbryteren (11 - 14)

MERK Kabelstamme, se *Kapittel 2 "Produktoversikt (0)", side 85: Posisjoner 1, 2 og 3.*

1. Trekke ut den monterte pluggen fra tenningsbryteren

- Trekk ut den lille pluggen (11/1) til tenningsbryteren [1-polet, jord] (11/a).
- Trekk ut den store pluggen (11/2) til tenningsbryteren [6-] (11/b).

2. Koble til pluggen til kabelstammen på tenningsbryteren

- Koble til enkeltkontaktene i kabelstammen til ettermonteringssettet (12/1) på de to utkoblede plugghusene til standardkabelstammen (12/2):
 - Fargene til kablene på kontaktene skal stemme overens med fargene til kablene på pluggen til tenningsbryteren.
 - De to gule kablene kan byttes om.

ADVARSEL! Fare på grunn av kabler som er byttet om. Kabler som byttes om, kan føre til skader på det elektriske utstyret i plen-traktoren når du slår den på.

- Kontroller alltid om hver enkelt kabel er koblet til riktig.

- Sett den store pluggen (13/1) i kabelstammen til ettermonteringssettet på tenningsbryteren på traktoren [6-polet].
- Sett den lille (13/2) i kabelstammen til ettermonteringssettet på tenningsbryteren på traktoren [1-polet, jord].

Se figur 14 for en totaloversikt over kabelstammen som er koblet til på tenningsbryteren.

5.10 Sage spalter i sikringsboksen (15)

Sag to ca. 1 mm brede spalter foran i den ledige plassen i sikringsboksen (15/1) for å gjøre det lettere å trykke inn sikringsholderne med 3 A-sikringene.

- Bruk et metallsagblad (15/2) til å sage to spalter (15/3) nedenfra til høyre og venstre i sikringsboksen. **Merk:** Ikke sag gjennom sikringsboksen!

5.11 Skyve inn sikringsholderne i sikringsboksen (16 – 19)

På kabelstammen sitter det to utstyrte sikringsholdere og én tom sikringsholder. Den tomme sikringsholderen trengs kun for plen-traktoren med sideutkast.

MERK Kabelstamme, se *Kapittel 2 "Produktoversikt (0)", side 85: Posisjon 4.* Se også sikringsholderen (14/1) på figur 14.

Gå fram på følgende måte når du setter en sikringsholder inn i sikringsboksen:

- Ret inn nesa (16/1) på sikringsholder (16/2) i kjøreretningen.
- Skyv sikringsholderen (17/2) inn i sikringsboksen (17/3) på skrå mot kjøreretningen (17/a).

Plen-traktor med bakutkast (17, 18)

- Sett sikringsholderne (17/1, 18/1) for 10 A, 15 A og 10 A inn i plassene igjen.
- Trekk ut den tomme sikringsholderen fra de to utstyrte sikringsholderne på kabelstammen til "smart Cockpit"-ettermonteringssettet.
- Sett inn de to utstyrte sikringsholderne (17/2, 18/2) foran i sikringsboksen med 3 A-sikringene.
- Fest klistremerket for de to 3 A-sikringene som følger med, på sikringsboksen.

Plen-traktor med sideutkast (19)

- Sett sikringsholderne (19/1) for 10 A og 15 A inn i plassene igjen.

2. Sett inn de to sikringsholderne (19/2) bak i sikringsboksen med 3 A-sikringene sammen med den tomme sikringsholderen (19/3).
3. Fest klistremerket for de to 3 A-sikringene som følger med, på sikringsboksen.

5.12 Sette inn kablene for "smart Cockpit" under betjeningskonsollen (20)

i MERK Kabelstamme , se *Kapittel 2 "Produktoversikt (0)"*, side 85: Posisjoner 8, 9, 10 og 11.

i MERK Gå til figur 14 og se de to lange kablene til kretskortet (14/4) og induktiv lading (14/5), den korte kabelen for USB-ladekontakten (14/6) og kabelen til tanksensoren (14/7).

1. Før opp kabelstammen med pluggene til "smart Cockpit" ved rattstammen.
2. Sett kablene gjennom åpningene som er lagd i betjeningskonsollen:
 - Plugg til "smart Cockpit"-kretskort (20/1).
 - Plugg til utvidelsesmodul for "induktiv lading" (20/2)*
 - Plugg til USB-ladekontakt (20/3).
3. Plasser pluggen til tanksensoren (20/4)* under betjeningskonsollen.

*: ekstrautstyr

5.13 Koble til pluggen på "smart Cockpit" (21)

1. Legg "smart Cockpit" (21/1) omvendt på betjeningskonsollen (21/2).
2. Koble til pluggen (21/3) på "smart Cockpit"-kretskortet (21/4).
3. Koble sammen pluggen (21/5) med pluggen til USB-ladekontakten (21/6).

5.14 Skru på "smart Cockpit" (22)

1. Vri rundt "smart Cockpit" (22/1). Smarttelefonholderen skal peke opp.
2. Sett på "smart Cockpit", og rett den inn over skruens festehull (22/a). **Merk!** Sørg for at ingen kabler klemmes fast mellom "smart Cockpit" og betjeningskonsollen.
3. Skru fast "smart Cockpit" med skruene du har skrudd ut fra før. **Merk:** Bruk *Torx-skruetrekker TX20*.

5.15 Sette inn mellompluggene til magnetkoblingen (23)

i MERK Kabelstamme , se *Kapittel 2 "Produktoversikt (0)"*, side 85: Posisjoner 5 og 6. Se også mellompluggene (14/2) på figur 14.

1. Ta fra hverandre den eksisterende pluggforbindelsen (23/1, 23/2) til magnetkoblingen.
2. Koble til mellomplugg 1 (23/3) og mellomplugg 2 (23/4) mellom pluggene [2-polet pluggforbindelse med brun og svart tråd].
3. Skyv den ferdige pluggforbindelsen inn under trinnsplaten.

5.16 Feste mottakstråden til tennings-signalet (24)

i MERK Kabelstamme , se *Kapittel 2 "Produktoversikt (0)"*, side 85: Posisjon 7. Se også mottakstråden (14/3) på figur 14.

1. Før mottakstråden (24/1) gjennom øyet (24/2) i oljepåfyllingsstussen (om montert).
2. Vikle mottakstråden én gang rundt de eksisterende kablene (24/3) slik at disse kan legges tett inntil motoren framover.
3. Vikle mottakstråden tre ganger rundt tenningskabelen (24/4) på tennpluggen.
4. Dra kraftig i mottakstråden for å stramme viklingen og deretter feste dem med kabelstrips (24/5).
5. Bruk en kabelstrips til (24/6) for å feste mottakstråden en gang til i ca. 3 cm avstand. **Merk:** *Tråden som går ut, skal ligge utenpå tråden som kommer inn.*
6. Kutt av den overskytende enden av mottakstråden rett bak den andre kabelstripsen. **Merk:** *Tråden (24/7) skal ikke stikke ut mot motorhuset for å unngå skader på tennings-signalet som skal tas imot.*

5.17 Montere tilvalget (25)

Tilvalg "tanksensor"

Når du bruker tanksensor:

- Videre framgangsmåte: se *Kapittel 6 "Montere tanksensoren (tilvalg)"*, side 89.

Ikke bruk pluggen ellers.

Tilvalg utvidelsesmodul for induktiv lading

Hvis utvidelsesmodulen for induktiv lading blir montert i tillegg:

- Videre framgangsmåte: Se separat monteringsanvisning.

Ikke bruk pluggen ellers.

Hovedprosess, uten tilvalg

- Videre framgangsmåte: se *Kapittel 5.18 "Feste kabelstammen (26)"*, side 89.

5.18 Feste kabelstammen (26)

For å unngå at kabelstammen klemmes fast og skades når du setter på rettstammekledningen, må du feste kabelstammen på høyre side.

1. Fest kabelstammen oppe med en stor kabelstrips til (26/1).
2. Fest kabelstammen nede med en stor kabelstrips til (26/2).

5.19 Sette på rattstammekledningen igjen (27, 28)

1. Klips fast rattstammekledningen (27/1) foran på pedalene (27/a).
2. Slå inn rattstammekledningen (28/1).
3. Skru inn skruene (28/2). **Merk:** *Bruk Torx-skrutrekker TX30.*

5.20 Sette på festetråden foran bensintanken igjen (29)

På begge sider av bensintanken:

1. Sett på festetråden (29/1).
2. Sett på nye innvendige tannsikringsskiver (29/2).

5.21 Montere startbatteriet igjen

1. Koble til startbatteriet igjen:
 - Koble til plusspolen.
 - Koble til minuspolen.
2. Sett startbatteriet inn i batterisjakten.
3. Fest startbatteriet med gummiexspanderne.

5.22 Slå ned panseret og montere rattet

1. Slå ned panseret.
2. Monter rattet igjen.

6 MONTERE TANKSENSOREN (TILVALG)

Hvis det ennå ikke er montert noen tanksensor (T0), har ikke den eksisterende bensintanken noen åpning til tanksensoren. Bensintanken må derfor skiftes ut.

Nødvendige komponenter

| Komponent | Reservedelsnummer |
|--------------------------------------|-------------------|
| Tanksensor | 493699 |
| Bensintank med åpning til tanksensor | 473565 |
| Kabelbånd | 468820 |

6.1 Demontere den gamle bensintanken

6.1.1 Tømme bensintanken (T01)

For å montere tanksensoren trengs det en tom bensintank (T01/1).

1. Steng bensinventilen (T01/2).
2. Løsne bøylene (T01/3) på ned nederste bensinlangen (T01/4).
3. Trekk ut den nederste bensinlangen fra bensinventilen, og bind den fast høyt slik at det ikke renner ut noe bensin.
4. Fest avløpsslangen nede ved bensinventilen.
5. Sett opp en passende beholder (f.eks. en bensinkanne) under avløpsslangen.
6. Åpne bensinventilen, og la all bensinen renne ut av bensintanken.

6.1.2 Fjerne kabelbånd (T02)

1. Skjær over kabelbåndet (T02/1) som fester bensintanken.
2. Fjern kabelbåndet.

6.1.3 Fjerne håndtaksskruene til bensintankkonsollen (T03, T04)

Forutsetning: Rattstammekledningen skal være fjernet.

1. Løsne litt på mutterne og håndtaksskruene til høyre og venstre på rattstammen:
 - Bruk en skrunøkkel 13 mm til å løsne mutterne (T03/1, T03/2) (synlig fra motoren).
 - Bruk en unbrakonøkkel 5 mm til å holde fast alle håndtaksskruene (T04/1, T04/2) (synlig fra føreraset).
2. Skru av mutterne, og trekk ut håndtaksskruene:
 - Skru av mutterne på tre håndtaksskruer (T04/1), og trekk ut håndtaksskruene.
 - La håndtaksskruen (T04/2) sitte (synlig fra nede til høyre på føreraset) for å kunne vippe håndtaket til høyre og trekke ut bensintanken til venstre.
3. Ta vare på mutterne og håndtaksskruene til monteringen senere.

6.1.4 Fjerne plastinnsatsen (T05, T06)

Du må fjerne plastinnsatsen som består av batterikasse og dryppanne.

1. Skru av tankklokken (T05/1).
2. Trekk dryppannen (T05/2) til plastinnsatsen oppover over tankpåfyllingsstussen (T05/3).

- Vri bort plastinnsatsen (T06/1) forover til høyre side av pleantraktoren.

6.1.5 Demontere den gamle bensintanken (T07, T08)

Fjerne bensinslangen

- Løsne bøylen (T07/1).
- Trekk ut bensinslangen (T07/2) fra bensintanken (T07/3).

Trekke ut bensintanken

- Trekk ut bensintanken (T08/1) på skrått oppover (T08/a).

6.2 Montere den nye bensintanken

6.2.1 Sette på bensinslangen på den nye bensintanken (T09)

- Sett den nye bensintanken (T09/1) løst på bensintankkonsollen (T09/2).
- Skyv bensinslangen på stussen til bensintanken.
- Fest bensinslangen (T09/3) med bøylen (T09/4):
 - Trykk sammen bøylen med tang slik at den vider seg ut.
 - Skyv den sammentrykte bøylen oppover, og slipp den.

6.2.2 Montere tanksensoren (T10, T11)

- Sett tankesensoren (T10/1) helt inn i åpningen på bensintanken (T10/2).
- Skrue fast tanksensoren:
 - Hold fast tanksensoren med skrunøkkel 10 mm (T10/3).
 - Skrue fast mutterne med skrunøkkel 24 mm (T10/4).
- Skyv bensintanken (11/1) tilbake på konsollen (11/a).

6.2.3 Montere plastinnsatsen igjen (T12 - T14)

- Skrue av tanklokket fra tankpåfyllingsstussen (T12/1).
- Montere plastinnsatsen:
 - Sving inn plastinnsatsen.
 - Før tilkoblingen og pluggen (T13/1) til tanksensoren gjennom åpningen (T13/2) i plastinnsatsen.
 - Trekk dryppannen (T13/3) over tankpåfyllingsstussen (T13/4).
- Skrue på tanklokket (T14/1).

6.2.4 Feste bensintanken med kabelbånd (T15 - T18)

Fest bensintanken med det nye kabelbåndet. Sørg for at kabelbåndet sitter like fast på bensintanken som før demonteringen. Dette hindrer at bensintanken løsner, og eventuelle brannfarer under driften senere.

- På førersiden av rattstammen: Sett den spisse enden av kabelbåndet (T15/1) gjennom åpningen (T15/2) i bensintankkonsollen (T15/3). Den riflede siden av kabelbåndet skal peke oppover.
- Trekk opp kabelbåndet på motorsiden.
- Sett den spisse enden av kabelbåndet (T16/1) nedenfra gjennom den fremste åpningen (T16/2) i batterikassen (T16/3).
- Før den spisse enden av kabelbåndet videre gjennom den bakerste åpningen (T16/4).
- På førersiden av rattstammen:
 - Trekk kraftig i kabelbåndet nede og opp til bensintanken er godt festet.
 - Sett sammen begge ender av kabelbåndet (T17/1), og trekk dem kraftig sammen.
 - Kutt den overskytende enden av kabelbåndet (T18/1) kort.

6.2.5 Skru inn håndtaksskruene til bensintankkonsollen (T19, T20)

- Sett håndtaksskruene (T19/1) gjennom håndtakene (T19/2) fra førerisetet.
- Skrue på mutterne (T20/1) på håndtaksskruene fra motoren.
- Trekke til mutterne:
 - Trekk til alle mutterne med skrunøkkel 13 mm.
 - Hold samtidig fast alle håndtaksskruene med unbrakonøkkel 5 mm.

6.2.6 Koble til tanksensoren (T21)

MERK Kabelstamme, se *Kapittel 2 "Produktoversikt (0)", side 85*: Posisjon 11. Se også pluggen (11/7) på figur 11.

- Sett sammen pluggen (T21/1) til kabel(stammen) og pluggkontakten T21/2) til tanksensoren.

6.3 Videre framgangsmåte

Fortsett med hovedprosessen: se *Kapittel 5.18 "Feste kabelstammen (26)", side 89*.

7 MONTERE UTVIDELSESMODUL FOR INDUKTIV LADING (TILVALG)

Se separat monteringsanvisning.

8 BLUETOOTH-RADIOMODUL OG AL-KO INTOUCH-APP

"smart Cockpit" er utstyrt med Bluetooth-radio-modul. Dette muliggjør trådløs kobling av smarttelefonen til plenraktoren. Plenraktoren må da være slått på.

Den første koblingen er mulig innen 60 sekunder etter at tenningsnøkkelen er dreid i en hvilken som helst posisjon (stilling I, II eller III).

AL-KO inTOUCH-app

Smarttelefonen din må ha internettilgang for å kunne installere AL-KO inTOUCH-appen og bruke internettfunksjonene.



<https://www.alko-garden.com/smart-cockpit-retrofit-kit>

Skann denne QR-koden for å se hvordan du installerer AL-KO inTOUCH-appen på smarttelefonen din. Du finner også tilleggsinformasjon om apparatet ditt her.

1. Start AL-KO inTOUCH-appen.
2. Opprett brukerkontoen under "Registrer", eller logg deg på en allerede eksisterende konto under "Pålogging". Hvis du har registrert deg tidligere i vår nettbutikk, kan du bruke denne brukerkontoen.
3. Legg til nytt apparat med "Legg til nytt apparat".
4. Følg de videre anvisningene.
5. Hvis ditt apparat er et "smart-connect"-kompatibelt apparat, utfør "smart-connect"-assistenten direkte i nærheten av apparatet.
6. Følg de videre anvisningene.

Ved funksjonsfeil på plenraktoren kan forhandleren hjelpe deg via AL-KO inTOUCH-appen. Du må da gi forhandleren tilgang i AL-KO inTOUCH-appen.

i MERK Oppdateringer av AL-KO inTOUCH-appen foretas automatisk via internettet (FOTA: Firmwareupdate Over The Air – trådløs fastvareoppdatering).

ALKUPERÄISEN KÄYTTÖOHJEEN KÄÄNNÖS

Sisällysluettelo

| | | | | | |
|------|---|----|----------|---|----|
| 1 | Tietoa tästä asennusohjeesta | 92 | 5.19 | Ohjauspylvään verhouksen asentaminen (27, 28) | 97 |
| 1.1 | Otsikkosivun symbolit | 93 | 5.20 | Kiinnitystangon asentaminen bensiinisäiliöön (29) | 97 |
| 1.2 | Merkkien selitykset ja huomiosanat ... | 93 | 5.21 | Käynnistysakun asentaminen | 97 |
| 2 | Tuotteen yleiskuva (0) | 93 | 5.22 | Konepellin sulkeminen ja ohjauspyörän asentaminen | 97 |
| 3 | Turvallisuusohjeet | 93 | 6 | Säiliönturin (lisävaruste) asentaminen | 97 |
| 3.1 | Asennusta koskevia turvallisuusohjeita | 93 | 6.1 | Vanhan bensiinisäiliön irrottaminen ... | 97 |
| 4 | Valmistustietojen lataaminen "smart Cockpit" -piirilevyille (0) | 94 | 6.1.1 | Bensiinisäiliön tyhjentäminen (T01) | 97 |
| 5 | Asennus – Pääprosessi | 94 | 6.1.2 | Kaapelisiteen poistaminen (T02) .. | 97 |
| 5.1 | Ajoleikkurin sammuttaminen ja konepellin avaaminen (01) | 94 | 6.1.3 | Bensiinisäiliön konsolin tukitankojen ruuvien irrottaminen (T03, T04) | 97 |
| 5.2 | Käynnistysakun irrottaminen (02) | 94 | 6.1.4 | Muoviyksikön irrottaminen (T05, T06) | 98 |
| 5.3 | Aurinkosuojausten irrottaminen (03) ... | 94 | 6.1.5 | Vanhan bensiinisäiliön irrottaminen (T07, T08) | 98 |
| 5.4 | Reikien poraaminen käyttökonsoliin (04, 05) | 94 | 6.2 | Uuden bensiinisäiliön asentaminen | 98 |
| 5.5 | Kiinnitystangon irrottaminen bensiinisäiliöstä (06) | 94 | 6.2.1 | Bensiiniletkun asentaminen uuteen bensiinisäiliöön (T09) | 98 |
| 5.6 | Ohjauspylvään verhouksen irrottaminen (07, 08) | 95 | 6.2.2 | Säiliönturin asentaminen (T10, T11) | 98 |
| 5.7 | Relekannan irrottaminen (09) | 95 | 6.2.3 | Muoviyksikön asentaminen (T12 - T14) | 98 |
| 5.8 | Sulakkeenpitimen irrottaminen (10) ... | 95 | 6.2.4 | Bensiinisäiliön kiinnittäminen kaapelisiteellä (T15 - T18) | 98 |
| 5.9 | Virtalukon pistokkeiden kytkeminen uudestaan (11 - 14) | 95 | 6.2.5 | Bensiinisäiliön konsolin tukitankojen ruuvien asentaminen (T19, T20) | 98 |
| 5.10 | Rakojen sahaaminen sulakekoteloon (15) | 95 | 6.2.6 | Säiliönturin liittäminen (T21) | 98 |
| 5.11 | Sulakkeenpitimen työntäminen sulakekoteloon (16 – 19) | 95 | 6.3 | Muut toimenpiteet | 98 |
| 5.12 | "smart Cockpit" -kaapelin johtaminen käyttökonsoliin alle (20) | 96 | 7 | "Induktiivinen lataus" -laajennusmoduulin (lisävaruste) asentaminen | 99 |
| 5.13 | Pistokkeiden kiinnittäminen "smart Cockpit" -moduuliin (21) | 96 | 8 | Langaton Bluetooth-moduuli ja AL-KO in-TOUCH -sovellus | 99 |
| 5.14 | "smart Cockpit" -moduulin asentaminen (22) | 96 | 1 | TIETOA TÄSTÄ ASENNUSOHJEESTA | |
| 5.15 | Magneettikytkimen välipistokkeen kiinnittäminen (23) | 96 | ■ | Saksankielinen versio on alkuperäinen asennusohje. Kaikki muut kieliversiot ovat alkuperäisen asennusohjeen käännöksiä. | |
| 5.16 | Sytytyssignaalin vastaanottojohtimen kiinnittäminen (24) | 96 | | | |
| 5.17 | Lisävarusteiden asentaminen (25) | 96 | | | |
| 5.18 | Kaapelinipun kiinnittäminen (26) | 97 | | | |

- Noudata ajoleikkuria käyttäessäsi ajoleikkurin käyttöohjetta.
- Lue asennusohjeeseen sisältyvät turvallisuusohjeet ja varoitukset ja noudata niitä.

1.1 Otsikkosivun symbolit

| Symboli | Merkitys |
|--|---|
|  | Lue asennusohje huolellisesti ennen ajoleikkurin asentamista ja suorita kaikki asennustyöt huolellisesti. |
|  | Asennusohje |
|  | Laite sisältää langattoman Bluetooth-moduulin. |

1.2 Merkkien selitykset ja huomiosanat

⚠ VAARA! Tarkoittaa välittömän vaaran aiheuttavaa tilannetta, joka aiheuttaa kuoleman tai vakavan loukkaantumisen, jos sitä ei vältetä.

⚠ VAROITUS! Tarkoittaa mahdollisesti vaarallista tilannetta, joka voi aiheuttaa kuoleman tai vakavan loukkaantumisen, jos sitä ei vältetä.

⚠ VARO! Tarkoittaa mahdollisesti vaarallista tilannetta, joka voi aiheuttaa lievän tai keskivaikean loukkaantumisen, jos sitä ei vältetä.

ⓘ HUOMAUTUS! Tarkoittaa tilannetta, joka voi aiheuttaa aineellisia vahinkoja, jos sitä ei vältetä.

ⓘ HUOMAUTUS Lisätietoja laitteesta ja sen käytöstä.

2 TUOTTEEN YLEISKUVA (0)

| Nro | Osa |
|-----|---|
| 1 | Virtalukon suuri pistoke [6-napainen] |
| 2 | Virtalukon pieni pistoke [1-napainen, maadoitus] |
| 3 | Koskettimet virtalukossa olevaa pistoketta varten |
| 4 | Sulakkeenpidin, jossa kaksi 3 A -sulaketta |

| Nro | Osa |
|------------------------------------|---|
| 5 | Magneettikytkimen välipistoke 1 (2-napainen, ruskea ja musta) |
| 6 | Magneettikytkimen välipistoke 2 (2-napainen, ruskea ja musta) |
| 7 | Sytytysignaalin vastaanottojohdin (sininen) |
| 8 | "smart Cockpit" -piirilevyn pistoke |
| 9* | "Induktiivinen lataus" -laajennusmoduulin pistoke. Ohje: Käytetään vain lisäksi hankitun laajennusmoduulin yhteydessä! |
| 10 | USB-latausliitännän pistoke |
| 11* | Säiliöanturin pistoke. Ohje: Käytetään vain lisäksi hankitun säiliöanturin yhteydessä. |
| 12 | "smart Cockpit" |
| 13 | USB-latausliitäntä |
| 14 | "smart Cockpit" -piirilevy |
| 15 | "Micro-USB Type B" -pistokeliitäntä |
| 16 | 2 pientä nippusidettä sytytysignaalin vastaanottojohdinta varten |
| 17 | 3 suurta nippusidettä kaapelipipun kiinnittämiseen |
| Lisävaruste "säiliöanturi": | |
| 18* | Säiliöanturi* |
| 19* | Kaapeliside* |
| 20* | Bensiinisäiliö* |

*: lisävaruste

3 TURVALLISUUSOHJEET

HUOMAUTUS! Laitteen vaurioitumisvaara. Lisätarvikkeen epäasiallinen asennus voi heikentää ajoleikkurin käyttöturvallisuutta.

- Asennuksen saa suorittaa vain ammattikorjaamo!

ⓘ HUOMAUTUS Noudata ajoleikkurin käyttöohjetta!

3.1 Asennusta koskevia turvallisuusohjeita

- Irrota käynnistysakku ja kytke se irti, jotta vältetään käynnistysakun vaurioituminen ja oikosulku asennuksen yhteydessä.

- Liikkuvien osien suojalaitteita ja suojuksia ei saa poistaa eikä suojuksia saa ottaa pois käytöstä.
- Ajoleikkurin saa ottaa käyttöön vasta sitten, kun lisätarvike on asennettu kokonaan.
- Käytä aina valmistajan määräämiä työkaluja loukkaantumisten ja ajoleikkurin ja lisätarvikkeiden vaurioiden välttämiseksi.

4 VALMISTUSTIETOJEN LATAAMINEN "SMART COCKPIT" -PIIRILEVYLLE (0)

Valmistustietojen lataaminen "smart Cockpit" -piirilevylle (0/14) edellyttää, että tietokoneelle on asennettu siihen tarvittava ohjelmisto.

1. Lataa ohjelmisto:
<https://www.alco-garden.com/smart-cockpit-retrofit-kit>
2. Käynnistä ohjelmisto.
3. Yhdistä "smart Cockpit" -piirilevyn "Micro-USB Type B" -pistokeliitäntä (0/15) tietokoneeseen USB-kaapelilla (Micro-USB Type B -USB Type A). **Ohje: Älä käytä USB-latausliitäntää (0/13)!**
4. Syötä ohjelmistoon ajoleikkurin istuimen alla olevasta tyyppikilvestä seuraavat numerot:
 - tuotenumero (6 merkkiä)
 - sarjanumero (11 merkkiä)
5. Siirrä molemmat numerot "smart Cockpit" -piirilevylle. **Ohje: Älä käytä lisävarustesarjan tuote- ja sarjanumeroja!**
6. Irrota USB-kaapeli.

5 ASENNUS – PÄÄPROSESSI

5.1 Ajoleikkurin sammuttaminen ja konepellin avaaminen (01)

1. Aseta ajoleikkuri tasaiselle alustalle, niin että se ei pääse rullaamaan pois paikaltaan.
2. Avaa konepelti (01) vasteeseen asti (01/a). Konepelti pysyy auki. **Ohje: Jos tarvitset enemmän liikkumatilaa, voit irrottaa konepellin (ajoleikkurin mallista riippuen).**

5.2 Käynnistysakun irrottaminen (02)

Irrota käynnistysakku ja kytke se irti, jotta vältetään käynnistysakun vaurioituminen ja oikosulku asennuksen yhteydessä.

1. Poista kuminen kiinnityshihna (02/1).
2. Vedä käynnistysakku (02/2) ulos akkulokeroista ja aseta sivuun.

3. Kytke käynnistysakku irti seuraavasti:
 - Kytke miinusnapa irti.
 - Kytke plusnapa irti.

5.3 Aurinkosuojaus irrottaminen (03)

1. Irrota ruuvi (03/1) ja säilytä tallessa asennusta varten. **Ohje: Käytä Torx-ruuvinväännintä TX20.**
2. Työnnä aurinkosuojausta (03/2) ohjauspyörän suuntaan (03/a).
3. Irrota aurinkosuojaus.

5.4 Reikien poraaminen käyttökonsoliin (04, 05)

Käyttökonsoliin on tehtävä kaksi reikää kaapelien läpivientiä varten.

HUOMAUTUS! Laitteen vaurioitumisvaara.

Reikiä porattaessa käyttökonsolin takana olevat osat voivat vaurioitua.

- Työskentele niin varovasti, että työkalut eivät missään tapauksessa päädy yli 1 cm suojuksen taakse.

Reikien merkittäminen (04)

1. Leikkaa mukana toimitettu reikäsapluuna reunoilta merkintöjen mukaan.
2. Aseta reikäsapluuna (04/1) käyttökonsolissa oleville kiinnitysrei'ille.
3. Merkitse molemmat viivoitetut reiät käyttökonsoliin (esim. piirtoapuikolla).

Reikien poraaminen (05)

1. Irrota ohjauspyörä.
2. Poraat käyttökonsoliin kaksi reikää porakoneella ja reikäsahoilla:
 - kesimmäinen reikä: Ø väh. 30 mm
 - oikea reikä: Ø n. 45 mm.**Huomautus: Varmista, että oikea reikä ei tule alueelle, joka on myöhemmin näkökentässä.**
3. Tarvittaessa: työstä reikiä sopivilla työkaluilla, esim. viillalla.

5.5 Kiinnitystangon irrottaminen bensiinisäiliöstä (06)

Bensiinisäiliön molemmilla puolilla:

1. Katkaise sisähammastettu lukkolevy (06/1) sivuleikkurilla. **Ohje: Käytä asennuksessa uutta sisähammastettua lukkolevyä.**
2. Irrota sisähammastettu lukkolevy.
3. Poista kiinnitystanko (06/2).

5.6 Ohjauspylvään verhouksen irrottaminen (07, 08)

1. Irrota ruuvit (07/1) ja säilytä tallessa asennusta varten. **Ohje:** Käytä *Torx-ruuvinväännintä TX30*.
2. Ajoleikkurin molemmilla puolilla alhaalla poljinten lähellä:
 - Irrota ohjauspylvään verhouk (08/1) koukuista (08/2).
 - Vedä ohjauspylvään verhouk irti (08/a).
3. Taita ohjauspylvään verhouk (07/2) kuljettajan istuimen suuntaan.

5.7 Relekannan irrottaminen (09)

1. Irrota relekanta (09/1) vetämällä ylöspäin.
2. Aseta relekanta sivuun tai anna sen roikkuu kaapeliniipussa.

5.8 Sulakkeenpitimen irrottaminen (10)

Vaurioiden välttämiseksi sulakkeenpitimet (10/1) täytyy irrottaa sulakekotelosta (10/2).

1. Taita sulakekotelon alapuolella olevaa kiinnituskoukkuu ajosuuntaan.
2. Paina sulakkeenpitimet irti alaspäin.

5.9 Virtalukon pistokkeiden kytkeminen uudestaan (11 - 14)

! HUOMAUTUS Kaapeliniippu, katso *Luku 2 "Tuotteen yleiskuva (0)", sivu 93*: kohdat 1, 2 ja 3.

1. Virtalukossa olevien pistokkeiden irrotus

1. Vedä irti virtalukon pieni pistoke (11/1) [1-napainen, maadoitus] (11/a).
2. Vedä irti virtalukon suuri pistoke (11/2) [6-napainen] (11/b).

2. Kaapeliniipun pistokkeiden kiinnittäminen virtalukkoon

1. Kiinnitä jälkivarustussarjan kaapeliniipun yksittäiset koskettimet (12/1) vakiokaapeliniipun molempiin irrotettuihin pistokekoteloihin (12/2):
 - Koskettimien kaapelien värien täytyy vastata täysin virtalukossa olleen pistokkeen kaapeleiden värejä.
 - Kaksi keltaista kaapelia voivat sekoittua keskenään.

HUOMAUTUS! Kaapelien sekoittamisen aiheuttama vaara. Jos kaapelit sekoittuvat keskenään, ajoleikkurin sähköjärjestelmä vaurioituu, kun ajoleikkuri käynnistetään.

- Tarkista ehdottomasti, että jokainen yksittäinen kaapeli on liitetty oikein.

2. Kiinnitä jälkivarustussarjan kaapeliniipun suuri pistoke (13/1) ajoleikkurin virtalukkoon [6-napainen].
3. Kiinnitä jälkivarustussarjan kaapeliniipun pieni pistoke (13/2) ajoleikkurin virtalukkoon [1-napainen, maadoitus].

Virtalukkoon kiinnitetyn kaapeliniipun kokonaiskuva: katso kuva 14.

5.10 Rakojen sahaaminen sulakekoteloon (15)

Sahaa sulakekotelon tyhjään kohtaan edessä (15/1) kaksi n. 1 mm leveää aukkoa, niin että 3 A -sulakkeilla varustettujen sulakkeenpitimien kiinnittäminen helpottuu.

1. Sahaa metallisahanterällä (15/2) altopäin kaksi aukkoa (15/3) sulakekoteloon vasemmalle ja oikealle. **Ohje:** *Älä leikkaa sulakekotelo poikki!*

5.11 Sulakkeenpitimien työntäminen sulakekoteloon (16 – 19)

Kaapeliniipussa on kaksi sulakkeilla varustettua sulakkeenpidintä ja yksi tyhjä sulakkeenpidin. Tyhjää sulakkeenpidintä tarvitaan vain sivulle heittävää ajoleikkuria varten.

! HUOMAUTUS Kaapeliniippu, katso *Luku 2 "Tuotteen yleiskuva (0)", sivu 93*: kohta 4. Katso myös sulakkeenpidin (14/1) kuvassa 14.

Kiinnitä sulakkeenpidin sulakekoteloon seuraavasti:

1. Kohdistaa sulakkeenpitimen (16/2) nokka (16/1) ajosuuntaan.
2. Työnnä sulakkeenpidin (17/2) vinosti ajosuuntaa vastaan sulakekoteloon (17/3) kuten kuvassa (17/a).

Taakse heittävä ajoleikkuri (17, 18)

1. Kiinnitä 10 A-, 15 A- ja 10 A -sulakkeenpitimet (17/1, 18/1) takaisin entisiin paikkoihinsa.
2. Irrota "smart Cockpit" -jälkivarustussarjan kaapeliniipun tyhjä sulakkeenpidin molemmista sulakkeilla varustetuista sulakkeenpitimistä ja hävitä se.
3. Kiinnitä molemmat 3 A -sulakkeilla varustetut sulakkeenpitimet (17/2, 18/2) sulakekotelon etuosaan.
4. Kiinnitä mukana toimitettu tarra molempia 3 A -sulakkeita varten sulakekoteloon.

Sivulle heittävä ajoleikkuri (19)

1. Kiinnitä 10 A- ja 15 A -sulakkeenpitimet (19/1) takaisin entisille paikoilleen.

- Kiinnitä molemmat 3 A -sulakkeilla varustetut sulakkeenpitimet (19/2) yhdessä tyhjän sulakkeenpitimen (19/3) kanssa sulakekotelon takaosaan.
- Kiinnitä mukana toimitettu tarra molempia 3 A -sulakkeita varten sulakekoteloon.

5.12 "smart Cockpit" -kaapelin johtaminen käyttökonsolin alle (20)

! **HUOMAUTUS** Kaapelinippu, katso *Luku 2 "Tuotteen yleiskuva (0)"*, sivu 93: kohdat 8, 9, 10 ja 11.

! **HUOMAUTUS** Katso myös molemmat piirilevyn (14/4) ja induktiivisen latauksen (14/5) pitkät kaapelit, USB-latausliitännän lyhyt kaapeli (14/6) ja säiliöanturin kaapeli (14/7) kuvassa 14.

- Vie "smart Cockpit" -moduulin kaapelinippu pistokkeiden kanssa ohjauspylväessä ylöspäin.
- Kiinnitä kaapelit käyttökonsoliin tehtyjen aukkojen läpi:
 - "smart Cockpit" -piirilevyn pistoke (20/1).
 - "induktiivinen lataus" -laajennusmoduulin (20/2)* pistoke
 - USB-latausliitännän pistoke (20/3).
- Sijoita säiliöanturin (20/4)* pistoke käyttökonsolin alle.

*: *lisävaruste*

5.13 Pistokkeiden kiinnittäminen "smart Cockpit" -moduuliin (21)

- Aseta "smart Cockpit" (21/1) päinvastoin käyttökonsoliin (21/2).
- Kiinnitä pistoke (21/3) "smart Cockpit" -piirilevyn (21/4).
- Liitä pistoke (21/5) USB-latausliitännän pistokkeeseen (21/6) kuten kuvassa.

5.14 "smart Cockpit" -moduulin asentaminen (22)

- Käännä "smart Cockpit" (22/1) ympäri. Älypuhelinpidikkeen täytyy osoittaa ylöspäin.
- Aseta "smart Cockpit" paikalleen ja kohdistaa ruuvin kiinnitysreiän päälle (22/a). **Huomio!** *Varmista, että kaapeleita ei jää puristuksiin "smart Cockpit" -moduulin ja käyttökonsolin väliin.*
- Kiristä "smart Cockpit" paikalleen aikaisemmin irrotetulla ruuvilla. **Ohje:** *Käytä Torx-ruuvinväännintä TX20.*

5.15 Magneettikytkimen välipistokkeen kiinnittäminen (23)

! **HUOMAUTUS** Kaapelinippu, katso *Luku 2 "Tuotteen yleiskuva (0)"*, sivu 93: kohdat 5 ja 6. Katso myös välipistoke (14/2) kuvassa 14.

- Irrota magneettikytkimessä olevan liittimen puolikkaat toisistaan (23/1, 23/2).
- Aseta liittimen päiden väliin välipistoke 1 (23/3) ja välipistoke 2 (23/4) [2-napainen liitin ruskealla ja mustalla johtimella].
- Työnnä valmis liitin jalkatilan alle.

5.16 Sytytysignaalin vastaanottojohtimen kiinnittäminen (24)

! **HUOMAUTUS** Kaapelinippu, katso *Luku 2 "Tuotteen yleiskuva (0)"*, sivu 93: kohta 7. Katso myös vastaanottojohdin (14/3) kuvassa 14.

- Vie vastaanottojohdin (24/1) öljyn täyttöputkessa olevan lenkin (24/2) läpi (jos on).
- Kierrä vastaanottojohdin kerran olemassa olevan kaapelin (24/3) ympäri kuten kuvassa, jotta sen voi reitittää eteenpäin hyvin moottoria vasten.
- Kierrä vastaanottojohdin kolme kertaa sytytystulpan sytytyskaapelin (24/4) ympäri.
- Vedä vastaanottojohtimesta lujasti, niin että se kiristyy sytytyskaapelin ympärille, ja kiinnitä sitten nippusiteellä (24/5).
- Kiinnitä vastaanottojohdin lisäksi toisella nippusiteellä (24/6) noin 3 cm:n päästä. **Ohje:** *Lähtevän johtimen on oltava ulkopuolella tulevaa johdinta vasten.*
- Katkaise vastaanottojohtimen ylimääräinen pätkä hieman toisen nippusiteen takaa. **Ohje:** *Johtimen pää (24/7) ei saa työntyä moottorin koteloa vasten, jotta vältetään vastaanotettavan sytytysignaalin häiriöt.*

5.17 Lisävarusteiden asentaminen (25) Lisävaruste "säiliöanturi"

Jos käytetään säiliöanturia:

- Muut toimenpiteet: katso *Luku 6 "Säiliöanturin (lisävaruste) asentaminen"*, sivu 97.

Älä käytä pistoketta muuten.

Lisävaruste "induktiivinen lataus" -laajennusmoduuli

Jos asennetaan lisäksi "induktiivinen lataus" -laajennusmoduuli:

- Muut toimenpiteet: katso erillinen asennusohje.

Älä käytä pistoketta muuten.

Pääprosessi, ilman lisävarusteita

- Muut toimenpiteet: katso *Luku 5.18 "Kaapelinipun kiinnittäminen (26)", sivu 97.*

5.18 Kaapelinipun kiinnittäminen (26)

Jotta kaapelinippu ei jää puristuksiin eikä vaurioi-
du ohjauspylvään verhousta asennettaessa, kaa-
pelinippu on kiinnitettävä oikealle puolelle.

1. Kiinnitä kaapelinippu ylhäältä suurella nippu-
siteellä (26/1).
2. Kiinnitä kaapelinippu alhaalta suurella nippu-
siteellä (26/2).

5.19 Ohjauspylvään verhouksen asentaminen (27, 28)

1. Kiinnitä ohjauspylvään verhouk (27/1) kouk-
kuihin edessä polkimien lähellä (27/a).
2. Laita ohjauspylvään verhouk (28/1) paikal-
leen.
3. Kiristä ruuvit (28/2). **Ohje: Käytä Torx-ruuvin-
väännintä TX30.**

5.20 Kiinnitystangon asentaminen benziinisäiliöön (29)

Benziinisäiliön molemmilla puolilla:

1. Kiinnitä kiinnitystanko (29/1) paikalleen.
2. Kiinnitä uusi sisähammastettu lukkolevy
(29/2) paikalleen.

5.21 Käynnistysakun asentaminen

1. Kytke käynnistysakku uudelleen:
 - Kytke plusnapa.
 - Kytke miinusnapa.
2. Aseta käynnistysakku akkulokeroon.
3. Kiinnitä käynnistysakku kumisella kiinnit-
yshihnalla.

5.22 Konepellin sulkeminen ja ohjauspyörän asentaminen

1. Sulje konepelti.
2. Asenna ohjauspyörä takaisin.

6 SÄILIÖANTURIN (LISÄVARUSTE) ASENTAMINEN

Jos säiliönturina (T0) ei vielä ole, ei nykyisessä
benziinisäiliössä ole aukkoa säiliönturina varten.
Siksi benziinisäiliö täytyy vaihtaa.

Tarvittavat osat

| Osa | Varaosanumero |
|-------------|---------------|
| Säiliönturi | 493699 |

| Osa | Varaosanumero |
|---|---------------|
| Benziinisäiliö, jossa aukko säiliönturille | 473565 |
| Kaapeliside | 468820 |

6.1 Vanhan benziinisäiliön irrottaminen

6.1.1 Benziinisäiliön tyhjentäminen (T01)

Benziinisäiliön (T01/1) täytyy olla tyhjä säiliöntu-
rin asennusta varten.

1. Sulje benziinihana (T01/2).
2. Irrota pidike (T01/3) alemmasta benziinilet-
kusta (T01/4).
3. Vedä alempi benziiniletku irti benziinihanasta
ja kiinnitä ylös siten, että benziiniä ei valu
ulos.
4. Kiinnitä poistoletku benziinihanana alaosaan.
5. Aseta sopiva astia (esim. bensakanisteri)
poistoletkun alle.
6. Avaa benziinihana ja anna benziinin valua
pois säiliöstä, kunnes se on täysin tyhjä.

6.1.2 Kaapelisiteen poistaminen (T02)

1. Leikkaa benziinisäiliön kiinnittävä kaapeliside
(T02/1).
2. Irrota kaapeliside.

6.1.3 Benziinisäiliön konsolin tukitankojen ruuvien irrottaminen (T03, T04)

Edellytys: Ohjauspylvään verhouk on irrotettu.

1. Avaa mutterit ja tukitankojen ruuvit ohjauspyl-
vään vasemmalla ja oikealla puolella:
 - Avaa mutterit (T03/1, T03/2) (näkyvissä
moottorista päin) 13 mm:n ruuviavaimel-
la.
 - Pidä samalla aina tukitangon ruuvista
(T04/1, T04/2) vastaan 5 mm:n kuusioko-
loavaimella (näkyvissä kuljettajan istui-
mesta päin).
2. Kierrä mutterit irti ja irrota tukitankojen ruuvit:
 - Kierrä kolmen kuvaan merkityn ruuvin
(T04/1) mutterit irti ja irrota tukitankojen
ruuvit.
 - Jätä kuvaan merkitty tukitangon ruuvi
(T04/2) asennetuksi (näkyvissä kuljetta-
jan istuimesta päin alhaalla oikealla), jotta
voit kallistaa tukitankoa oikealle ja vetää
benziinisäiliön irti vasemmalle.
3. Säilytä mutterit ja ruuvit tallekassa asennusta
varten.

6.1.4 Muoviyksikön irrottaminen (T05, T06)

Akkukotelosta ja valumatelineestä koostuva muoviyksikkö on poistettava.

1. Kierrä polttoainesäiliön kansi (T05/1) irti.
2. Vedä muoviyksikön valumateline (T05/2) ylöspäin säiliön täyttöputken (T05/3) yli.
3. Kierrä muoviyksikkö (T06/1) pois eteenpäin ajoleikkurin oikean puolen suuntaan.

6.1.5 Vanhan bensiinisäiliön irrottaminen (T07, T08)

Bensiiniletkun irrottaminen

1. Irrota pidike (T07/1).
2. Vedä bensiiniletku (T07/2) pois bensiinisäiliöstä (T07/3).

Bensiinisäiliön irrottaminen

1. Vedä bensiinisäiliö (T08/1) irti vinoon ylöspäin (T08/a).

6.2 Uuden bensiinisäiliön asentaminen

6.2.1 Bensiiniletkun asentaminen uuteen bensiinisäiliöön (T09)

1. Aseta uusi bensiinisäiliö (T09/1) löysästi bensiinisäiliön konsolille (T09/2).
2. Työnnä bensiiniletku bensiinisäiliön liitäntään.
3. Kiinnitä bensiiniletku (T09/3) pidikkeellä (T09/4):
 - Paina pidikettä yhteen pihdeillä, niin että se leviää.
 - Vedä yhteen painettua pidikettä ylöspäin ja päästä irti.

6.2.2 Säiliöanturin asentaminen (T10, T11)

1. Aseta säiliöanturi (T10/1) kokonaan bensiinisäiliön aukkoon (T10/2).
2. Kiristä säiliöanturi:
 - Pidä säiliöanturista kiinni 10 mm:n ruuviavaimella (T10/3).
 - Kiristä mutteri 24 mm:n ruuviavaimella (T10/4).
3. Työnnä bensiinisäiliö (11/1) takaisin konsoliin (11/a).

6.2.3 Muoviyksikön asentaminen (T12 - T14)

1. Ruuvaa säiliön kansi irti täyttöputkesta (T12/1).
2. Asenna muoviyksikkö:
 - Käännä muoviyksikkö paikalleen.
 - Vie säiliöanturin liitäntä ja pistoke (T13/1) muoviyksikön aukon (T13/2) läpi.

- Vedä valumateline (T13/3) täyttöputken (T13/4) yli.

3. Ruuvaa säiliön kansi (T14/1) kiinni.

6.2.4 Bensiinisäiliön kiinnittäminen kaapelisiteellä (T15 - T18)

Kiinnitä bensiinisäiliö uudella kaapelisiteellä. Varmista, että kaapeliside kiinnittää bensiinisäiliön yhtä tukevasti, kuin se oli kiinnitetty ennen irrottamista. Siten estetään bensiinisäiliön löystyminen tai irtoaminen ja tulipalovaara käytön aikana.

1. Ohjauspylvään kuljettajan puoleinen sivu: vie kaapelisiteen terävä pää (T15/1) bensiinisäiliön konsolin (T15/3) aukon (T15/2) läpi. Kaapelisiteen uritetun puolen on oltava ylöspäin.
2. Vedä kaapelisidettä ylöspäin moottorin puolella.
3. Vie kaapelisiteen (T16/1) terävä pää alhaalta akkukotelon (T16/3) etuaukon (T16/2) läpi.
4. Vie kaapelisiteen terävä pää sitten taka-aukon (T16/4) läpi.
5. Ohjauspylvään kuljettajan puoleinen sivu:
 - Vedä kaapelisidettä lujasti alas ja ylös, kunnes bensiinisäiliö on tukevasti kiinni paikallaan.
 - Liitä kaapelisiteen (T17/1) molemmat päät toisiinsa ja vedä ne lujasti yhteen.
 - Leikkaa kaapelisiteen ylimääräinen pätkä (T18/1) lyhyeksi.

6.2.5 Bensiinisäiliön konsolin tukitankojen ruuvien asentaminen (T19, T20)

1. Aseta tukitankojen ruuvit (T19/1) kuljettajan istuimesta päin tukitankoihin (T19/2).
2. Ruuvaa mutterit (T20/1) moottorista päin tukitankojen ruuveihin.
3. Kiristä mutterit:
 - Kiristä kaikki mutterit 13 mm:n ruuviavaimella.
 - Pidä samalla aina tukitankon ruuvista vastaan 5 mm:n kuusiokoloavaimella.

6.2.6 Säiliöanturin liittäminen (T21)

HUOMAUTUS Kaapeliniippu, katso *Luku 2 "Tuotteen yleiskuva (0)", sivu 93*: kohta 11. Katso myös pistoke (11/7) kuvassa 11.

1. Liitä kaapeliniipun pistoke (T21/1) ja säiliöanturin pistokeliitäntä (T21/2) yhteen.

6.3 Muut toimenpiteet

Jatka pääprosessia: katso *Luku 5.18 "Kaapeliniipun kiinnittäminen (26)", sivu 97*.

7 "INDUKTIIVINEN LATAUS" - LAAJENNUSMODUULIN (LISÄVARUSTE) ASENTAMINEN

Katso erillinen asennusohje.

8 LANGATON BLUETOOTH-MODUULI JA AL-KO INTOUCH -SOVELLUS

"smart Cockpit" sisältää langattoman Bluetooth-moduulin. Sen avulla älypuhelin voidaan kytkeä langattomasti ajoleikkuriin. Ajoleikkurin on oltava tällöin päällä.

Ensimmäinen kytkentä voidaan tehdä 60 sekunnin kuluessa siitä, kun virta-avain on käännetty mihin tahansa asentoon (asento I, II tai III).

AL-KO inTOUCH -sovellus

Älypuhelimellasi on oltava internet-yhteys AL-KO inTOUCH -sovelluksen asentamista ja verkkotoimintojen käyttöä varten.



<https://www.alko-garden.com/smart-cockpit-retrofit-kit>

Skannaamalla tämän QR-koodin saat ohjeita AL-KO inTOUCH -sovelluksen asentamiseksi älypuhelimellesi. Lisäksi saat muita laitteitasi koskevia tietoja.

1. Käynnistä AL-KO inTOUCH -sovellus.
2. Luo käyttäjätili valitsemalla "Rekisteröidy" tai kirjaudu sisään olemassa olevilla käyttäjätunnuksilla kohdassa "Kirjaudu sisään". Jos olet aiemmin rekisteröitynyt verkkokaupassamme, voit käyttää samaa käyttäjätiliä.
3. Täydennä uusi laite kohdassa "Lisää uusi laite".
4. Noudata näkyviin tulevia ohjeita.
5. Jos laitteesi on "smart-connect"-kykyinen, suorita "smart-connect"-apuohjelma laitteen läheisyydessä.
6. Noudata näkyviin tulevia ohjeita.

Ajoleikkurin toimintahäiriöiden yhteydessä jälleenmyyjä voi auttaa asennetun AL-KO inTOUCH -sovelluksen avulla. Tällöin jälleenmyyjä tarvitsee käyttöoikeuden AL-KO inTOUCH -sovellukseen.

i HUOMAUTUS AL-KO inTOUCH -sovelluksen päivitykset tapahtuvat automaattisesti internetin kautta (FOTA: Firmwareupdate Over The Air, laiteohjelman päivitys verkosta).

UK

Imported by: AL-KO Gardentech UK Ltd, Murray way, Wincanton, Somerset, BA9 9RS / UK | +44 (0) 1963 828055
shop.uk@al-ko.com | www.alko-garden.uk

AL-KO GERÄTE GmbH | Head Quarter | Ichenhauser Str. 14 | 89359 Kötz | Deutschland

Telefon: (+49)8221/203-0 | E-Mail: gardentech@al-ko.de | www.al-ko.com

AL-KO Service: www.al-ko.com/service-contacts